

polaris
since 1995

Руководство по эксплуатации / Гарантия
Інструкція з експлуатації / Гарантія
Пайдалану жөніндегі нұсқаулық / Кепілдік
Manual instruction / Guarantee



PMC 0556D

Мультиварка
Мультиварка електрична
Мультіпісіргіш
Multi cooker

Мультиварка бытовая электрическая

POLARIS

Модель PMC 0556D

Инструкция по эксплуатации

Благодарим Вас за выбор продукции, выпускаемой под торговой маркой POLARIS. Наши изделия разработаны в соответствии с высокими требованиями качества, функциональности и дизайна. Мы уверены, что Вы будете довольны приобретением нового изделия от нашей фирмы.

Перед началом эксплуатации прибора внимательно прочитайте данную инструкцию, в которой содержится важная информация, касающаяся Вашей безопасности, а также рекомендации по правильному использованию прибора и уходу за ним.

Сохраните инструкцию вместе с гарантийным талоном, кассовым чеком, по возможности, картонной коробкой и упаковочным материалом.

Оглавление

Общая информация.....	3
Общие указания по безопасности.....	3
Специальные указания по безопасности данного прибора	3
Сфера использования	4
Описание прибора.....	4
Комплектация	6
Эксплуатация прибора	7
Описание программ	8
Чистка и уход.....	27
Реализация.....	27
Если у вас возникла проблема	28
Технические характеристики	28
Информация о сертификации	29
Гарантийное обязательство.....	30

Общая информация

Настоящее руководство по эксплуатации предназначено для ознакомления с техническими данными, устройством, правилами эксплуатации и хранения мультиварок бытовых электрических, модели POLARIS PMC 0556D (далее по тексту – мультиварка, прибор).

Общие указания по безопасности

- Прибор предназначен исключительно для использования в быту.
- Прибор должен быть использован только по назначению.
- Данный прибор не предназначен для использования людьми (включая детей), у которых есть физические, нервные или психические отклонения или недостаток опыта и знаний, за исключением случаев, когда за такими лицами осуществляется надзор или проводится их инструктирование относительно использования данного прибора лицом, отвечающим за их безопасность. Необходимо осуществлять надзор за детьми с целью недопущения их игр с прибором.
- Перед вводом в эксплуатацию этого прибора тщательно прочитайте руководство по эксплуатации.
- Каждый раз перед включением прибора осмотрите его. При наличии повреждений прибора и сетевого шнура ни в коем случае не включайте прибор в розетку.
- Прибор и сетевой шнур должны храниться так, чтобы они не попадали под воздействие жары, прямых солнечных лучей и влаги.
- **Внимание! Не используйте прибор вблизи ванн, раковин или других емкостей, заполненных водой.**
- Ни в коем случае не погружайте прибор в воду или другие жидкости. Не прикасайтесь к прибору влажными руками. При намокании прибора сразу отключите его от сети.
- В случае падения прибора в воду немедленно отключите его от сети. При этом ни в коем случае не опускайте руки в воду. Перед повторным использованием прибор должен быть проверен квалифицированным специалистом.
- Включайте прибор только в источник переменного тока (~). Перед включением убедитесь, что прибор рассчитан на напряжение, используемое в сети.
- **Любое ошибочное включение лишает Вас права на гарантийное обслуживание.**
- Прибор может быть включен только в сеть с заземлением. Для обеспечения Вашей безопасности заземление должно соответствовать установленным электротехническим нормам. Не пользуйтесь нестандартными источниками питания или устройствами подключения.
- Не используйте прибор вне помещений. Предохраняйте прибор от ударов об острые углы. По окончании эксплуатации, чистке или поломке прибора всегда отключайте его от сети.
- Запрещается отключать прибор от сети, держа его за сетевой провод. При отключении прибора от сети держитесь за штепсельную вилку.
- Использование дополнительных аксессуаров, не входящих в комплектацию, лишает Вас права на гарантийное обслуживание.
- После использования никогда не обматывайте провод электропитания вокруг прибора, так как со временем это может привести к излому провода. Всегда расправляйте провод на время хранения.
- Не производите ремонт прибора самостоятельно. Ремонт должен производиться только квалифицированными специалистами сервисного центра.
- Для ремонта прибора могут быть использованы только оригинальные запасные части.

Специальные указания по безопасности данного прибора

- При использовании прибора убедитесь в том, что вокруг него имеется достаточно свободного места. Прибор должен находиться на расстоянии не менее 15 см от огнеопасных объектов, таких как мебель, шторы и пр.
- При использовании прибора устанавливайте его на сухой ровной термостойкой поверхности.
- Перед первым использованием рекомендуется прокипятить воду в мультиварке в температурном режиме («Варка на пару») в течение 30 минут при заполнении чаши до верхней отметки для устранения посторонних запахов.
- Не включайте выполнение программ на мультиварке без установленной внутренней чаши, не вынимайте чашу из мультиварки во время работы программы.
- Не используйте мультиварку рядом с источниками тепла (газовыми или электрическими плитами).

- Во избежание ожогов не касайтесь работающего прибора. По окончании эксплуатации дайте мультиварке остыть, в противном случае существует риск получения ожога.
- Проверьте напряжение, прежде чем включить прибор в сеть.
- Не оставляйте электроприбор включенным в сеть, если не готовите еду.
- Перед тем, как отсоединить прибор от сети, убедитесь, что он находится в режиме ожидания и программа не запущена.
- Никогда не поднимайте/не передвигайте прибор, пока он подключен к электросети.
- Не переносите прибор с заполненной продуктами внутренней чашей.
- Не прикасайтесь к внутренней кастрюле во время работы мультиварки.
- Не используйте для чистки прибора абразивные очистители и агрессивные моющие вещества.
- Не оставляйте продукты или воду в мультиварке на длительное время.
- Между внутренней кастрюлей и внешним корпусом не должно быть никаких посторонних предметов.
- При приготовлении риса или гарнира соблюдайте рекомендованное соотношение крупы и воды в кастрюле.
- Производитель не несет ответственности за ущерб, возникший в результате неправильного или непредусмотренного настоящей инструкцией использования.

Сфера использования

- Прибор предназначен для бытового и аналогичного применения при температуре и влажности жилого помещения в соответствии с данным Руководством:
 - в пунктах питания сотрудников магазинов, офисов, фермерских хозяйств и других подразделений;
 - в местах, предназначенных для постоянного проживания, а также в гостиницах и отелях;
 - в местах, предназначенных для ночлега и завтрака.
- Прибор не предназначен для промышленного и коммерческого использования, а также для обработки пищевых продуктов.
- Производитель не несет ответственности за ущерб, возникший в результате неправильного или непредусмотренного настоящим Руководством использования.

Описание прибора



Крышка

Уплотнительное кольцо

Клапан - пароотделитель

Ручка

Внутренняя чаша

Панель управления

Корпус

Аксессуары



плоская ложка



мерная чашка

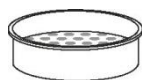

контейнер для варки на пару



столовая ложка



стаканчики для йогурта

Сенсорная панель управления



“СТАРТ”

Сенсор активации программ приготовления.

В режиме ожидания в поле сенсора “СТАРТ” постоянно мигает световой индикатор. Выберите программу при помощи сенсора “МЕНЮ” (см. ниже). **Для запуска программы коснитесь и удерживайте сенсор “СТАРТ” в течение двух секунд.** После запуска программы прозвучит однократный звуковой сигнал, и загорятся, не мигая, световые индикаторы сенсоров “СТАРТ” и “ПОДОГРЕВ/ОТМЕНА”.

Для отмены перехода программы в режим ПОДОГРЕВ коснитесь сенсора “СТАРТ”. Индикатор кнопки “ПОДОГРЕВ/ОТМЕНА” погаснет. Если позднее Вы захотите снова установить режим перехода на ПОДОГРЕВ, вновь коснитесь сенсора “СТАРТ”.

“ПОДОГРЕВ/ОТМЕНА”

При помощи данного сенсора можно контролировать процесс приготовления в любой программе, т.е. при необходимости отключить мультиварку. **Для отмены активной программы коснитесь и удерживайте сенсор в течение 2-х секунд.** После этого прибор перейдет в режим ожидания.

Если прибор находится в режиме ожидания (программы не запущены), удержание сенсора “ПОДОГРЕВ/ОТМЕНА” запускает режим ПОДОГРЕВ с прямым отсчетом времени.

В режиме выбора программ касание сенсора “ПОДОГРЕВ/ОТМЕНА” сбрасывает настройки и переводит прибор в режим ожидания.

“МЕНЮ”

Данный сенсор служит для выбора одной из 20-ти автопрограмм приготовления. Каждое последующее касание переключает программы в списке меню вперед на одну, при этом название выбранной программы мигает.

“ОТЛОЖЕННЫЙ СТАРТ”

Функция «Отложенный старт» позволяет приготовить пищу к необходимому времени. Однако, пожалуйста, не откладывайте старт на длительное время, еслив ингредиентах блюда есть скоропортящиеся продукты.

Функция «Отложенный старт» доступна для всех программ. Выберите программу приготовления при помощи сенсора “МЕНЮ”, установите параметры программы, затем коснитесь сенсора “ОТЛОЖЕННЫЙ СТАРТ”, на экране появится надпись «Отложенный старт». С помощью сенсоров “ЧАСЫ” и “МИНУТЫ” выберите время, через которое блюдо должно быть готово.

Коснитесь и удерживайте в течение 2-х секунд сенсор “СТАРТ”, и загорятся, не мигая, световые индикаторы сенсоров “СТАРТ” и “ПОДОГРЕВ/ОТМЕНА”, мультиварка начнет отсчет времени до окончания программы.

“ТЕМПЕРАТУРА”

С помощью данного сенсора можно задать необходимую температуру приготовления в программах «Жарка», «Жарка в масле» и программе «Мой рецепт Plus». Если изменение температуры в программе недоступно – сенсор неактивен.

“ЧАСЫ и МИНУТЫ”	Данные сенсоры позволяют регулировать время приготовления в автоматических программах, а также время и температуру в программах «Жарка», «Жарка в масле» и программе «Мой рецепт Plus».
“МОЙ РЕЦЕПТ PLUS”	Универсальная программа с ручной установкой температуры и времени для приготовления любых блюд. Позволяет самостоятельно задать необходимые время и температуру готовки.

Комплектация

Прибор	1 шт.
Внутренняя чаша с прочным керамическим покрытием	1 шт.
Контейнер для варки на пару	1 шт.
Стаканчики для приготовления йогурта	6 шт.
Плоская ложка	1 шт.
Столовая ложка для супа	1 шт.
Ложкодержатель	1 шт.
Мерная чашка	1 шт.
Шнур питания	1 шт.
Съемный контейнер для сбора конденсата	1 шт.
Книга рецептов	
Инструкция пользователя	1 шт.
Список сервисных центров	1 шт.
Гарантийный талон	1 шт.

Подготовка к эксплуатации

1. Откройте упаковку, аккуратно выньте прибор, удалите все упаковочные и рекламные материалы.
2. Извлеките все аксессуары и руководство по эксплуатации.
3. Протрите корпус прибора влажной губкой.
4. Промойте чашу тёплой мыльной водой. Тщательно просушите.

Эксплуатация прибора

Перед началом эксплуатации прибора внимательно прочитайте инструкцию и следуйте ее указаниям.

1. Откройте крышку прибора, нажав на кнопку.
2. Перед началом приготовления убедитесь, что внутренние и внешние части прибора освобождены от упаковки и не имеют загрязнений. Убедитесь также, что между внутренней кастрюлей и нагревательной поверхностью нет посторонних предметов.
3. Поместите необходимые продукты в чашу и установите ее в мультиварку (при использовании программы «Жарка» установите пустую чашу, продукты поместите после начала обратного отсчета).
4. Следите, чтобы чаша была корректно установлена на нагревательном элементе. Слегка поворачивайте внутреннюю чашу в мультиварке из стороны в сторону, пока чаша не установится в нужном положении на нагревательной поверхности.
5. При первоначальном включении прибора возможно появление дыма, связанного с обгоранием остатков масла, используемого при производстве.
6. При работе прибора возможно возникновение «щелчков», связанных с работой реле. Наличие данного эффекта является нормальной работой прибора и не свидетельствует о его неисправности.
7. В зависимости от программы приготовления, крышка прибора может оставаться открытой или закрытой. Рекомендации касательно корректного положения крышки указаны в описании каждой из программ приготовления. При работе прибора в режиме «Жарка» необходимо использовать мультиварку с открытой крышкой, следить за качеством тепловой обработки и периодически помешивать продукт во избежание его подгорания.
8. Включите мультиварку в розетку. Не подключайте прибор к розетке, если не выполнены вышеуказанные рекомендации.
9. Выберите соответствующую программу приготовления, при необходимости настройте температуру и время приготовления.
10. Коснитесь сенсора «СТАРТ» и удержите его. Загорится световой индикатор «СТАРТ» и световой индикатор сенсора «ПОДОГРЕВ / ОТМЕНА» с однократным звуковым сигналом, если он не был отключен ранее. По истечении времени приготовления прибор автоматически перейдет в режим ПОДОГРЕВ (за исключением программы «Йогурт»), если он не был отключен ранее. Световой индикатор сенсора «ПОДОГРЕВ / ОТМЕНА» при этом будет светиться и на дисплее отобразится прямой отсчет времени.

Отключение звукового сигнала:

Включите прибор. На панели начнет мигать индикация сенсора «СТАРТ».

- 1) Для отключения звукового оповещения коснитесь и удерживайте сенсор «ОТЛОЖЕННЫЙ СТАРТ» в течение 2-х секунд.
- 2) После однократного звукового сигнала, звук при касании сенсоров, в процессе и при окончании программы будет отключен.
- 3) Включение звука производится в режиме ожидания удержанием сенсора «ОТЛОЖЕННЫЙ СТАРТ» в течение 2-х секунд.
- 4) При отключении прибора из сети и последующем его включении, функция звукового сигнала включена по умолчанию.

Описание программ

Мультиварка 0556D имеет 20 автоматических программ и многофункциональную программу «Мой рецепт Plus».



* Значение заданной температуры отображается только в программах с возможностью ее изменения.

«Мой рецепт Plus»

В данной модели реализована программа «Мой рецепт Plus», которая управляется сенсором «МОЙ РЕЦЕПТ PLUS» и позволяет устанавливать различную температуру на нескольких (от 1 до 9) последовательных этапах приготовления, а также устанавливать длительность каждого этапа. Индикация этапа приготовления расположена в правом верхнем углу дисплея.

- Включите прибор, загорится подсветка дисплея, индикатор сенсора «СТАРТ» будет мигать.
- Поместите все необходимые ингредиенты, согласно рецептуре, в чашу. Следуйте указаниям раздела «Эксплуатация прибора».
- Выберите программу «Мой рецепт Plus» при помощи касания одноименного сенсора. При этом на дисплее загорится надпись «Мой рецепт», а также индикатор первого этапа приготовления в правом верхнем углу дисплея.
- Значение времени, индикация этапа, надпись «Мой рецепт» на дисплее, а также световой индикатор сенсора «СТАРТ» будут мигать. Установите время приготовления для данного этапа при помощи сенсоров «ЧАСЫ» и «МИНУТЫ». Касание сенсора «ЧАСЫ» изменяет часы приготовления с шагом в 1 час, касание сенсора «МИНУТЫ» - минуты приготовления с переменным шагом (в 1 минуту - от 5 до 45 минут, в 5 минут - от 45 минут до 1, 5 часа, в 10 минут - от 1,5 до 3 часов, в 20 минут – от 3 часов до 12 часов).
- Для установки температуры приготовления на выбранном этапе коснитесь сенсора «ТЕМПЕРАТУРА». Каждое последующее касание данного сенсора увеличивает температуру на 5°C (в диапазоне от 35 до 110°C) или на 10°C (в диапазоне температур от 110 до 160°C).
- Для перехода к программированию следующего этапа вновь коснитесь сенсора «МОЙ РЕЦЕПТ PLUS», при этом в правом верхнем углу дисплея загорится индикация второго этапа. Программирование температуры и времени производите по приведенному выше алгоритму.
- Для перехода к следующему этапу приготовления коснитесь сенсора «МОЙ РЕЦЕПТ PLUS». Запрограммируйте необходимое количество этапов приготовления описанным способом.
- В программе «Мой рецепт Plus» общее число этапов может быть от 1 до 9.
- После завершения программирования необходимого количества этапов удерживайте сенсор «СТАРТ» в течение 2-х секунд, программа издаст звуковой сигнал и начнет последовательно выполнять запрограммированные этапы от 1 до того, который отображался на индикаторе этапа в момент касания сенсора «СТАРТ». Установленное время выполнения этапа, надпись «Мой рецепт» на дисплее, а также индикатор сенсора «СТАРТ» будут гореть постоянно. Обратный отсчет времени выполнения этапа начнется сразу после касания сенсора «СТАРТ». Также загорится индикатор сенсора «ПОДОГРЕВ / ОТМЕНА», это

означает, что по окончании работы программы прибор автоматически перейдет в режим ПОДОГРЕВ. Для отключения автоматического перехода в режим ПОДОГРЕВ коснитесь и удерживайте сенсор “СТАРТ”, и индикатор сенсора “ПОДОГРЕВ / ОТМЕНА” погаснет. При желании Вы можете повторно активировать автоматический переход в режим ПОДОГРЕВ, снова коснувшись сенсора “СТАРТ”.

- После окончания каждого этапа мультиварка издаст звуковой сигнал.
 - В данной программе реализовано запоминание последних настроек. После касания сенсора “СТАРТ” значения температуры и времени на каждом выбранном этапе заносятся в память прибора и будут отображаться при последующем включении.
 - В процессе работы программы можно изменить время и температуру приготовления. Для изменения времени приготовления коснитесь сенсора “ЧАСЫ” или “МИНУТЫ” в течение двух секунд. Значение времени на дисплее начнет мигать. Измените время приготовления касанием сенсоров “ЧАСЫ” или “МИНУТЫ”. Для изменения температуры приготовления коснитесь и удерживайте в течение двух секунд сенсор “ТЕМПЕРАТУРА”. Значение температуры на дисплее начнет мигать. Измените температуру касанием сенсора “ТЕМПЕРАТУРА”.
При этом необходимо учитывать, что итоговое время приготовления, т.е. прошедшее плюс вновь установленное, не может превышать максимального времени работы, установленного для данной программы.
- Для старта работы программы с новыми параметрами коснитесь сенсора “СТАРТ”, или программа перейдет в режим выполнения самостоятельно через 30 секунд после окончания внесения изменений.
- В программе «Мой рецепт Plus» есть возможность проконтролировать процесс приготовления еды. В любой момент можно открыть крышку, проверить степень готовности.
 - При необходимости можно прервать прохождение программы коснувшись сенсора “ПОДОГРЕВ / ОТМЕНА”, при этом прибор перейдет в режим ожидания.
 - По окончании времени работы мультиварка издаст звуковой сигнал, если он не был отключен ранее. Устройство автоматически перейдет в режим ПОДОГРЕВ, если он не был отменен ранее. В режиме ПОДОГРЕВ на дисплее отобразится прямой отсчет времени, показывающий, сколько времени подогрывается блюдо.
 - Для отключения режима ПОДОГРЕВ удерживайте сенсор “ПОДОГРЕВ / ОТМЕНА” в течение 2-х секунд, прибор перейдет в режим ожидания. Отключите устройство.

Примечание:

- 1) *Пожалуйста, контролируйте положение крышки в соответствии с природой приготавливаемых продуктов. Так, например, во время приготовления макаронных изделий рекомендуется оставлять крышку мультиварки открытой, т.к. в процессе приготовления образуется много пены.*
- 2) *Если «Мой рецепт Plus» используется для жарки, то укладывайте ингредиенты после прогрева прибора. Крышка должна быть открыта.*
- 3) *Максимальное время работы многоступенчатого Мой рецепт – 16 часов. Данное ограничение начинает действовать при попытке установить общее время приготовления, превышающее данное значение.*
- 4) *Для температур выше 140°C максимальное время выполнения этапа составляет 3 часа.*
- 5) *Для температур ниже 75°C на последнем выполняемом этапе переход в режим ПОДОГРЕВ не предусмотрен.*

«Выпечка»

Программа «Выпечка» служит для выпекания коржей, кексов, пирогов, запеканок и приготовления прочих блюд.

- Включите прибор, загорится подсветка дисплея, индикатор сенсора “СТАРТ” будет мигать.
- Поместите все необходимые ингредиенты, согласно рецептуре, в чашу. Следуйте указаниям раздела «Эксплуатация прибора».
- *Во время приготовления в данной программе рекомендуется оставлять крышку закрытой. При неправильном положении крышки результат может не отвечать требованиям.*
- Касанием сенсора “МЕНЮ” выберите программу «Выпечка», при этом надпись «Выпечка» на дисплее и таймер будут мигать.
- На мигающем таймере будет указано время по умолчанию для данной программы приготовления – 1 час. Диапазон времени может варьироваться от 30 минут до 3 часов 30 минут в зависимости от рецепта приготовления блюда.
При помощи сенсоров “ЧАСЫ” и “МИНУТЫ” необходимо изменить время приготовления в соответствии с рецептурой блюда: последовательным касанием сенсора “ЧАСЫ” установите часы с шагом в 1 час, касанием сенсора “МИНУТЫ” - минуты с шагом в 10 минут.
Во время установки времени приготовления таймер на дисплее мигает.
- Изменение времени возможно также во время прохождения программы. Для этого удерживайте в течение 2-х секунд сенсоры “ЧАСЫ” или “МИНУТЫ”, на дисплее будет мигать индикация времени приготовления. Касаниями соответствующих сенсоров измените параметры.

При этом необходимо учитывать, что итоговое время приготовления, т.е. прошедшее плюс вновь установленное, не может превышать максимального времени работы, установленного для данной программы.

Для старта работы с новыми параметрами коснитесь сенсора “СТАРТ”, или программа перейдет в режим выполнения самостоятельно через 30 секунд после окончания внесения изменений.

- Для запуска программы коснитесь и удерживайте в течение 2-х секунд сенсор “СТАРТ”, устройство издаст звуковой сигнал, если он не был отключен ранее, на дисплее загорится название программы, индикатор сенсора “СТАРТ” будет гореть постоянно. Мультиварка начнет приготовление по заданной программе. Также загорится индикатор сенсора “ПОДОГРЕВ / ОТМЕНА”, это означает, что по окончании работы программы прибор автоматически перейдет в режим ПОДОГРЕВ. Для отключения автоматического перехода в режим ПОДОГРЕВ коснитесь и удерживайте сенсор “СТАРТ”, и индикатор сенсора “ПОДОГРЕВ / ОТМЕНА” погаснет. При желании Вы можете повторно активировать автоматический переход в режим ПОДОГРЕВ, снова коснувшись сенсора “СТАРТ”.
- На дисплее отобразится обратный отсчет времени.
- При необходимости можно прервать прохождение программы сенсором “ПОДОГРЕВ / ОТМЕНА”, при этом прибор перейдет в режим ожидания.
- По окончании времени работы мультиварка издаст звуковой сигнал, если он не был отключен ранее. Устройство автоматически перейдет в режим ПОДОГРЕВ, если он не был отменен ранее. В режиме ПОДОГРЕВ на дисплее отобразится прямой отсчет времени, показывающий, сколько времени подогрывается блюдо.
- Для отключения режима ПОДОГРЕВ удерживайте сенсор “ПОДОГРЕВ / ОТМЕНА” в течение 2-х секунд, прибор перейдет в режим ожидания. Отключите устройство.

«Суп»

Программа «Суп» предназначена для приготовления супов, бульонов и прочих блюд.

- Включите прибор, загорится подсветка дисплея, индикатор сенсора “СТАРТ” будет мигать.
- Поместите все необходимые ингредиенты, согласно рецептуре, в чашу. Следуйте указаниям раздела «Эксплуатация прибора».
- Во время приготовления в данной программе рекомендуется оставлять крышку закрытой. При неправильном положении крышки результат может не отвечать требованиям.
- Последовательным касанием сенсора “МЕНЮ” выберите программу «Суп», при этом надпись «Суп» на дисплее и таймер будут мигать.
- На мигающем таймере будет указано время по умолчанию для данной программы приготовления – 1 час. Диапазон времени может варьироваться от 1 до 4 часов в зависимости от рецепта приготовления блюда.
- При помощи сенсоров “ЧАСЫ” и “МИНУТЫ” необходимо изменить время приготовления в соответствии с рецептурой блюда: последовательным касанием сенсора “ЧАСЫ” установите часы с шагом в 1 час, касанием сенсора “МИНУТЫ” - минуты с шагом в 10 минут.
- Во время установки времени приготовления таймер на дисплее мигает.
- Изменение времени возможно также во время прохождения программы. Для этого удерживайте в течение 2-х секунд сенсоры “ЧАСЫ” или “МИНУТЫ”, на дисплее будет мигать индикация времени приготовления. Касаниями соответствующих сенсоров измените параметры.
- При этом необходимо учитывать, что итоговое время приготовления, т.е. прошедшее плюс вновь установленное, не может превышать максимального времени работы, установленного для данной программы.
- Для старта работы с новыми параметрами коснитесь сенсора “СТАРТ”, или программа перейдет в режим выполнения самостоятельно через 30 секунд после окончания внесения изменений.
- Для запуска программы коснитесь и удерживайте в течение 2-х секунд сенсор “Старт”, устройство издаст звуковой сигнал, если он не был отключен ранее, на дисплее загорится название программы, индикатор сенсора “СТАРТ” будет гореть постоянно. Мультиварка начнет приготовление по заданной программе.
- Также загорится индикатор сенсора “ПОДОГРЕВ / ОТМЕНА”, это означает, что по окончании работы программы прибор автоматически перейдет в режим ПОДОГРЕВ. Для отключения автоматического перехода в режим ПОДОГРЕВ коснитесь и удерживайте сенсор “СТАРТ”, и индикатор сенсора “ПОДОГРЕВ / ОТМЕНА” погаснет. При желании Вы можете повторно активировать автоматический переход в режим ПОДОГРЕВ, снова коснувшись сенсора “СТАРТ”.
- На дисплее отобразится обратный отсчет времени.
- При необходимости можно прервать прохождение программы сенсором “ПОДОГРЕВ / ОТМЕНА”, при этом прибор перейдет в режим ожидания.
- По окончании времени работы мультиварка издаст звуковой сигнал, если он не был отключен ранее. Устройство автоматически перейдет в режим ПОДОГРЕВ, если он не был отменен ранее. В режиме ПОДОГРЕВ на дисплее отобразится прямой отсчет времени, показывающий, сколько времени подогрывается блюдо.

- Для отключения режима ПОДОГРЕВ удерживайте сенсор “ПОДОГРЕВ / ОТМЕНА” в течение 2-х секунд, прибор перейдет в режим ожидания. Отключите устройство.

«Тушение»

Данная программа предназначена для приготовления рагу, мясных и овощных блюд. Поддерживаемая температура позволяет сохранить полезные свойства продуктов.

- Включите прибор, загорится подсветка дисплея, индикатор сенсора “СТАРТ” будет мигать.
- Поместите все необходимые ингредиенты, согласно рецептуре, в чашу. Добавьте немного воды, если это не указано в рецепте. Следуйте указаниям раздела «Эксплуатация прибора».
- Наличие жидкости в чаше обязательно.
- *Во время приготовления в данной программе рекомендуется оставлять крышку закрытой. При неправильном положении крышки результат может не отвечать требованиям.*
- Последовательным касанием сенсора “МЕНЮ” выберите программу «Тушение», при этом надпись «Тушение» на дисплее и таймер будут мигать.
- На мигающем таймере будет указано время по умолчанию для данной программы приготовления – 2 часа. Диапазон времени может варьироваться от 30 минут до 8 часов в зависимости от рецепта приготовления блюда. При помощи сенсоров “ЧАСЫ” и “МИНУТЫ” необходимо изменить время приготовления в соответствии с рецептурой блюда: последовательным касанием сенсора “ЧАСЫ” установите часы с шагом в 1 час, касанием сенсора “МИНУТЫ” - минуты с шагом в 30 минут. Во время установки времени приготовления таймер на дисплее мигает.
- Изменение времени возможно также во время прохождения программы. Для этого удерживайте в течение 2-х секунд сенсоры “ЧАСЫ” или “МИНУТЫ”, на дисплее будет мигать индикация времени приготовления. Касаниями соответствующих сенсоров измените параметры.
При этом необходимо учитывать, что итоговое время приготовления, т.е. прошедшее плюс вновь установленное, не может превышать максимального времени работы, установленного для данной программы.
Для старта работы с новыми параметрами коснитесь сенсора “СТАРТ”, или программа перейдет в режим выполнения самостоятельно через 30 секунд после окончания внесения изменений.
- Для запуска программы коснитесь и удерживайте в течение 2-х секунд сенсор “СТАРТ”, устройство издаст звуковой сигнал, если он не был отключен ранее, на дисплее загорится название программы, индикатор сенсора “СТАРТ” будет гореть постоянно. Мультиварка начнет приготовление по заданной программе. Также загорится индикатор сенсора “ПОДОГРЕВ / ОТМЕНА”, это означает, что по окончании работы программы прибор автоматически перейдет в режим ПОДОГРЕВ. Для отключения автоматического перехода в режим ПОДОГРЕВ коснитесь и удерживайте сенсор “СТАРТ”, и индикатор сенсора “ПОДОГРЕВ / ОТМЕНА” погаснет. При желании Вы можете повторно активировать автоматический переход в режим ПОДОГРЕВ, снова коснувшись сенсора “СТАРТ”.
- На дисплее отобразится обратный отсчет времени.
- При необходимости можно прервать прохождение программы сенсором “ПОДОГРЕВ / ОТМЕНА”, при этом прибор перейдет в режим ожидания.
- По окончании времени работы мультиварка издаст звуковой сигнал, если он не был отключен ранее. Устройство автоматически перейдет в режим ПОДОГРЕВ, если он не был отменен ранее. В режиме ПОДОГРЕВ на дисплее отобразится прямой отсчет времени, показывающий, сколько времени подогревается блюдо.
- Для отключения режима ПОДОГРЕВ удерживайте сенсор “ПОДОГРЕВ / ОТМЕНА” в течение 2-х секунд, прибор перейдет в режим ожидания. Отключите устройство.

«Жарка»

Программа «Жарка» служит для обжаривания продуктов. В зависимости от рецептуры и природы продуктов можно выбирать необходимые временные и температурные режимы.

- Включите прибор, загорится подсветка дисплея, индикатор сенсора “СТАРТ” будет мигать.
- Налейте масло, согласно рецептуре, в чашу. Следуйте указаниям раздела «Эксплуатация прибора».
- *Во время приготовления в данной программе рекомендуется оставлять крышку открытой. При неправильном положении крышки результат может не отвечать требованиям.*
- Последовательным касанием сенсора “МЕНЮ” выберите программу «Жарка», при этом надпись «Жарка» на дисплее и таймер будут мигать.
- На мигающем таймере будет указано время по умолчанию для данной программы приготовления – 5 минут. Диапазон времени может варьироваться от 5 минут до 1 часа в зависимости от рецепта приготовления блюда.

При помощи сенсоров “ЧАСЫ” и “МИНУТЫ” необходимо изменить время приготовления в соответствии с рецептурой блюда: последовательным касанием сенсора “ЧАСЫ” установите часы с шагом в 1 час, касанием сенсора “МИНУТЫ” - минуты с шагом в 1 минуту.

Во время установки времени приготовления таймер на дисплее мигает.

- В данном режиме также возможен выбор температуры приготовления. Температура приготовления по умолчанию 160°C. Для изменения температуры приготовления коснитесь сенсора “ТЕМПЕРАТУРА”, индикация температуры на дисплее будет мигать. Последовательным касанием сенсора “ТЕМПЕРАТУРА” установите температуру приготовления в соответствии с рецептурой блюда. Диапазон температуры может варьироваться от 100°C до 160°C, шаг 10°C.
- Изменение температуры и времени возможно также во время прохождения программы. Для этого удерживайте в течение 2-х секунд сенсоры “ЧАСЫ” или “МИНУТЫ” для изменения времени приготовления либо сенсор “ТЕМПЕРАТУРА” для изменения температуры приготовления. Касаниями соответствующих сенсоров измените параметры.

При этом необходимо учитывать, что итоговое время приготовления, т.е. прошедшее плюс вновь установленное, не может превышать максимального времени работы, установленного для данной программы.

Для старта работы с новыми параметрами коснитесь сенсора “СТАРТ”, или программа перейдет в режим выполнения самостоятельно через 30 секунд после окончания внесения изменений.

- Для запуска программы коснитесь и удерживайте в течение 2-х секунд сенсор “СТАРТ”, устройство издаст звуковой сигнал, если он не был отключен ранее, на дисплее загорится название программы, индикатор сенсора “СТАРТ” будет гореть постоянно. Мультиварка начнет приготовление по заданной программе. Также загорится индикатор сенсора “ПОДОГРЕВ / ОТМЕНА”, это означает, что по окончании работы программы прибор автоматически перейдет в режим ПОДОГРЕВ. Для отключения автоматического перехода в режим ПОДОГРЕВ коснитесь и удерживайте сенсор “СТАРТ”, и индикатор сенсора “ПОДОГРЕВ / ОТМЕНА” погаснет. При желании Вы можете повторно активировать автоматический переход в режим ПОДОГРЕВ, снова коснувшись сенсора “СТАРТ”.
- После прогрева раздастся звуковой сигнал, если он не был отключен ранее, и на дисплее отобразится обратный отсчет времени приготовления. Поместите все ингредиенты в чашу.
- *В процессе жарки продукт необходимо помешивать и контролировать его готовность.*
- При необходимости можно прервать прохождение программы сенсором “ПОДОГРЕВ / ОТМЕНА”, при этом прибор перейдет в режим ожидания.
- По окончании времени работы мультиварка издаст звуковой сигнал, если он не был отключен ранее. Устройство автоматически перейдет в режим ПОДОГРЕВ, если он не был отменен ранее. В режиме ПОДОГРЕВ на дисплее отобразится прямой отсчет времени, показывающий, сколько времени подогрывается блюдо.
- Для отключения режима ПОДОГРЕВ удерживайте сенсор “ПОДОГРЕВ / ОТМЕНА” в течение 2-х секунд, прибор перейдет в режим ожидания. Отключите устройство.

«Запекание»

Программа «Запекание» служит для запекания овощей, мяса, рыбы, приготовления сложных многокомпонентных запеканок и прочих блюд.

- Включите прибор, загорится подсветка дисплея, индикатор сенсора “СТАРТ” будет мигать.
- Поместите все необходимые ингредиенты, согласно рецептуре, в чашу. Следуйте указаниям раздела «Эксплуатация прибора».
- *Во время приготовления в данной программе рекомендуется оставлять крышку закрытой. При неправильном положении крышки результат может не отвечать требованиям.*
- Последовательным касанием сенсора “МЕНЮ” выберите программу «Запекание», при этом надпись «Запекание» на дисплее и таймер будут мигать.
- На мигающем таймере будет указано время по умолчанию для данной программе приготовления – 30 минут. Диапазон времени может варьироваться от 10 минут до 2 часов 30 минут в зависимости от рецепта приготовления блюда.
- При помощи сенсоров “ЧАСЫ” и “МИНУТЫ” необходимо изменить время приготовления в соответствии с рецептурой блюда: последовательным касанием сенсора “ЧАСЫ” установите часы с шагом в 1 час, касанием сенсора “МИНУТЫ” - минуты с шагом в 5 минут. Во время установки времени приготовления таймер на дисплее мигает.
- Изменение времени возможно также во время прохождения программы. Для этого удерживайте в течение 2-х секунд сенсоры “ЧАСЫ” или “МИНУТЫ”, на дисплее будет мигать индикация времени приготовления. Касаниями соответствующих сенсоров измените параметры.

При этом необходимо учитывать, что итоговое время приготовления, т.е. прошедшее плюс вновь установленное, не может превышать максимального времени работы, установленного для данной программы.

Для старта работы с новыми параметрами коснитесь сенсора “СТАРТ”, или программа перейдет в режим выполнения самостоятельно через 30 секунд после окончания внесения изменений.

- Для запуска программы коснитесь и удерживайте в течение 2-х секунд сенсор “СТАРТ”, устройство издаст звуковой сигнал, если он не был отключен ранее, на дисплее загорится название программы, индикатор сенсора “СТАРТ” будет гореть постоянно. Мультиварка начнет приготовление по заданной программе. Также загорится индикатор сенсора “ПОДОГРЕВ / ОТМЕНА”, это означает, что по окончании работы программы прибор автоматически перейдет в режим ПОДОГРЕВ. Для отключения автоматического перехода в режим ПОДОГРЕВ коснитесь и удерживайте сенсор “СТАРТ”, и индикатор сенсора “ПОДОГРЕВ / ОТМЕНА” погаснет. При желании Вы можете повторно активировать автоматический переход в режим ПОДОГРЕВ, снова коснувшись сенсора “СТАРТ”.
- На дисплее отобразится обратный отсчет времени.
- При необходимости можно прервать прохождение программы сенсором “ПОДОГРЕВ / ОТМЕНА”, при этом прибор перейдет в режим ожидания.
- По окончании времени работы мультиварка издаст звуковой сигнал, если он не был отключен ранее. Устройство автоматически перейдет в режим ПОДОГРЕВ, если он не был отменен ранее. В режиме ПОДОГРЕВ на дисплее отобразится прямой отсчет времени, показывающий, сколько времени подогрывается блюдо.
- Для отключения режима ПОДОГРЕВ удерживайте сенсор “ПОДОГРЕВ / ОТМЕНА” в течение 2-х секунд, прибор перейдет в режим ожидания. Отключите устройство.

«Паста»

Данная программа предназначена для приготовления макаронных изделий.

- Включите прибор, загорится подсветка дисплея, индикатор сенсора “СТАРТ” будет мигать.
- Налейте воду, согласно рецептуре, в чашу. Рекомендуется наливать воду до половины чаши, Максимальное количество воды – 2/3 объема чаши. Следуйте указаниям раздела «Эксплуатация прибора».
- *Во время приготовления в данной программе рекомендуется до закипания воды держать крышку закрытой, после добавления макаронных изделий в чашу - открытой, так как при варке образуется много пены. При неправильном положении крышки результат может не отвечать требованиям.*
- Последовательным касанием сенсора “МЕНЮ” выберите программу «Паста», при этом надпись «Паста» на дисплее и таймер будут мигать.
- На мигающем таймере будет указано время по умолчанию для данной программы приготовления – 8 минут. Диапазон времени может варьироваться от 8 до 20 минут в зависимости от рецепта приготовления блюда либо указаний на упаковке макаронных изделий. Последовательным касанием сенсора “МИНУТЫ” установите время с шагом в 1 минуту. Во время установки времени приготовления таймер на дисплее мигает.
- Изменение времени возможно также во время прохождения программы. Для этого удерживайте в течение 2-х секунд сенсоры “ЧАСЫ” или “МИНУТЫ”, на дисплее будет мигать индикация времени приготовления. Касаниями соответствующих сенсоров измените параметры.
При этом необходимо учитывать, что итоговое время приготовления, т.е. прошедшее плюс вновь установленное, не может превышать максимального времени работы, установленного для данной программы.
- Для старта работы с новыми параметрами коснитесь сенсора “СТАРТ”, или программа перейдет в режим выполнения самостоятельно через 30 секунд после окончания внесения изменений.
- Для запуска программы коснитесь и удерживайте в течение 2-х секунд сенсор “СТАРТ”, устройство издаст звуковой сигнал, если он не был отключен ранее, на дисплее загорится название программы, индикатор сенсора “СТАРТ” будет гореть постоянно. Мультиварка начнет приготовление по заданной программе. Также загорится индикатор сенсора “ПОДОГРЕВ / ОТМЕНА”, это означает, что по окончании работы программы прибор автоматически перейдет в режим ПОДОГРЕВ. Для отключения автоматического перехода в режим ПОДОГРЕВ коснитесь и удерживайте сенсор “СТАРТ”, и индикатор сенсора “ПОДОГРЕВ / ОТМЕНА” погаснет. При желании Вы можете повторно активировать автоматический переход в режим ПОДОГРЕВ, снова коснувшись сенсора “СТАРТ”.
- **Внимание: До момента закипания воды необходимо держать крышку прибора закрытой.**
- После закипания воды раздастся звуковой сигнал, если он не был отключен ранее. На дисплее начнёт отображаться обратный отсчет времени приготовления.
- Откройте крышку и загрузите продукт в кипящую воду. Не закрывайте крышку прибора.

- При необходимости можно прервать прохождение программы сенсором “ПОДОГРЕВ / ОТМЕНА”, при этом прибор перейдет в режим ожидания.
- По окончании времени работы мультиварка издаст звуковой сигнал, если он не был отключен ранее. Устройство автоматически перейдет в режим ПОДОГРЕВ, если он не был отменен ранее. В режиме ПОДОГРЕВ на дисплее отобразится прямой отсчет времени, показывающий, сколько времени подогреться блюдо.
- Для отключения режима ПОДОГРЕВ удерживайте сенсор “ПОДОГРЕВ / ОТМЕНА” в течение 2-х секунд, прибор перейдет в режим ожидания. Отключите устройство.

«Йогурт»

Мультиварка 0556D является полноценным заменителем устройства для приготовления йогурта. Помимо специального программного режима приготовления, в комплекте поставляются 6 удобных емкостей из пищевого пластика для готовки и хранения продукта.

В программе “Йогурт” поддерживается постоянная температура (+38 - +40°C), необходимая для роста бифидобактерий и получения прекрасного йогурта из закваски и молока.

- Включите прибор, загорится подсветка дисплея, индикатор сенсора “СТАРТ” будет мигать.
- Поместите все необходимые ингредиенты, согласно рецептуре, в чашу. Следуйте указаниям раздела «Эксплуатация прибора».
- *Во время приготовления в данной программе рекомендуется оставлять крышку закрытой. При неправильном положении крышки результат может не отвечать требованиям.*
- Последовательным касанием сенсора “МЕНЮ” выберите программу «Йогурт», при этом надпись «Йогурт» на дисплее и таймер будут мигать.
- На мигающем таймере будет указано время по умолчанию для данной программы приготовления – 8 часов. Диапазон времени может варьироваться от 4 до 12 часов в зависимости от рецепта приготовления блюда. При помощи сенсоров “ЧАСЫ” и “МИНУТЫ” необходимо изменить время приготовления в соответствии с рецептурой блюда: последовательным касанием сенсора “ЧАСЫ” установите часы с шагом в 1 час, касанием сенсора “МИНУТЫ” - минуты с шагом в 30 минут. Во время установки времени приготовления таймер на дисплее мигает.
- Изменение времени возможно также во время прохождения программы. Для этого удерживайте в течение 2-х секунд сенсоры “ЧАСЫ” или “МИНУТЫ”, на дисплее будет мигать индикация времени приготовления. Касаниями соответствующих сенсоров измените параметры.
При этом необходимо учитывать, что итоговое время приготовления, т.е. прошедшее плюс вновь установленное, не может превышать максимального времени работы, установленного для данной программы.
- Для старта работы с новыми параметрами коснитесь сенсора “СТАРТ”, или программа перейдет в режим выполнения самостоятельно через 30 секунд после окончания внесения изменений.
- Для запуска программы коснитесь и удерживайте в течение 2-х секунд сенсор “СТАРТ”, устройство издаст звуковой сигнал, если он не был отключен ранее, на дисплее загорится название программы, индикатор сенсора “СТАРТ” будет гореть постоянно. Мультиварка начнет приготовление по заданной программе.
- На дисплее отобразится обратный отсчет времени приготовления.
- При необходимости можно прервать прохождение программы сенсором “ПОДОГРЕВ / ОТМЕНА”, при этом прибор перейдет в режим ожидания.
- По окончании времени работы мультиварка издаст звуковой сигнал, если он не был отключен ранее. После окончания программы «Йогурт» устройство НЕ переходит в автоматический режим ПОДОГРЕВ

«Варенье»

Программа предназначена для приготовления варенья.

- Включите прибор, загорится подсветка дисплея, индикатор сенсора “СТАРТ” будет мигать.
- Поместите все необходимые ингредиенты, согласно рецептуре, в чашу. Следуйте указаниям раздела «Эксплуатация прибора». Наличие жидкости в чаше обязательно.
- *Во время приготовления в данной программе после закипания рекомендуется держать крышку открытой и периодически помешивать продукт, так как возможно пенообразование. При неправильном положении крышки результат может не отвечать требованиям.*
- Последовательным касанием сенсора “МЕНЮ” выберите программу «Варенье», при этом надпись «Варенье» на дисплее и таймер будут мигать.
- На мигающем таймере будет указано время по умолчанию для данной программы приготовления – 1 час. Диапазон времени может варьироваться от 30 минут до 4 часов в зависимости от рецепта приготовления блюда.

- При помощи сенсоров “ЧАСЫ” и “МИНУТЫ” необходимо изменить время приготовления в соответствии с рецептурой блюда: последовательным касанием сенсора “ЧАСЫ” установите часы с шагом в 1 час, касанием сенсора “МИНУТЫ” - минуты с шагом в 10 минут.
Во время установки времени приготовления таймер на дисплее мигает.
- Изменение времени возможно также во время прохождения программы. Для этого удерживайте в течение 2-х секунд сенсоры “ЧАСЫ” или “МИНУТЫ”, на дисплее будет мигать индикация времени приготовления. Касаниями соответствующих сенсоров измените параметры.
При этом необходимо учитывать, что итоговое время приготовления, т.е. прошедшее плюс вновь установленное, не может превышать максимального времени работы, установленного для данной программы.
Для старта работы с новыми параметрами коснитесь сенсора “СТАРТ”, или программа перейдет в режим выполнения самостоятельно через 30 секунд после окончания внесения изменений.
- Для запуска программы коснитесь и удерживайте в течение 2-х секунд сенсор “СТАРТ”, устройство издаст звуковой сигнал, если он не был отключен ранее, на дисплее загорится название программы, индикатор сенсора “СТАРТ” будет гореть постоянно. Мультиварка начнет приготовление по заданной программе.
Также загорится индикатор сенсора “ПОДОГРЕВ / ОТМЕНА”, это означает, что по окончании работы программы прибор автоматически перейдет в режим ПОДОГРЕВ. Для отключения автоматического перехода в режим ПОДОГРЕВ коснитесь и удерживайте сенсор “СТАРТ”, и индикатор сенсора “ПОДОГРЕВ / ОТМЕНА” погаснет. При желании Вы можете повторно активировать автоматический переход в режим ПОДОГРЕВ, снова коснувшись сенсора “СТАРТ”.
- На дисплее отобразится обратный отсчет времени.
- При необходимости можно прервать выполнение программы сенсором “ПОДОГРЕВ / ОТМЕНА”, при этом прибор перейдет в режим ожидания.
- По окончании времени работы мультиварка издаст звуковой сигнал, если он не был отключен ранее. Устройство автоматически перейдет в режим ПОДОГРЕВ, если он не был отменен ранее. В режиме ПОДОГРЕВ на дисплее отобразится прямой отсчет времени, показывающий, сколько времени подогревается блюдо.
- Для отключения режима ПОДОГРЕВ удерживайте сенсор “ПОДОГРЕВ / ОТМЕНА” в течение 2-х секунд, прибор перейдет в режим ожидания. Отключите устройство.

«Варка на пару»

Мультиварка 0556D может заменить традиционные пароварки на Вашей кухне. Программа “Варка на пару” позволяет приготовить пищу на пару, сохраняя витамины и полезные свойства продуктов. Специальный контейнер для варки на пару поставляется в комплекте с устройством.

- Включите прибор, загорится подсветка дисплея, индикатор сенсора “СТАРТ” будет мигать.
- Налейте воду в чашу не более, чем на 1/3 объема. Поместите все необходимые ингредиенты в контейнер для варки на пару, согласно рецептуре, поместите контейнер в чашу. Следуйте указаниям раздела «Эксплуатация прибора». Наличие воды в чаше обязательно.
- *Во время приготовления в данной программе рекомендуется оставлять крышку закрытой. При неправильном положении крышки результат может не отвечать требованиям.*
- Последовательным касанием сенсора “МЕНЮ” выберите программу «Варка на пару», при этом надпись «Варка на пару» на дисплее и таймер будут мигать.
- На мигающем таймере будет указано время по умолчанию для данной программы приготовления – 5 минут. Диапазон времени может варьироваться от 5 минут до 1 часа в зависимости от рецепта приготовления блюда.
При помощи сенсоров “ЧАСЫ” и “МИНУТЫ” необходимо изменить время приготовления в соответствии с рецептурой блюда: последовательным касанием сенсора “ЧАСЫ” установите часы с шагом в 1 час, касанием сенсора “МИНУТЫ” - минуты с шагом в 1 минуту.
Во время установки времени приготовления таймер на дисплее мигает.
- Изменение времени возможно также во время прохождения программы. Для этого удерживайте в течение 2-х секунд сенсоры “ЧАСЫ” или “МИНУТЫ”, на дисплее будет мигать индикация времени приготовления. Касаниями соответствующих сенсоров измените параметры.
При этом необходимо учитывать, что итоговое время приготовления, т.е. прошедшее плюс вновь установленное, не может превышать максимального времени работы, установленного для данной программы.
Для старта работы с новыми параметрами коснитесь сенсора “СТАРТ”, или программа перейдет в режим выполнения самостоятельно через 30 секунд после окончания внесения изменений.
- Для запуска программы коснитесь и удерживайте в течение 2-х секунд сенсор “СТАРТ”, устройство издаст звуковой сигнал, если он не был отключен ранее, на дисплее загорится название программы, индикатор сенсора “СТАРТ” будет гореть постоянно. Мультиварка начнет приготовление по заданной программе.

Также загорится индикатор сенсора “ПОДОГРЕВ / ОТМЕНА”, это означает, что по окончании работы программы прибор автоматически перейдет в режим ПОДОГРЕВ. Для отключения автоматического перехода в режим ПОДОГРЕВ коснитесь и удерживайте сенсор “СТАРТ”, и индикатор сенсора “ПОДОГРЕВ / ОТМЕНА” погаснет. При желании Вы можете повторно активировать автоматический переход в режим ПОДОГРЕВ, снова коснувшись сенсора “СТАРТ”.

- На дисплее отобразится обратный отсчет времени.
- После прогрева и закипания воды на дисплее отобразится обратный отсчет времени приготовления.
- При необходимости можно прервать прохождение программы сенсором “ПОДОГРЕВ / ОТМЕНА”, при этом прибор перейдет в режим ожидания.
- По окончании времени работы мультиварка издаст звуковой сигнал, если он не был отключен ранее. Устройство автоматически перейдет в режим ПОДОГРЕВ, если он не был отменен ранее. В режиме ПОДОГРЕВ на дисплее отобразится прямой отсчет времени, показывающий, сколько времени подогрывается блюдо.
- Для отключения режима ПОДОГРЕВ удерживайте сенсор “ПОДОГРЕВ / ОТМЕНА” в течение 2-х секунд, прибор перейдет в режим ожидания. Отключите устройство.

«Молочная каша»

Программа предназначена для приготовления молочных супов и каш.

- Включите прибор, загорится подсветка дисплея, индикатор сенсора “СТАРТ” будет мигать.
- Поместите все необходимые ингредиенты, согласно рецептуре, в чашу. Следуйте указаниям раздела «Эксплуатация прибора».
- *Во время приготовления в данной программе рекомендуется оставлять крышку закрытой. При неправильном положении крышки результат может не отвечать требованиям.*
- Последовательным касанием сенсора “МЕНЮ” выберите программу «Молочная каша», при этом надпись «Молочная каша» на дисплее и таймер будут мигать.
- На мигающем таймере будет указано время по умолчанию для данной программы приготовления – 1 час. Диапазон времени может варьироваться от 10 минут до 1 часа 30 минут в зависимости от рецепта приготовления блюда и исходной температуры ингредиентов. При использовании охлажденного молока необходимо увеличить рекомендованное рецептом время.

При помощи сенсоров “ЧАСЫ” и “МИНУТЫ” необходимо изменить время приготовления в соответствии с рецептурой блюда: последовательным касанием сенсора “ЧАСЫ” установите часы с шагом в 1 час, касанием сенсора “МИНУТЫ” - минуты с шагом в 5 минут.

Во время установки времени приготовления таймер на дисплее мигает.

- Изменение времени возможно также во время прохождения программы. Для этого удерживайте в течение 2-х секунд сенсоры “ЧАСЫ” или “МИНУТЫ”, на дисплее будет мигать индикация времени приготовления. Касаниями соответствующих сенсоров измените параметры.

При этом необходимо учитывать, что итоговое время приготовления, т.е. прошедшее плюс вновь установленное, не может превышать максимального времени работы, установленного для данной программы.

Для старта работы с новыми параметрами коснитесь сенсора “СТАРТ”, или программа перейдет в режим выполнения самостоятельно через 30 секунд после окончания внесения изменений.

- Для запуска программы коснитесь и удерживайте в течение 2-х секунд сенсор “СТАРТ”, устройство издаст звуковой сигнал, если он не был отменен ранее, на дисплее загорится название программы, индикатор сенсора “СТАРТ” будет гореть постоянно. Мультиварка начнет приготовление по заданной программе.

Также загорится индикатор сенсора “ПОДОГРЕВ / ОТМЕНА”, это означает, что по окончании работы программы прибор автоматически перейдет в режим ПОДОГРЕВ. Для отключения автоматического перехода в режим ПОДОГРЕВ коснитесь и удерживайте сенсор “СТАРТ”, и индикатор сенсора “ПОДОГРЕВ / ОТМЕНА” погаснет. При желании Вы можете повторно активировать автоматический переход в режим ПОДОГРЕВ, снова коснувшись сенсора “СТАРТ”.

- На дисплее отобразится обратный отсчет времени.
- При необходимости можно прервать прохождение программы сенсором “ПОДОГРЕВ / ОТМЕНА”, при этом прибор перейдет в режим ожидания.
- По окончании времени работы мультиварка издаст звуковой сигнал, если он не был отключен ранее. Устройство автоматически перейдет в режим ПОДОГРЕВ, если он не был отменен ранее. В режиме ПОДОГРЕВ на дисплее отобразится прямой отсчет времени, показывающий, сколько времени подогрывается блюдо.
- *Для режима «Молочная каша» рекомендуется оставлять блюдо в режиме ПОДОГРЕВ на 15-20 минут после завершения работы основной программы.*
- Для отключения режима ПОДОГРЕВ удерживайте сенсор “ПОДОГРЕВ / ОТМЕНА” в течение 2-х секунд, прибор перейдет в режим ожидания. Отключите устройство.

«Крупа»

Программа предназначена для приготовления полезных гарниров из круп. Оптимальные температурные параметры и равномерный нагрев чаши со всех сторон позволяют приготовить великолепные рассыпчатые гарниры.

- Включите прибор, загорится подсветка дисплея, индикатор сенсора “СТАРТ” будет мигать.
- Поместите все необходимые ингредиенты, согласно рецептуре, в чашу. Следуйте указаниям раздела «Эксплуатация прибора».
- *Во время приготовления в данной программе рекомендуется оставлять крышку закрытой. При неправильном положении крышки результат может не отвечать требованиям.*
- Последовательным касанием сенсора “МЕНЮ” выберите программу «Крупа», при этом надпись «Крупа» на дисплее и таймер будут мигать.
- На мигающем таймере будет указано время по умолчанию для данной программы приготовления – 40 минут. Диапазон времени может варьироваться от 20 минут до 2 часов в зависимости от рецепта приготовления блюда. При помощи сенсоров “ЧАСЫ” и “МИНУТЫ” необходимо изменить время приготовления в соответствии с рецептурой блюда: последовательным касанием сенсора “ЧАСЫ” установите часы с шагом в 1 час, касанием сенсора “МИНУТЫ” - минуты с шагом в 5 минут. Во время установки времени приготовления таймер на дисплее мигает.
- Изменение времени возможно также во время прохождения программы. Для этого удерживайте в течение 2-х секунд сенсоры “ЧАСЫ” или “МИНУТЫ”, на дисплее будет мигать индикация времени приготовления. Касаниями соответствующих сенсоров измените параметры.
При этом необходимо учитывать, что итоговое время приготовления, т.е. прошедшее плюс вновь установленное, не может превышать максимального времени работы, установленного для данной программы.
Для старта работы с новыми параметрами коснитесь сенсора “СТАРТ”, или программа перейдет в режим выполнения самостоятельно через 30 секунд после окончания внесения изменений.
- Для запуска программы коснитесь и удерживайте в течение 2-х секунд сенсор “СТАРТ”, устройство издаст звуковой сигнал, если он не был отключен ранее, на дисплее загорится название программы, индикатор сенсора “СТАРТ” будет гореть постоянно. Мультиварка начнет приготовление по заданной программе. Также загорится индикатор сенсора “ПОДОГРЕВ / ОТМЕНА”, это означает, что по окончании работы программы прибор автоматически перейдет в режим ПОДОГРЕВ. Для отключения автоматического перехода в режим ПОДОГРЕВ коснитесь и удерживайте сенсор “СТАРТ”, и индикатор сенсора “ПОДОГРЕВ / ОТМЕНА” погаснет. При желании Вы можете повторно активировать автоматический переход в режим ПОДОГРЕВ, снова коснувшись сенсора “СТАРТ”.
- На дисплее отобразится обратный отсчет времени.
- При необходимости можно прервать прохождение программы сенсором “ПОДОГРЕВ / ОТМЕНА”, при этом прибор перейдет в режим ожидания.
- Данная программа является автоматической. Если готовность продукта наступит раньше установленного времени (что контролируется по наличию воды в чаше), мультиварка самостоятельно прервет процесс приготовления.
- По окончании времени работы мультиварка издаст звуковой сигнал, если он не был отключен ранее. Устройство автоматически перейдет в режим ПОДОГРЕВ, если он не был отменен ранее. В режиме ПОДОГРЕВ на дисплее отобразится прямой отсчет времени, показывающий, сколько времени подогревается блюдо.
- *Для режима «Крупа» рекомендуется оставлять блюдо в режиме ПОДОГРЕВ на 10-15 минут после завершения работы основной программы.*
Для отключения режима ПОДОГРЕВ удерживайте сенсор “ПОДОГРЕВ / ОТМЕНА” в течение 2-х секунд, прибор перейдет в режим ожидания. Отключите устройство.

«Подогрев»

Программа используется для разогрева готовых блюд.

- Включите прибор, загорится подсветка дисплея, индикатор сенсора “СТАРТ” будет мигать.
- Поместите все необходимые ингредиенты, согласно рецептуре, в чашу. Следуйте указаниям раздела «Эксплуатация прибора».
- *Во время приготовления в данной программе рекомендуется оставлять крышку закрытой. При неправильном положении крышки результат может не отвечать требованиям.*
- Последовательным касанием сенсора “МЕНЮ” выберите программу «Подогрев», при этом надпись «Подогрев» на дисплее и таймер будут мигать.

- На мигающем таймере будет указано время по умолчанию для данной программы приготовления – 20 минут. Диапазон времени может варьироваться от 10 минут до 1 часа в зависимости от рецепта приготовления блюда.
- При помощи сенсоров “ЧАСЫ” и “МИНУТЫ” необходимо установить достаточное время разогрева, исходя из объема и начальной температуры блюда: последовательным касанием сенсора “ЧАСЫ” установите часы с шагом в 1 час, касанием сенсора “МИНУТЫ” - минуты с шагом в 5 минут.
Во время установки времени приготовления таймер на дисплее мигает.
- Изменение времени возможно также во время прохождения программы. Для этого удерживайте в течение 2-х секунд сенсоры “ЧАСЫ” или “МИНУТЫ”, на дисплее будет мигать индикация времени приготовления. Касаниями соответствующих сенсоров измените параметры.
При этом необходимо учитывать, что итоговое время приготовления, т.е. прошедшее плюс вновь установленное, не может превышать максимального времени работы, установленного для данной программы.
Для старта работы с новыми параметрами коснитесь сенсора “СТАРТ”, или программа продолжит работу с новыми установками самостоятельно через 30 секунд.
- Для запуска программы коснитесь и удерживайте в течение 2-х секунд сенсор “СТАРТ”, устройство издаст звуковой сигнал, если он не был отменен ранее, на дисплее загорится название программы, индикатор сенсора “СТАРТ” будет гореть постоянно. Мультиварка начнет приготовление по заданной программе.
Также загорится индикатор сенсора “ПОДОГРЕВ / ОТМЕНА”, это означает, что по окончании работы программы прибор автоматически перейдет в режим ПОДОГРЕВ. Для отключения автоматического перехода в режим ПОДОГРЕВ коснитесь и удерживайте сенсор “СТАРТ”, и индикатор сенсора “ПОДОГРЕВ / ОТМЕНА” погаснет. При желании Вы можете повторно активировать автоматический переход в режим ПОДОГРЕВ, снова коснувшись сенсора “СТАРТ”.
- На дисплее отобразится обратный отсчет времени.
- При необходимости можно прервать прохождение программы сенсором “ПОДОГРЕВ / ОТМЕНА”, при этом прибор перейдет в режим ожидания.
- По окончании времени работы мультиварка издаст звуковой сигнал, если он не был отключен ранее. Устройство автоматически перейдет в режим ПОДОГРЕВ, если он не был отменен ранее. В режиме ПОДОГРЕВ на дисплее отобразится прямой отсчет времени, показывающий, сколько времени подогревается блюдо.
- Для отключения режима ПОДОГРЕВ удерживайте сенсор “ПОДОГРЕВ / ОТМЕНА” в течение 2-х секунд, прибор перейдет в режим ожидания.
- Отключите устройство.

«Плов»

Данная программа предназначена для приготовления плова.

- Включите прибор, загорится подсветка дисплея, индикатор сенсора “СТАРТ” будет мигать.
- Поместите все необходимые ингредиенты, согласно рецептуре, в чашу. Следуйте указаниям раздела «Эксплуатация прибора».
- *Предварительная обжарка ингредиентов производится на программе «Жарка» в соответствии с рецептом.*
- *Во время приготовления в данной программе рекомендуется оставлять крышку закрытой. При неправильном положении крышки результат может не отвечать требованиям.*
- Последовательным касанием сенсора “МЕНЮ” выберите программу «Плов», при этом надпись «Плов» на дисплее и таймер будут мигать.
- На мигающем таймере будет указано время по умолчанию для данной программы приготовления – 1 час. Диапазон времени может варьироваться от 20 минут до 2 часов в зависимости от рецепта приготовления блюда. При помощи сенсоров “ЧАСЫ” и “МИНУТЫ” необходимо изменить время приготовления в соответствии с рецептурой блюда: последовательным касанием сенсора “ЧАСЫ” установите часы с шагом в 1 час, касанием сенсора “МИНУТЫ” - минуты с шагом в 5 минут.
Во время установки времени приготовления таймер на дисплее мигает.
- Изменение времени возможно также во время прохождения программы. Для этого удерживайте в течение 2-х секунд сенсоры “ЧАСЫ” или “МИНУТЫ”, на дисплее будет мигать индикация времени приготовления. Касаниями соответствующих сенсоров измените параметры.
При этом необходимо учитывать, что итоговое время приготовления, т.е. прошедшее плюс вновь установленное, не может превышать максимального времени работы, установленного для данной программы.
Для старта работы с новыми параметрами коснитесь сенсора “СТАРТ”, или программа перейдет в режим выполнения самостоятельно через 30 секунд после окончания внесения изменений.

- Для запуска программы коснитесь и удерживайте в течение 2-х секунд сенсор “СТАРТ”, устройство издаст звуковой сигнал, если он не был отключен ранее, на дисплее загорится название программы, индикатор сенсора “СТАРТ” будет гореть постоянно. Мультиварка начнет приготовление по заданной программе. Также загорится индикатор сенсора “ПОДОГРЕВ / ОТМЕНА”, это означает, что по окончании работы программы прибор автоматически перейдет в режим ПОДОГРЕВ. Для отключения автоматического перехода в режим ПОДОГРЕВ коснитесь и удерживайте сенсор “СТАРТ”, и индикатор сенсора “ПОДОГРЕВ / ОТМЕНА” погаснет. При желании Вы можете повторно активировать автоматический переход в режим ПОДОГРЕВ, снова коснувшись сенсора “СТАРТ”.
- На дисплее отобразится обратный отсчет времени.
- При необходимости можно прервать прохождение программы сенсором “ПОДОГРЕВ / ОТМЕНА”, при этом прибор перейдет в режим ожидания.
- Данная программа является автоматической. Если готовность продукта наступит раньше установленного времени (что контролируется по наличию воды в чаше), мультиварка самостоятельно прервет процесс приготовления.
- По окончании времени работы мультиварка издаст звуковой сигнал, если он не был отключен ранее. Устройство автоматически перейдет в режим ПОДОГРЕВ, если он не был отменен ранее. В режиме ПОДОГРЕВ на дисплее отобразится прямой отсчет времени, показывающий, сколько времени подогреться блюдо.
- Для отключения режима ПОДОГРЕВ удерживайте сенсор “ПОДОГРЕВ / ОТМЕНА” в течение 2-х секунд, прибор перейдет в режим ожидания. Отключите устройство.

«Пицца»

Данная программа предназначена для приготовления популярного итальянского блюда - пиццы.

- Включите прибор, загорится подсветка дисплея, индикатор сенсора “СТАРТ” будет мигать.
- Поместите все необходимые ингредиенты, согласно рецептуре, в чашу. Следуйте указаниям раздела «Эксплуатация прибора».
- *Во время приготовления в данной программе рекомендуется оставлять крышку закрытой. При неправильном положении крышки результат может не отвечать требованиям.*
- Последовательным касанием сенсора “МЕНЮ” выберите программу «Пицца», при этом надпись «Пицца» на дисплее и таймер будут мигать.
- На мигающем таймере будет указано время по умолчанию для данной программы приготовления – 20 минут. Диапазон времени может варьироваться от 20 минут до 1 часа в зависимости от рецепта приготовления блюда. При помощи сенсоров “ЧАСЫ” и “МИНУТЫ” необходимо изменить время приготовления в соответствии с рецептурой блюда: последовательным касанием сенсора “ЧАСЫ” установите часы с шагом в 1 час, касанием сенсора “МИНУТЫ” - минуты с шагом в 5 минут. Во время установки времени приготовления таймер на дисплее мигает.
- Изменение времени возможно также во время прохождения программы. Для этого удерживайте в течение 2-х секунд сенсоры “ЧАСЫ” или “МИНУТЫ”, на дисплее будет мигать индикация времени приготовления. Касаниями соответствующих сенсоров измените параметры.
При этом необходимо учитывать, что итоговое время приготовления, т.е. прошедшее плюс вновь установленное, не может превышать максимального времени работы, установленного для данной программы.
Для старта работы с новыми параметрами коснитесь сенсора “СТАРТ”, или программа перейдет в режим выполнения самостоятельно через 30 секунд после окончания внесения изменений.
- Для запуска программы коснитесь и удерживайте в течение 2-х секунд сенсор “СТАРТ”, устройство издаст звуковой сигнал, если он не был отключен ранее, на дисплее загорится название программы, индикатор сенсора “СТАРТ” будет гореть постоянно. Мультиварка начнет приготовление по заданной программе. Также загорится индикатор сенсора “ПОДОГРЕВ / ОТМЕНА”, это означает, что по окончании работы программы прибор автоматически перейдет в режим ПОДОГРЕВ. Для отключения автоматического перехода в режим ПОДОГРЕВ коснитесь и удерживайте сенсор “СТАРТ”, и индикатор сенсора “ПОДОГРЕВ / ОТМЕНА” погаснет. При желании Вы можете повторно активировать автоматический переход в режим ПОДОГРЕВ, снова коснувшись сенсора “СТАРТ”.
- После прогрева на дисплее отобразится обратный отсчет времени приготовления.
- При необходимости можно прервать прохождение программы сенсором “ПОДОГРЕВ / ОТМЕНА”, при этом прибор перейдет в режим ожидания.
- По окончании времени работы мультиварка издаст звуковой сигнал, если он не был отключен ранее. Устройство автоматически перейдет в режим ПОДОГРЕВ, если он не был отменен ранее. В режиме ПОДОГРЕВ на дисплее отобразится прямой отсчет времени, показывающий, сколько времени подогреться блюдо.

- Для отключения режима ПОДОГРЕВ удерживайте сенсор “ПОДОГРЕВ / ОТМЕНА” в течение 2-х секунд, прибор перейдет в режим ожидания. Отключите устройство.

«Томление»

Программа «Томление» имитирует процесс приготовления блюд в русской печи. Блюдо готовится путем очень долгого и медленного тушения при постоянно повышающейся температуре, что позволяет сохранить полезные свойства продуктов и придать им неповторимый вкус.

- Включите прибор, загорится подсветка дисплея, индикатор сенсора “СТАРТ” будет мигать.
- Поместите все необходимые ингредиенты, согласно рецептуре, в чашу. Следуйте указаниям раздела «Эксплуатация прибора».
- *Во время приготовления в данной программе рекомендуется оставлять крышку закрытой. При неправильном положении крышки результат может не отвечать требованиям.*
- Последовательным касанием сенсора “МЕНЮ” выберите программу «Томление», при этом надпись «Томление» на дисплее и таймер будут мигать.
- На мигающем таймере будет указано время по умолчанию для данной программы приготовления – 5 часов. Диапазон времени может варьироваться от 1 до 8 часов в зависимости от рецепта приготовления блюда. При помощи сенсоров “ЧАСЫ” и “МИНУТЫ” необходимо изменить время приготовления в соответствии с рецептурой блюда: последовательным касанием сенсора “ЧАСЫ” установите часы с шагом в 1 час, касанием сенсора “МИНУТЫ” - минуты с шагом в 20 минут. Во время установки времени приготовления таймер на дисплее мигает.
- Изменение времени приготовления во время прохождения программы в данной программе недоступно.
- Для запуска программы коснитесь и удерживайте в течение 2-х секунд сенсор “СТАРТ”, устройство издаст звуковой сигнал, если он не был отключен ранее, на дисплее загорится название программы, индикатор сенсора “СТАРТ” будет гореть постоянно. Мультиварка начнет приготовление по заданной программе. Также загорится индикатор сенсора “ПОДОГРЕВ / ОТМЕНА”, это означает, что по окончании работы программы прибор автоматически перейдет в режим ПОДОГРЕВ. Для отключения автоматического перехода в режим ПОДОГРЕВ коснитесь и удерживайте сенсор “СТАРТ”, и индикатор сенсора “ПОДОГРЕВ / ОТМЕНА” погаснет. При желании Вы можете повторно активировать автоматический переход в режим ПОДОГРЕВ, снова коснувшись сенсора “СТАРТ”.
- На дисплее отобразится обратный отсчет времени.
- При необходимости можно прервать прохождение программы сенсором “ПОДОГРЕВ / ОТМЕНА”, при этом прибор перейдет в режим ожидания.
- По окончании времени работы мультиварка издаст звуковой сигнал, если он не был отключен ранее. Устройство автоматически перейдет в режим ПОДОГРЕВ, если он не был отменен ранее. В режиме ПОДОГРЕВ на дисплее отобразится прямой отсчет времени, показывающий, сколько времени подогревается блюдо.
- Для отключения режима ПОДОГРЕВ удерживайте сенсор “ПОДОГРЕВ / ОТМЕНА” в течение 2-х секунд, прибор перейдет в режим ожидания. Отключите устройство.

«Настойка»

Программа «Настойка» служит для приготовления различных настоек на травах и пр.

- Включите прибор, загорится подсветка дисплея, индикатор сенсора “СТАРТ” будет мигать.
- Поместите все необходимые ингредиенты, согласно рецептуре, в чашу. Следуйте указаниям раздела «Эксплуатация прибора».
- *Во время приготовления в данной программе рекомендуется оставлять крышку закрытой. При неправильном положении крышки результат может не отвечать требованиям.*
- Касанием сенсора “МЕНЮ” выберите программу «Настойка», при этом надпись «Настойка» и таймер на дисплее будут мигать.
- На мигающем таймере будет указано время по умолчанию для данной программы приготовления – 12 часов. Диапазон времени может варьироваться от 6 до 12 часов в зависимости от рецепта приготовления. При помощи сенсоров “ЧАСЫ” и “МИНУТЫ” можно изменить время приготовления в соответствии с рецептурой: последовательным касанием сенсора “ЧАСЫ” установите часы с шагом в 1 час, касанием сенсора “МИНУТЫ” - минуты с шагом в 20 минут. Во время установки времени приготовления таймер на дисплее мигает.
- Изменение времени возможно также во время прохождения программы. Для этого удерживайте в течение 2-х секунд сенсоры “ЧАСЫ” или “МИНУТЫ”, на дисплее будет мигать индикация времени приготовления. Касаниями соответствующих сенсоров измените параметры.

При этом необходимо учитывать, что итоговое время приготовления, т.е. прошедшее плюс вновь установленное, не может превышать максимального времени работы, установленного для данной программы.

Для старта работы с новыми параметрами коснитесь сенсора “СТАРТ”, или программа перейдет в режим выполнения самостоятельно через 30 секунд после окончания внесения изменений.

- Для запуска программы коснитесь и удерживайте в течение 2-х секунд сенсор “СТАРТ”, устройство издаст звуковой сигнал, если он не был отключен ранее, на дисплее загорится название программы, индикатор сенсора “СТАРТ” будет гореть постоянно. Мультиварка начнет приготовление по заданной программе.
- На дисплее отобразится обратный отсчет времени приготовления.
- При необходимости можно прервать прохождение программы сенсором “ПОДОГРЕВ / ОТМЕНА”, при этом прибор перейдет в режим ожидания.
- По окончании времени работы мультиварка издаст звуковой сигнал, если он не был отключен ранее.

«Хлеб»

Программа «Хлеб» служит для выпечки хлеба из предварительно замешанного теста.

- Включите прибор, загорится подсветка дисплея, индикатор сенсора “СТАРТ” будет мигать.
- Поместите все необходимые ингредиенты, согласно рецептуре, в чашу. Следуйте указаниям раздела «Эксплуатация прибора».
- *Во время приготовления в данной программе рекомендуется оставлять крышку закрытой. При неправильном положении крышки результат может не отвечать требованиям.*
- Последовательным касанием сенсора “МЕНЮ” выберите программу «Хлеб», при этом надпись «Хлеб» на дисплее и таймер будут мигать. Процесс приготовления на данной программе разбит на два этапа. Первый этап – расстойка теста, происходит на низкой температуре приготовления, второй этап – выпечка, осуществляется на высокой температуре. При выборе программы “Хлеб” в правом верхнем углу дисплея загорается индикация первого этапа приготовления.
- На мигающем таймере будет указано время по умолчанию для данного этапа – 2 часа. Диапазон времени может варьироваться от 30 минут до 2 часов 30 минут в зависимости от рецепта приготовления блюда. При помощи сенсоров “ЧАСЫ” и “МИНУТЫ” можно изменить время выполнения этапа в соответствии с рецептурой блюда: последовательным касанием сенсора “ЧАСЫ” установите часы с шагом в 1 час, касанием сенсора “МИНУТЫ” - минуты с шагом в 5 минут. Во время установки времени приготовления таймер на дисплее мигает.
- Для перехода к установке времени выполнения второго этапа следует коснуться сенсора “ТЕМПЕРАТУРА”. При этом в правом верхнем углу дисплея загорится индикация второго этапа приготовления. На мигающем таймере будет указано время по умолчанию для данного этапа – 1 час. Диапазон времени может варьироваться от 30 минут до 2 часов в зависимости от рецепта приготовления блюда. При помощи сенсоров “ЧАСЫ” и “МИНУТЫ” можно изменить время выполнения этапа в соответствии с рецептурой блюда: последовательным касанием сенсора “ЧАСЫ” установите часы с шагом в 1 час, касанием сенсора “МИНУТЫ” - минуты с шагом в 5 минут. Во время установки времени приготовления таймер на дисплее мигает.
- Изменение времени выполнения каждого этапа возможно также во время прохождения программы. Для этого удерживайте в течение 2-х секунд сенсоры “ЧАСЫ” или “МИНУТЫ”, на дисплее будет мигать индикация времени приготовления. Касаниями соответствующих сенсоров измените параметры. *При этом необходимо учитывать, что итоговое время приготовления, т.е. прошедшее плюс вновь установленное, не может превышать максимального времени работы, установленного для данной программы.*
- Для старта работы с новыми параметрами коснитесь сенсора “СТАРТ”, или программа перейдет в режим выполнения самостоятельно через 30 секунд после окончания внесения изменений.
- Для запуска программы коснитесь и удерживайте в течение 2-х секунд сенсор “СТАРТ”, устройство издаст звуковой сигнал, если он не был отключен ранее, на дисплее загорится название программы, индикатор сенсора “СТАРТ” будет гореть постоянно. Мультиварка начнет приготовление по заданной программе. Во время выполнения программы в правом верхнем углу дисплея будет отображаться номер этапа, выполняемого в данный момент. Также загорится индикатор сенсора “ПОДОГРЕВ / ОТМЕНА”, это означает, что по окончании работы программы прибор автоматически перейдет в режим ПОДОГРЕВ. Для отключения автоматического перехода в режим ПОДОГРЕВ коснитесь и удерживайте сенсор “СТАРТ”, и индикатор сенсора “ПОДОГРЕВ / ОТМЕНА” погаснет. При желании Вы можете повторно активировать автоматический переход в режим ПОДОГРЕВ, снова коснувшись сенсора “СТАРТ”.
- На дисплее отобразится обратный отсчет времени приготовления этапа.

- При необходимости можно прервать прохождение программы сенсором “ПОДОГРЕВ / ОТМЕНА”, при этом прибор перейдет в режим ожидания.
- По окончании времени работы мультиварка издаст звуковой сигнал, если он не был отключен ранее. Устройство автоматически перейдет в режим ПОДОГРЕВ, если он не был отменен ранее. В режиме ПОДОГРЕВ на дисплее отобразится прямой отсчет времени, показывающий, сколько времени подогреться блюдо.
- Для отключения режима ПОДОГРЕВ удерживайте сенсор “ПОДОГРЕВ / ОТМЕНА” в течение 2-х секунд, прибор перейдет в режим ожидания. Отключите устройство.

«Жарка в масле»

Программа «Жарка в масле» служит для обжаривания продуктов в большом количестве масла. В зависимости от рецептуры и природы продуктов можно выбирать необходимые временные и температурные режимы.

- Включите прибор, загорится подсветка дисплея, индикатор сенсора “СТАРТ” будет мигать.
- Налейте масло, согласно рецептуре, но не менее 1 л, в чашу. Следуйте указаниям раздела «Эксплуатация прибора».
- *Во время приготовления в данной программе рекомендуется оставлять крышку закрытой. При неправильном положении крышки результат может не отвечать требованиям.*
- Последовательным касанием сенсора “МЕНЮ” выберите программу «Жарка в масле», при этом надпись «Жарка в масле» на дисплее и таймер будут мигать.
- На мигающем таймере будет указано время по умолчанию для данной программы приготовления – 5 минут. Диапазон времени может варьироваться от 3 до 25 минут в зависимости от рецепта приготовления блюда. При помощи сенсора “МИНУТЫ” можно изменить время приготовления в соответствии с рецептурой блюда: последовательным касанием сенсора “МИНУТЫ” установите минуты с шагом в 1 минуту. Во время установки времени приготовления таймер на дисплее мигает.
- В данной программе также возможен выбор температуры приготовления. Температура приготовления по умолчанию 160°C. Для изменения температуры приготовления коснитесь сенсора “ТЕМПЕРАТУРА”, индикатор температуры на экране будет мигать. Последовательным касанием сенсора “ТЕМПЕРАТУРА” установите температуру приготовления в соответствии с рецептурой блюда. Диапазон температуры может варьироваться от 150°C до 170°C, шаг 10°C.
- Изменение температуры и времени возможно также во время прохождения программы. Для этого удерживайте в течение 2-х секунд сенсоры “ЧАСЫ” или “МИНУТЫ” для изменения времени приготовления либо сенсор “ТЕМПЕРАТУРА” для изменения температуры приготовления. Касаниями соответствующих сенсоров измените параметры.
При этом необходимо учитывать, что итоговое время приготовления, т.е. прошедшее плюс вновь установленное, не может превышать максимального времени работы, установленного для данной программы.
- Для старта работы с новыми параметрами коснитесь сенсора “СТАРТ”, или программа перейдет в режим выполнения самостоятельно через 30 секунд после окончания внесения изменений.
- Для запуска программы коснитесь и удерживайте в течение 2-х секунд сенсор “СТАРТ”, устройство издаст звуковой сигнал, если он не был отключен ранее, на дисплее загорится название программы, индикатор сенсора “СТАРТ” будет гореть постоянно. Мультиварка начнет приготовление по заданной программе. Также загорится индикатор сенсора “ПОДОГРЕВ / ОТМЕНА”, это означает, что по окончании работы программы прибор автоматически перейдет в режим ПОДОГРЕВ. Для отключения автоматического перехода в режим ПОДОГРЕВ коснитесь и удерживайте сенсор “СТАРТ”, и индикатор сенсора “ПОДОГРЕВ / ОТМЕНА” погаснет. При желании Вы можете повторно активировать автоматический переход в режим ПОДОГРЕВ, снова коснувшись сенсора “СТАРТ”.
- Обратный отсчет времени приготовления начнется по достижению рабочей температуры. При этом устройство издаст звуковой сигнал. После звукового сигнала откройте крышку, поместите приготавливаемые продукты в нагретое масло. **Следует соблюдать осторожность, так как возможно разбрызгивание горячего масла при использовании влажных ингредиентов.** Закройте крышку прибора.
- При необходимости можно прервать прохождение программы сенсором “ПОДОГРЕВ / ОТМЕНА”, при этом прибор перейдет в режим ожидания.
- По окончании времени работы мультиварка издаст звуковой сигнал, если он не был отключен ранее. Устройство автоматически перейдет в режим ПОДОГРЕВ, если он не был отменен ранее. В режиме ПОДОГРЕВ на дисплее отобразится прямой отсчет времени, показывающий, сколько времени подогреться блюдо.
- Для отключения режима ПОДОГРЕВ удерживайте сенсор “ПОДОГРЕВ / ОТМЕНА” в течение 2-х секунд, прибор перейдет в режим ожидания. Отключите устройство.

«Соте»

Программа «Соте» предназначена для приготовления соте и других блюд из овощей.

- Включите прибор, загорится подсветка дисплея, индикатор сенсора “СТАРТ” будет мигать.
- Поместите все необходимые ингредиенты, согласно рецептуре, в чашу. Следуйте указаниям раздела «Эксплуатация прибора».
- *Во время приготовления в данной программе рекомендуется оставлять крышку закрытой. При неправильном положении крышки результат может не отвечать требованиям.*
- Последовательным касанием сенсора “МЕНЮ” выберите программу «Соте», при этом надпись «Соте» на дисплее и таймер будут мигать.
- На мигающем таймере будет указано время по умолчанию для данной программы приготовления – 2 часа. Диапазон времени может варьироваться от 1 до 8 часов в зависимости от рецепта приготовления блюда. При помощи сенсоров “ЧАСЫ” и “МИНУТЫ” можно изменить время приготовления в соответствии с рецептурой блюда: последовательным касанием сенсора “ЧАСЫ” установите часы с шагом в 1 час, касанием сенсора “МИНУТЫ” - минуты с шагом в 30 минут.
Во время установки времени приготовления таймер на дисплее мигает.
- Изменение времени возможно также во время прохождения программы. Для этого удерживайте в течение 2-х секунд сенсоры “ЧАСЫ” или “МИНУТЫ”, на дисплее будет мигать индикация времени приготовления. Касаниями соответствующих сенсоров измените параметры.
При этом необходимо учитывать, что итоговое время приготовления, т.е. прошедшее плюс вновь установленное, не может превышать максимального времени работы, установленного для данной программы.
Для старта работы с новыми параметрами коснитесь сенсора “СТАРТ”, или программа перейдет в режим выполнения самостоятельно через 30 секунд после окончания внесения изменений.
- Для запуска программы коснитесь и удерживайте в течение 2-х секунд сенсор “СТАРТ”, устройство издаст звуковой сигнал, если он не был отключен ранее, на дисплее загорится название программы, индикатор сенсора “СТАРТ” будет гореть постоянно. Мультиварка начнет приготовление по заданной программе.
Также загорится индикатор сенсора “ПОДОГРЕВ / ОТМЕНА”, это означает, что по окончании работы программы прибор автоматически перейдет в режим ПОДОГРЕВ. Для отключения автоматического перехода в режим ПОДОГРЕВ коснитесь и удерживайте сенсор “СТАРТ”, и индикатор сенсора “ПОДОГРЕВ / ОТМЕНА” погаснет. При желании Вы можете повторно активировать автоматический переход в режим ПОДОГРЕВ, снова коснувшись сенсора “СТАРТ”.
- На дисплее отобразится обратный отсчет времени.
- При необходимости можно прервать прохождение программы сенсором “ПОДОГРЕВ / ОТМЕНА”, при этом прибор перейдет в режим ожидания.
- По окончании времени работы мультиварка издаст звуковой сигнал, если он не был отключен ранее. Устройство автоматически перейдет в режим ПОДОГРЕВ, если он не был отменен ранее. В режиме ПОДОГРЕВ на дисплее отобразится прямой отсчет времени, показывающий, сколько времени подогрывается блюдо.
- Для отключения режима ПОДОГРЕВ удерживайте сенсор “ПОДОГРЕВ / ОТМЕНА” в течение 2-х секунд, прибор перейдет в режим ожидания. Отключите устройство.

«Овсянка»

Специальная программа предназначена для быстрого приготовления здорового и полезного завтрака из овсяной крупы. Благодаря оптимальным температурным режимам каша не подгорит и сохранит все свои полезные свойства.

- Включите прибор, загорится подсветка дисплея, индикатор сенсора “СТАРТ” будет мигать.
- Поместите все необходимые ингредиенты, согласно рецептуре, в чашу. Следуйте указаниям раздела «Эксплуатация прибора».
- *Во время приготовления в данной программе рекомендуется оставлять крышку закрытой. При неправильном положении крышки результат может не отвечать требованиям.*
- Последовательным касанием сенсора “МЕНЮ” выберите программу «Овсянка», при этом надпись «Овсянка» на дисплее и таймер будут мигать.
- На мигающем таймере будет указано время по умолчанию для данной программы приготовления – 15 минут. Диапазон времени может варьироваться от 5 минут до 1 часа в зависимости от рецепта приготовления блюда. При помощи сенсоров “ЧАСЫ” и “МИНУТЫ” необходимо изменить время приготовления в соответствии с рецептурой блюда: последовательным касанием сенсора “ЧАСЫ” установите часы с шагом в 1 час, касанием сенсора “МИНУТЫ” - минуты с шагом в 5 минут.

Во время установки времени приготовления таймер на дисплее мигает.

- Изменение времени возможно также во время прохождения программы. Для этого удерживайте в течение 2-х секунд сенсоры “ЧАСЫ” или “МИНУТЫ”, на дисплее будет мигать индикация времени приготовления. Касаниями соответствующих сенсоров измените параметры.

При этом необходимо учитывать, что итоговое время приготовления, т.е. прошедшее плюс вновь установленное, не может превышать максимального времени работы, установленного для данной программы.

Для старта работы с новыми параметрами коснитесь сенсора “СТАРТ”, или программа перейдет в режим выполнения самостоятельно через 30 секунд после окончания внесения изменений.

- Для запуска программы коснитесь и удерживайте в течение 2-х секунд сенсор “СТАРТ”, устройство издаст звуковой сигнал, если он не был отключен ранее, на дисплее загорится название программы, индикатор сенсора “СТАРТ” будет гореть постоянно. Мультиварка начнет приготовление по заданной программе.

Также загорится индикатор сенсора “ПОДОГРЕВ / ОТМЕНА”, это означает, что по окончании работы программы прибор автоматически перейдет в режим ПОДОГРЕВ. Для отключения автоматического перехода в режим ПОДОГРЕВ коснитесь и удерживайте сенсор “СТАРТ”, и индикатор сенсора “ПОДОГРЕВ / ОТМЕНА” погаснет. При желании Вы можете повторно активировать автоматический переход в режим ПОДОГРЕВ, снова коснувшись сенсора “СТАРТ”.

- На дисплее отобразится обратный отсчет времени.
- При необходимости можно прервать прохождение программы сенсором “ПОДОГРЕВ / ОТМЕНА”, при этом прибор перейдет в режим ожидания.
- По окончании времени работы мультиварка издаст звуковой сигнал, если он не был отключен ранее. Устройство автоматически перейдет в режим ПОДОГРЕВ, если он не был отменен ранее. В режиме ПОДОГРЕВ на дисплее отобразится прямой отсчет времени, показывающий, сколько времени подогрывается блюдо.
- Для отключения режима ПОДОГРЕВ удерживайте сенсор “ПОДОГРЕВ / ОТМЕНА” в течение 2-х секунд, прибор перейдет в режим ожидания. Отключите устройство.

Рецепты для приготовления в мультиварке РМС 0556D Вы можете найти в разделе «Рецепты для мультиварок» на сайте www.polar.ru

Краткая таблица программ приготовления

Программа приготовления	Время и температура приготовления	Возможность использовать функцию «Отложенный старт»	Рекомендации по положению крышки
Мой рецепт Plus	Время по умолчанию: 5 минут Регулировка времени: от 5 минут до 9 часов 55 минут, шаг переменный Регулировка температуры: 35°C -110°C - шаг 5°C; 110°C - 160°C - шаг 10°C.	Да	Открыта или закрыта, в зависимости от блюда
Выпечка	Время по умолчанию: 1 час Регулировка времени: от 30 минут до 3,5 часов, шаг 10 минут Температура 118 - 122°C	Да	Закрыта
Суп	Время по умолчанию: 1 час Регулировка времени: от 1 до 4 часов, шаг 10 минут Температура 97°C	Да	Закрыта
Тушение	Время по умолчанию: 2 часа Регулировка времени: от 30 до 8 часов, шаг 30 минут Температура 93°C	Да	Закрыта
Жарка	Время по умолчанию: 5 минут Регулировка времени: от 5 минут до 1 часа, шаг 5	Да	

	минут Температура приготовления: 100-160°C, шаг 10°C		Открыта
Запекание	Время по умолчанию: 30 минут Регулировка времени: от 10 минут до 2 часов 30 минут, шаг 5 минут Температура 145°C	Да	Закрыта
Паста	Время по умолчанию: 8 минут Регулировка времени: от 8 до 20 минут, шаг 1 минута Температура 118-120°C	Да	До момента закипания воды закрыта, затем открыта
Йогурт	Время по умолчанию: 8 часов Регулировка времени: от 4 до 12 часов, шаг 30 минут Температура 38-42°C	Да	Закрыта
Варенье	Время по умолчанию: 1 час Регулировка времени: от 1 до 4 часов, шаг 10 минут Температура 100-108°C	Да	До момента закипания закрыта, затем открыта
Варка на пару	Время по умолчанию: 5 минут Регулировка времени: от 5 минут до 1 часа, шаг 1 минута Температура 115-120°C	Да	Закрыта
Молочная каша	Время по умолчанию: 1 час Регулировка времени: от 10 минут до 1 часа 30 минут, шаг 5 минут Температура 96°C	Да	Закрыта
Крупа	Время по умолчанию: 40 минут Регулировка времени: от 20 минут до 2 часов, шаг 5 минут Температура 100-135°C авто	Да	Закрыта
Подогрев	Время по умолчанию: 20 минут Регулировка времени: от 10 минут до 1 часа, шаг 5 минут Температура 115°C	Да	Закрыта
Плов	Время по умолчанию: 1 час Регулировка времени: от 20 минут до 2 часов, шаг 5 минут Температура 100 - 150°C авто	Да	Закрыта
Пицца	Время по умолчанию: 20 минут Регулировка времени: от 20 минут до 1 часа, шаг 5 минут Температура 140°C	Да	Закрыта
Томление	Время по умолчанию: 5 часов Регулировка времени: от 1 до 8 часов, шаг 20 минут Температура 45-95 °C	Да	Закрыта
Настойка	Время по умолчанию: 12 часов Регулировка времени: от 6 до 12 часов, шаг 20 минут Температура 55°C	Да	Закрыта

Хлеб	Время по умолчанию: 1 этап – 2 часа, 2 этап – 1 час Регулировка времени: 1 этап - от 30 минут до 2 часа 30 минут, 2 этап - от 30 минут до 2 часов, шаг 5 минут Температура: 1 этап -35°C, 2 этап - 150°C	Да	Закрота
Соте	Время по умолчанию: 2 часа Регулировка времени: от 1 до 8 часов, шаг 30 минут Температура 88-92°C	Да	Закрота
Жарка в масле	Время по умолчанию: 5 минут Регулировка времени: от 3 до 25 минут, шаг 1 минута Температура 150-170°C	Да	Закрота
Овсянка	Время по умолчанию 15 минут Регулировка времени: от 5 минут до 1 часа, шаг 5 минут Температура 95-99°C	Да	Закрота

«Отложенный старт»

Функция «Отложенный старт» позволяет приготовить пищу к необходимому времени. Однако, пожалуйста, не откладывайте старт на длительное время, если в ингредиентах блюда есть скоропортящиеся продукты.

- Функция “Отложенный старт” доступна для всех программ, кроме программы «Йогурт».
- Для активации режима выберите программу приготовления, используя сенсор “МЕНЮ”, задайте параметры программы, затем коснитесь сенсора “ОТЛОЖЕННЫЙ СТАРТ”, при этом на дисплее появится индикация «Отложенный старт»
- С помощью сенсоров “ЧАСЫ” и “МИНУТЫ” выберите необходимое время, через которое блюдо должно быть готово.
- Коснитесь и удерживайте в течение 2-х секунд сенсор “СТАРТ”, загорится световой индикатор кнопки, мультиварка начнет отсчет времени до старта программы.

Примечание. В программах «Варка на пару», «Паста», «Жарка» и «Жарка в масле» обратный отсчет времени включается по достижению рабочей температуры, поэтому окончание приготовления может наступить несколько раньше или позже установленного для «Отложенного старта» времени (в зависимости от наполнения чаши).

Транспортирование и хранение

- Транспортирование приборов проводят всеми видами транспорта в соответствии с правилами перевозки грузов, действующими на транспорте конкретного вида.
- При перевозке прибора используйте оригинальную заводскую упаковку.
- Транспортирование приборов должно исключать возможность непосредственного воздействия на них атмосферных осадков и агрессивных сред.
- Приборы хранятся в закрытом сухом и чистом помещении при температуре окружающего воздуха не выше плюс 40°C с относительной влажностью не выше 70% и отсутствии в окружающей среде кислотных и других паров, отрицательно влияющих на материалы приборов.

Реализация

Правила реализации не установлены.

Требования по утилизации

Отходы, образующиеся при утилизации изделий, подлежат обязательному сбору с последующей утилизацией в установленном порядке и в соответствии с действующими требованиями и нормами отраслевой нормативной

документации, в том числе в соответствии с СанПиН 2.1.7.1322-03 «Гигиенические требования к размещению и обезвреживанию отходов производства и потребления.»



Внимание! После окончания срока службы не выбрасывайте прибор вместе с бытовыми отходами. Передайте его в специализированный пункт для дальнейшей утилизации. Этим Вы сможете защитить окружающую среду.



Во избежание риска пожара, поражения электрическим током или получения травмы при использовании вашего прибора, а также его поломки, строго соблюдайте основные меры предосторожности при работе с данным прибором, а также общие указания по безопасности при работе с электрической бытовой техникой.

Чистка и уход за прибором

- По окончании приготовления всегда очищайте мультиварку от остатков пищи и загрязнений.
- Внутренняя крышка мультиварки имеет съемную конструкцию. Для ее снятия необходимо пальцами надавить на фиксаторы крышки и потянуть крышку на себя, держа ее за фиксаторы и выведя ее из верхнего паза крышки. После каждого приготовления съемную крышку рекомендуется промывать в нейтральном мыльном растворе, используя губку.

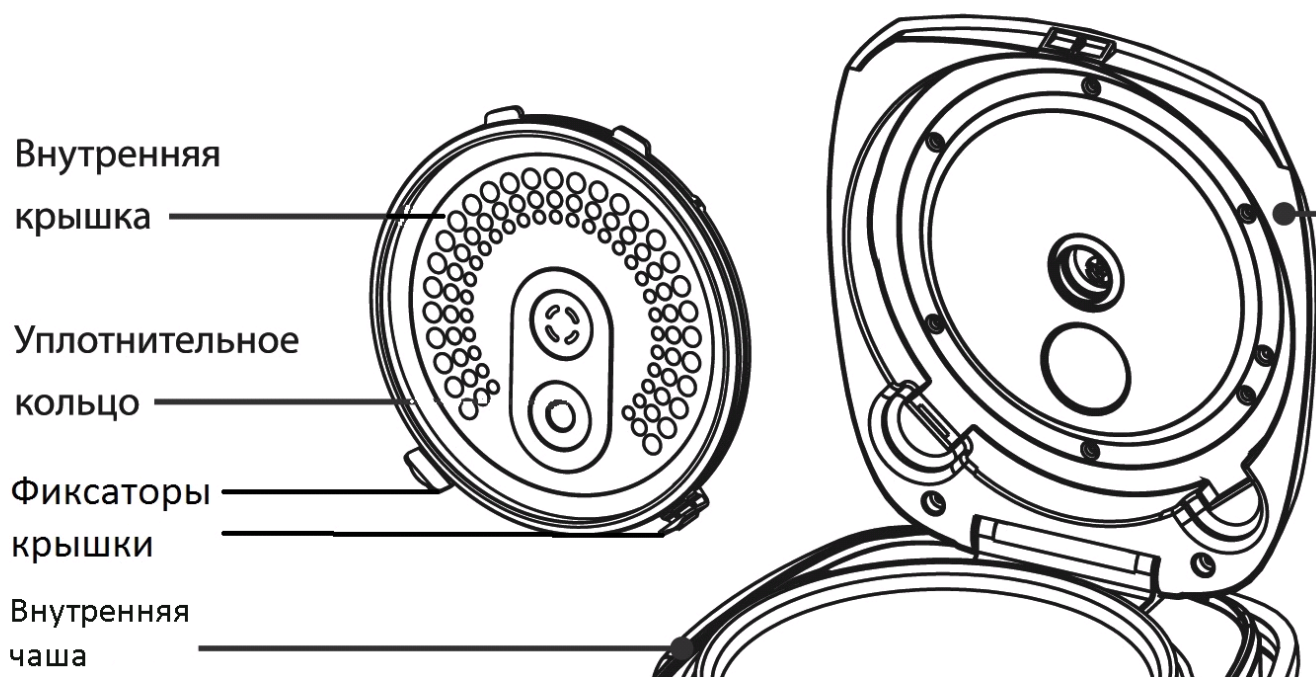

- Не пользуйтесь щетками с металлической проволокой и растворителем для очистки загрязненных частей мультиварки.
- Если остатки блюда прикипели к внутренней чаше, замочите ее перед мытьем. Протрите внутреннюю чашу после мытья.
- Не опускайте корпус в воду. Для очистки корпуса используйте влажную мягкую губку или ткань.
- Внутреннюю чашу с керамическим покрытием и поддон-пароварку можно мыть в посудомоечной машине. При мытье в посудомоечной машине следите, чтобы внутренняя кастрюля не повредилась о составные части машины.
- Для снятия клапана-пароотделителя с внутренней стороны крышки поверните его против часовой стрелки, удерживая другой рукой от проворачивания его наружную часть.
- После каждого приготовления необходимо снять и опустошить конденсатоприемник, расположенный на задней стенке прибора. Промойте, просушите его и установите на место.

Меры предосторожности при использовании внутренней чаши мультиварки

- Для помешивания используйте только деревянную лопатку или специальную пластмассовую ложку, поставляемую в комплекте с прибором.
- Не наливайте в чашу уксус, это может повредить покрытие.

- Спустя некоторое время чаша может поменять цвет из-за того, что контактирует с водой и моющими средствами. Это нормальное явление, и мультиварка может без опасений эксплуатироваться дальше.
- Для очистки НЕ используйте абразивные вещества.

Внимание:

По окончании срока эксплуатации электроприбора не выбрасывайте его вместе с обычными бытовыми отходами, а передайте в официальный пункт сбора на утилизацию. Таким образом, Вы поможете сохранить окружающую среду.

Если у Вас возникла проблема.

Проблема	Причина	Способ устранения
Индикатор работы не горит, нагревательный элемент не работает	1. Проблема с электропитанием 2. Электрическая плата или контакты повреждены	Проверьте, включен ли прибор в сеть Обратитесь за помощью в авторизованный сервисный центр
Индикатор горит, нагревательный элемент не работает	Электрическая плата или контакты повреждены.	Обратитесь за помощью в авторизованный сервисный центр
Блюдо слишком долго готовится	1. Питание от сети отсутствует	Проверьте, включен ли прибор в сеть
	2. Нагревательный элемент неисправен	Обратитесь за помощью в авторизованный сервисный центр
	3. Внутренняя чаша мультиварки установлена с перекосом	Проверьте внутреннюю чашу, убедитесь, что она установлена правильно
	4. Посторонний предмет между нагревательной пластиной и кастрюлей	Удалите посторонний предмет
На дисплее отображаются коды ошибок E1, E2, E3, E4	Проблемы с платой электропитания	Обратитесь за помощью в авторизованный сервисный центр

Технические характеристики

PMC 0556D - Мультиварка бытовая электрическая торговой марки Polaris
 Напряжение: 220 - 240 В
 Частота: ~50 Гц
 Мощность: 900 Вт
 Общий объем чаши: 5 л

Примечание: Вследствие постоянного процесса внесения изменений и улучшений, между инструкцией и изделием могут наблюдаться некоторые различия. Производитель надеется, что пользователь обратит на это внимание.

Информация о сертификации

Прибор сертифицирован на соответствие нормативным документам РФ.
 Сертификат соответствия № TC RU C-US.AБ37.B.02262 серия RU № 0614376

Срок действия с 16.10.2017 по 15.10.2018

Выдан: ОРГАН ПО СЕРТИФИКАЦИИ продукции Общество с ограниченной ответственностью "АЛЪЯНС"

Адрес: 105064, г. Москва, переулок Сусальный Нижний, дом 5, строение 18, помещение №1, комната №5.

Конструкция прибора соответствует требованиям ТР ТС 004/2011 «О безопасности низковольтного оборудования», а также ТР ТС 020/2011 «Электромагнитная совместимость технических средств».

Расчетный срок службы изделия: 3 года
Гарантийный срок: 3 года со дня покупки
Гарантийный срок на внутреннюю чашу (кастрюлю): 6 месяцев со дня покупки
Дата производства указана на приборе.



ИЗГОТОВИТЕЛЬ / MANUFACTURER:

TEXTON CORPORATION LLC /

Общество с ограниченной ответственностью «ТЕКСТОН КОРПОРЕЙШН»

160 Greentree Drive, Suite 101, City Dover, Country of Kent, State of Delaware 19904, United States of America

160 Гринтри Драйв, Помещение 101, город Дувр, округ Кент, Штат Делавэр, 19904, Соединенные Штаты Америки.

На заводе / At factory:

ГУАНДУН ИНЕЙТЕР ЭЛЕКТРИКАЛ АППЛАЙАНСЕС КО., ЛТД /

GUANGDONG ENAITER ELECTRICAL APPLIANCES CO., LTD

No.5, Донгхай Роуд, Дунфен таун, город Чжуншан, Гуандун, Китай /

No.5, Donghai Road, Dongfeng Town, Zhongshan City, Guangdong, China

Импортер: ООО "Поларис Инт", 105005, г.Москва, 2-ая Бауманская ул., д.7, стр.5, ком.26.

Уполномоченный представитель на территории РФ и Белоруссии

ООО «ДС-Сервис» 109518, г.Москва, Волжский б-р, д.5

Телефон единой справочной службы 8 800 700 11 78

ГАРАНТИЙНОЕ ОБЯЗАТЕЛЬСТВО

Изделие: Мультиварка бытовая электрическая

Модель: **PMC 0556D**

Настоящая гарантия предоставляется изготовителем в дополнение к правам потребителя, установленным действующим законодательством, и ни в коей мере не ограничивает их.

Настоящая гарантия действует в течение 36 месяцев с даты приобретения изделия и подразумевает гарантийное обслуживание изделия в случае обнаружения дефектов, связанных с материалами и работой. В этом случае потребитель имеет право, среди прочего, на бесплатный ремонт изделия. Настоящая гарантия действительна при соблюдении следующих условий:

1. Гарантийное обязательство распространяется на все модели, выпускаемые компанией «TEXTON CORPORATION LLC», в странах, где предоставляется гарантийное обслуживание (независимо от места покупки).
2. Изделие должно быть приобретено исключительно для личных бытовых нужд. Изделие должно использоваться в строгом соответствии с инструкцией по эксплуатации, с соблюдением правил и требований по безопасности.
3. Обязанности изготовителя по настоящей гарантии исполняются продавцами – уполномоченными дилерами изготовителя и официальными обслуживающими (сервис) центрами. Настоящая гарантия не распространяется на изделия, приобретенные у неуполномоченных изготовителем продавцов, которые самостоятельно отвечают перед потребителем в соответствии с законодательством.
4. Настоящая гарантия не распространяется на дефекты изделия, возникшие в результате:
 - Химического, механического или иного воздействия, попадания посторонних предметов внутрь изделия;
 - Неправильной эксплуатации, заключающейся в использовании изделия не по его прямому назначению, а также установки и эксплуатации изделия с нарушением правил и требований техники безопасности;
 - Износа деталей отделки, ламп, батарей, защитных экранов, накопителей мусора, ремней, щеток и иных деталей с ограниченным сроком использования;
 - Ремонта изделия, произведенного лицами или фирмами, не являющимися авторизованными сервисными центрами*;
5. Настоящая гарантия действительна по предъявлении вместе с оригиналом гарантийного талона, оригиналом товарного чека, выданного продавцом, и изделия, в котором обнаружены дефекты.
6. Настоящая гарантия действительна только для изделий, используемых для личных бытовых нужд, и не распространяется на изделия, которые используются для коммерческих, промышленных или профессиональных целей.

По всем вопросам гарантийного обслуживания изделий POLARIS обращайтесь к Вашему местному официальному продавцу POLARIS.

*Адреса авторизованных обслуживающих центров на сайте Компании: www.polar.ru

Мультиварка побутова електрична

POLARIS

Модель PMC 0556D

Інструкція з експлуатації

Дякуємо Вам за вибір продукції, що випускається під торговельною маркою POLARIS. Наші вироби розроблено відповідно до високих вимог якості, функціональності та дизайну. Ми впевнені, що, придбавши новий виріб нашої фірми, Ви будете задоволені.

Перед початком експлуатації приладу уважно прочитайте цю інструкцію, в якій міститься важлива інформація, що стосується Вашої безпеки, а також рекомендації щодо правильного використання приладу і догляду за ним.

Зберігайте інструкцію разом із гарантійним талоном, касовим чеком, а також, по можливості, з картонною коробкою і пакувальним матеріалом.

Зміст

Загальна інформація	32
Загальні вказівки з безпеки	32
Спеціальні вказівки щодо безпеки цього приладу	32
Сфера використання	33
Опис приладу	33
Комплектація	35
Експлуатація приладу	36
Опис програм	37
Чищення та догляд	55
Реалізація.....	56
Якщо у вас виникла проблема.....	56
Технічні характеристики.....	57
Інформація з сертифікації	57
Гарантійне зобов'язання	58

ЗАГАЛЬНА ІНФОРМАЦІЯ

Ця інструкція з експлуатації призначена для ознайомлення з технічними даними, будовою, правилами експлуатації і зберігання мультиварок побутових електричних, моделі POLARIS PMC 0556D (далі за текстом – мультиварка, прилад).

ЗАГАЛЬНІ ВКАЗІВКИ З БЕЗПЕКИ

- Прилад призначений винятково для побутового використання.
- Прилад повинен використовуватися лише за призначенням.
- Цей прилад не призначений для використання людьми (у тому числі дітьми), у яких наявні фізичні, нервові або психічні відхилення або бракує досвіду і знань, за винятком випадків, коли за такими особами здійснюється нагляд або проводиться їхній інструктаж щодо використання цього приладу особою, відповідальною за їхню безпеку. Необхідно здійснювати нагляд за дітьми, аби не допустити їхніх ігор із приладом.
- Перед введенням приладу в експлуатацію уважно прочитайте цю інструкцію з експлуатації.
- Щоразу перед вмиканням приладу оглядайте його. За наявності пошкоджень приладу і шнура живлення в жодному разі не вмикайте прилад у розетку.
- Прилад та мережевий шнур необхідно зберігати так, щоб вони не попадали під вплив тепла, прямих сонячних променів та вологи.
- **Увага! Не використовуйте прилад поблизу ванн, раковин або інших ємностей, заповнених водою.**
- В жодному разі не занурюйте прилад у воду чи інші рідини. Не торкайтеся приладу вологими руками. При намоканні приладу негайно відключіть його від мережі.
- У разі падіння приладу у воду негайно від'єднайте його від мережі. При цьому в жодному разі не занурюйте руки у воду. Перед подальшим використанням прилад має бути перевірений кваліфікованим спеціалістом.
- Вмикайте прилад лише в джерело змінного струму (~). Перед вмиканням переконайтеся, що прилад розрахований на напругу, яка використовується в мережі.
- **Будь-яке помилкове вмикання позбавляє Вас права на гарантійне обслуговування.**
- Прилад може вмикатися лише у мережу з заземленням. Задля Вашої безпеки заземлення повинне відповідати встановленим електротехнічним нормам. Не користуйтеся нестандартними джерелами живлення або пристроями підключення.
- Не використовуйте прилад поза приміщенням. Оберегайте прилад від ударів об гострі кути. Після закінчення експлуатації, під час чищення або у разі поломки приладу завжди від'єднайте його від мережі.
- Забороняється від'єднувати прилад від мережі, тримаючи його за шнур живлення. Під час вимикання приладу з мережі тримайтеся за штепсельну вилку.
- Використання додаткових аксесуарів, що не входять до комплекту, позбавляє Вас права на гарантійне обслуговування.
- Після використання ніколи не обмотуйте шнур електроживлення навколо приладу, тому що згодом це може призвести до заломлення шнура. Завжди гладко розправляйте шнур на час зберігання.
- Не здійснюйте ремонт приладу самостійно. Ремонт повинен виконуватися лише кваліфікованими фахівцями сервісного центру.
- Для ремонту приладу можуть використовуватися лише оригінальні запасні частини.

Спеціальні вказівки щодо безпеки цього приладу

- Перед використанням приладу переконайтеся в тому, що навколо нього достатньо вільного простору. Прилад повинен знаходитися на відстані не менш ніж 15 см від об'єктів, що легко займаються, таких як меблі, штори та ін.
- При використанні мультиварки ставте її на суху, рівну термостійку поверхню.
- Перед першим використанням рекомендується прокип'ятити воду в мультиварці в температурному режимі («Варка на пару») протягом 30 хвилин, наповнивши чашу до верхньої позначки, задля усунення сторонніх запахів.
- Не розпочинайте виконання програми мультиварки без встановленої внутрішньої чаші, не виймайте чашу з мультиварки під час роботи програми.
- Не використовуйте мультиварку поряд з джерелами тепла (газовими чи електричними плитами).
- Щоб уникнути опіків не торкайтеся працюючого приладу. Після закінчення експлуатації дайте мультиварці охолонути, інакше існує ризик отримати опік.
- Перевірте напругу, перш ніж під'єднати прилад до мережі.
- Не залишайте електроприлад під'єднаним до мережі, коли ви не готуєте їжу.

- Перед тим, як від'єднувати прилад від мережі, переконайтесь, що він знаходиться в режимі очікування та програма не запущена.
- Ніколи не піднімайте та не пересувайте прилад, якщо він під'єднаний до електромережі.
- Не переносьте прилад із наповненою продуктами внутрішньою чашею.
- Не торкайтесь внутрішньої чаші під час роботи мультиварки.
- Не використовуйте для чищення приладу абразивні очищувачі або агресивні миючі засоби.
- Не залишайте продукти чи воду в мультиварці надовго.
- Між внутрішньою каструлею та зовнішнім корпусом не повинно бути ніяких сторонніх предметів.
- Під час приготування рису або гарніру дотримуйтеся рекомендованого співвідношення крупи та води у каструлі.
- Виробник не несе відповідальності за збитки, які виникли в результаті неправильного або не передбаченого даною інструкцією з експлуатації використання.

Сфера використання

- Прилад призначений для побутового та аналогічного використання за температури та вологості жилого приміщення відповідно до цієї Інструкції:
 - у місцях харчування співробітників магазинів, офісів, фермерських господарств та інших підрозділів;
 - у місцях, призначених для постійного проживання, а також у готелях;
 - у місцях, призначених для ночівлі та сніданку.
- Прилад не призначений для промислового та комерційного використання, а також для обробки нехарчових продуктів.
- Виробник не несе відповідальності за збитки, що виникли в результаті неправильного або не передбаченого цією інструкцією використання.

Опис приладу



Акcesуари

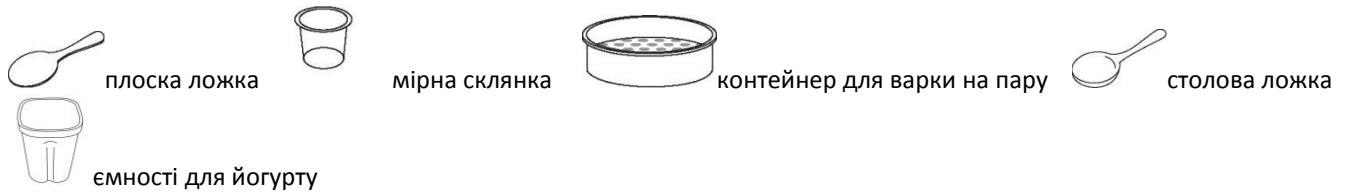

Сенсорна панель керування

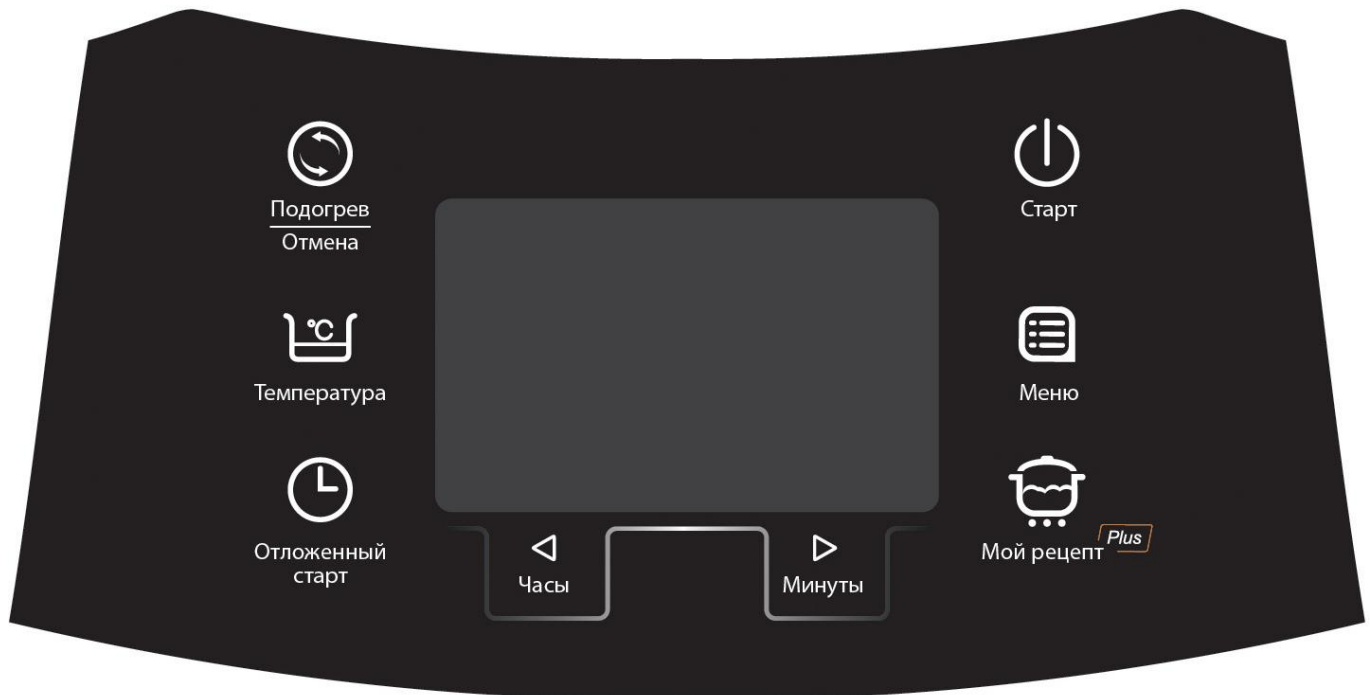

“СТАРТ”

Сенсор активації програм приготування.

У режимі очікування у полі сенсора “СТАРТ” постійно миготить світловий індикатор. Оберіть програму за допомогою сенсора “МЕНЮ” (див. нижче). **Для запуску програми доторкніться та утримуйте сенсор “СТАРТ” протягом двох секунд.** Після запуску програми пролунає однократний звуковий сигнал та засвітяться, не мигаючи, світлові індикатори сенсорів “СТАРТ” та “ПІДІГРІВ/СКАСУВАННЯ”.

Для скасування переходу програми у режим ПІДІГРІВ доторкніться до сенсора “СТАРТ”. Індикатор “ПІДІГРІВ/СКАСУВАННЯ” згасне. Якщо пізніше Ви захочете знову встановити режим переходу на ПІДІГРІВ, ще раз доторкніться до сенсора “СТАРТ”.

“ПІДІГРІВ/СКАСУВАННЯ”

З допомогою цього сенсора можна контролювати процес приготування у будь-якій програмі, тобто за необхідності відключити мультиварку. **Для скасування активної програми доторкніться та утримуйте сенсор протягом 2-х секунд.** Після цього прилад перейде у режим очікування.

Якщо прилад знаходиться у режимі очікування (програми не запущено), утримування сенсора “ПІДІГРІВ/СКАСУВАННЯ” запускає режим ПІДІГРІВ з прямим відліком часу.

У режимі вибору програм торкання сенсора “ПІДІГРІВ/СКАСУВАННЯ” скидає налаштування і переводить прилад у режим очікування.

“МЕНЮ”

Цей сенсор служить для вибору однієї із 20 автоматичних програм приготування. Кожне подальше доторкання перемикає програми у переліку меню вперед на одну, при цьому назва обраної програми блимає.

“ВІДКЛАДЕНИЙ СТАРТ”

Функція «Відкладений старт» дає можливість приготувати їжу в зазначений час. Однак, будь ласка, не відкладайте старт на довгий термін, якщо серед інгредієнтів страви є продукти, які швидко псуються.

Функція «Відкладений старт» доступна для усіх програм. Оберіть програму приготування за допомогою сенсора “МЕНЮ”, встановіть параметри програми, потім

доторкніться до сенсора “ВІДКЛАДЕНИЙ СТАРТ”, на екрані з’явиться надпис «Відкладений старт». З допомогою сенсорів “ГОДИНИ” і “ХВИЛИНИ” оберіть час, за який страва має бути готова.

Доторкніться та утримуйте протягом 2-х секунд сенсор “СТАРТ”, засвітяться, не мигаючи, світлові індикатори сенсорів “СТАРТ” та “ПІДІГРІВ/СКАСУВАННЯ”, мультиварка почне відлік часу до завершення програми.

“ТЕМПЕРАТУРА”

З допомогою цього сенсора можна задати необхідну температуру приготування у програмах «Смаження», «Смаження в олії» та програмі «Мій рецепт Plus». Якщо зміна температури у програмі недоступна – сенсор не активний.

“ГОДИНИ І ХВИЛИНИ”

Ці сенсори дозволяють регулювати час приготування у автоматичних програмах, а також час і температуру у програмах «Смаження», «Смаження в олії» та програмі «Мій рецепт Plus».

“МІЙ РЕЦЕПТ PLUS”

Універсальна програма із налаштуванням температури та часу для приготування будь-яких страв вручну. Дозволяє самостійно задавати необхідний час та температуру приготування.

Увага:

Мультиварка 0527D має функцію «замок безпеки», котра головним чином служить для запобігання доступу маленьких дітей. **Робочі режими СТАРТ та ПІДІГРІВ/СКАСУВАННЯ активуються з допомогою довготривалого 2-секундного утримування сенсора.**

Комплектація

Прилад	1 шт.
Внутрішня чаша з міцним керамічним покриттям	1 шт.
Контейнер для варки на пару	1 шт.
Ємності для приготування йогурту	6 шт.
Плоска ложка	1 шт.
Столова ложка для супу	1 шт.
Тримач ложок	1 шт.
Мірна склянка	1 шт.
Шнур живлення	1 шт.
Контейнер для збору конденсату, що знімається	1 шт.
Книга рецептів	
Інструкція користувача	
Перелік сервісних центрів	
Гарантійний талон	

Підготовка до експлуатації

1. Відкрийте упаковку, обережно вийміть прилад, видаліть усі пакувальні та рекламні матеріали.
2. Вийміть всі аксесуари та інструкцію з експлуатації.
3. Протріть корпус приладу вологою губкою.
4. Промийте чашу теплою мильною водою. Ретельно просушіть.

Експлуатація приладу

Перед початком експлуатації приладу уважно прочитайте цю інструкцію та дотримуйтеся її вказівок.

1. Відкрийте кришку приладу, натиснувши на кнопку.
2. Перед початком приготування переконайтеся, що внутрішні та зовнішні частини приладу не містять у собі залишків упаковки та не забруднені. Переконайтеся, що між внутрішньою чашею та нагрівальною поверхнею немає сторонніх предметів.
3. Помістіть необхідні продукти в чашу та встановіть її у мультиварку (при використанні програми «Смаження» встановіть порожню чашу, продукти покладіть після початку зворотного відліку).
4. Стежте, щоб чаша була правильно встановлена на нагрівальному елементі. Злегка повертайте внутрішню чашу в мультиварці зі сторони в сторону, поки вона не стане в необхідне положення на нагрівальній поверхні.
5. При першому вмиканні приладу можлива поява диму, пов'язана з обгоранням залишків мастила, що використовується під час виробництва.
6. Під час роботи приладу можуть чути звуки «кляцання», що пов'язані з роботою реле. Наявність цього ефекту є нормальною роботою приладу та не свідчить про його несправність.
7. Кришка мультиварки може залишатися відкритою чи закритою залежно від програми приготування. Рекомендації щодо правильного положення кришки вказано в описі кожної з програм приготування. Під час роботи у режимі «Смаження» необхідно використовувати мультиварку з відкритою кришкою, стежити за якістю теплової обробки та періодично помішувати продукт з метою уникнення його підгорання.
8. Увімкніть мультиварку у розетку. Не під'єднуйте прилад до розетки в разі невиконання вищезазначених рекомендацій.
9. Оберіть відповідну програму приготування, за необхідності налаштуйте температуру та час приготування.
10. Доторкніться до сенсора «СТАРТ» та утримуйте його. Спалахне світловий індикатор «СТАРТ» та світловий індикатор сенсора «ПІДІГРІВ / СКАСУВАННЯ» з одноразовим звуковим сигналом, якщо його раніше не відключили. Після закінчення часу приготування прилад автоматично перейде у режим ПІДІГРІВ (за винятком програми «Йогурт»), якщо його не було скасовано раніше. Світловий індикатор сенсора «ПІДІГРІВ / СКАСУВАННЯ» при цьому буде світитися, і на дисплеї відобразиться прямиий відлік часу.

Відключення звукового сигналу:

Увімкніть прилад. На панелі почне мигати індикація сенсора «СТАРТ».

- 1) Для вимкнення звукового сповіщення доторкніться та утримуйте сенсор «ВІДКЛАДЕНИЙ СТАРТ» протягом 2-х секунд.
- 2) Після одноразового звукового сигналу звук під час торкання сенсорів, у процесі та після закінчення програми буде відключено.
- 3) Увімкнення звуку відбувається у режимі очікування утримуванням сенсора «ВІДКЛАДЕНИЙ СТАРТ» протягом 2-х секунд.
- 4) При відключенні приладу з мережі та подальшому його вмиканні функція звукового сигналу увімкнена за замовчуванням.

Опис програм

Мультиварка 0556D має 20 автоматичних програм та багатофункціональну програму «Мій рецепт Plus».



* Значення заданої температури відображається лише у програмах з можливістю її змінити.

«Мій рецепт Plus»

У цій моделі реалізовано програму «Мій рецепт Plus», якою керує сенсор «МІЙ РЕЦЕПТ PLUS», що дозволяє встановлювати різну температуру на кількох (від 1 до 9) послідовних етапах приготування, а також встановлювати тривалість кожного етапу. Індикація етапу приготування розміщена у правому верхньому куті дисплея.

- Увімкніть прилад, загориться підсвічування дисплея, індикатор сенсора «СТАРТ» буди блимати.
- Покладіть усі необхідні інгредієнти згідно рецептури у чашу. Дотримуйтеся вказівок розділу «Експлуатація приладу».
- Оберіть програму «Мій рецепт Plus» за допомогою торкання однойменного сенсора. При цьому на дисплеї засвітиться надпис «Мій рецепт», а також індикатор першого етапу приготування у правому верхньому куті дисплея.
- Значення часу, індикація етапу, надпис «Мій рецепт» на дисплеї, а також світловий індикатор сенсора «СТАРТ» будуть блимати. Встановіть час приготування для цього етапу за допомогою сенсорів «ГОДИНИ» та «ХВИЛИНИ». Торкання сенсора «ГОДИНИ» змінює години приготування з кроком в 1 годину, торкання сенсора «ХВИЛИНИ» – хвилини приготування із змінним кроком (в 1 хвилину – від 5 до 45 хвилин, в 5 хвилин – від 45 хвилин до 1,5 години, в 10 хвилин – від 1,5 години до 3 годин, в 20 хвилин – від 3 годин до 12 годин).
- Для встановлення температури приготування на обраному етапі торкніться сенсора «ТЕМПЕРАТУРА». Кожне наступне торкання цього сенсора збільшує температуру на 5°C (у діапазоні від 35 до 110°C) або на 10°C (у діапазоні температур від 110 до 160°C).

- Для переходу до програмування наступного етапу знову торкніться сенсора “МІЙ РЕЦЕПТ PLUS”, при цьому у правому верхньому куті дисплея засвітиться індикація другого етапу. Програмування температури та часу здійснюйте за алгоритмом, що наведений вище.
- Для переходу до наступного етапу приготування доторкніться до сенсора “МІЙ РЕЦЕПТ PLUS”. Запрограмуйте необхідну кількість етапів приготування описаним способом.
- У програмі «Мій рецепт Plus» загальна кількість етапів може складати від 1 до 9.
- Після завершення програмування необхідної кількості етапів утримуйте сенсор “СТАРТ” протягом 2-х секунд, програма видасть звуковий сигнал та розпочне послідовно виконувати запрограмовані етапи від 1 до того, який відображався на індикаторі етапу у момент торкання сенсора “СТАРТ”. Встановлений час виконання етапу, надпис «Мій рецепт» на дисплеї, а також індикатор сенсора “СТАРТ” будуть світитися постійно. Зворотній відлік часу виконання етапу розпочнеться одразу ж після торкання сенсора “СТАРТ”. Також засвітиться індикатор сенсора “ПІДІГРІВ / СКАСУВАННЯ”, а це означає, що після завершення роботи програми прилад автоматично перейде у режим ПІДІГРІВ. Для відключення автоматичного переходу у режим ПІДІГРІВ торкніться та утримуйте сенсор “СТАРТ”, тоді індикатор сенсора “ПІДІГРІВ / СКАСУВАННЯ” погасне. За бажанням Ви можете повторно активувати автоматичний перехід у режим ПІДІГРІВ, знову доторкнувшись до сенсора “СТАРТ”.
- Після закінчення кожного етапу мультиварка видасть звуковий сигнал.
- У цій програмі наявна функція запам'ятовування останніх налаштувань. Після торкання сенсора “СТАРТ” значення температури і часу на кожному обраному етапі заносяться у пам'ять приладу і будуть відображатися при подальшому увімкненні.
- У процесі роботи програми можна змінити час та температуру приготування. Для зміни часу приготування торкайтеся сенсора “ГОДИНИ” або “ХВИЛИНИ” протягом двох секунд. Значення часу на дисплеї почне блимати. Змініть час приготування торканням сенсорів “ГОДИНИ” або “ХВИЛИНИ”. Для зміни температури приготування торкніться і утримуйте протягом двох секунд сенсор “ТЕМПЕРАТУРА”. Значення температури на дисплеї почне блимати. Змініть температуру торканням сенсора “ТЕМПЕРАТУРА”.
При цьому необхідно враховувати, що кінцевий час приготування, тобто той, що вже пройшов, плюс знову встановлений, не може перевищувати максимального часу роботи, встановленого для даної програми.
Для старту роботи програми з новими параметрами торкніться сенсора “СТАРТ”, або програма самостійно перейде у режим виконання через 30 секунд після завершення внесення змін.
У програмі «Мій рецепт Plus» є можливість проконтролювати процес приготування їжі. У будь-який момент можна відкрити кришку і перевірити ступінь готовності.
- За необхідності можна перервати виконання програми, доторкнувшись до сенсора “ПІДІГРІВ / СКАСУВАННЯ”, при цьому прилад перейде у режим очікування.
- Після закінчення часу роботи мультиварка видасть звуковий сигнал, якщо він не був відключений раніше. Пристрій автоматично перейде у режим ПІДІГРІВ, якщо його до цього не скасували. У режимі ПІДІГРІВ на дисплеї відобразиться прямий відлік часу, який показує, скільки часу підігрівається страва.
- Для відключення режиму ПІДІГРІВ утримуйте сенсор “ПІДІГРІВ / СКАСУВАННЯ” протягом 2-х секунд, прилад перейде у режим очікування. Відключіть пристрій.

Примітка:

- 1) *Контролюйте, будь ласка, положення кришки відповідно до властивостей продуктів, що готуються. Так, наприклад, під час приготування макаронних виробів рекомендується залишати кришку мультиварки відкритою, так як у процесі приготування утворюється багато піни.*
- 2) *Якщо «Мій рецепт Plus» використовується для смаження, тоді кладіть інгредієнти після прогрівання приладу. Кришка має бути відкритою.*
- 3) *Максимальний час роботи багатоступінчатого Мій рецепт – 16 годин. Це обмеження починає діяти у разі спроби встановити загальний час приготування, що перевищує вказане значення.*
- 4) *Для температури вище 140°C максимальний час виконання етапу складає 3 години.*
- 5) *Для температур нижче 75°C на останньому етапі, що виконується, перехід у режим ПІДІГРІВ не передбачений.*

«Випічка»

Програма «Випічка» служить для випікання коржів, кексів, пирогів, запіканок і приготування інших страв.

- Увімкніть прилад. Загориться підсвічування дисплея, індикатор сенсора “СТАРТ” буде блимати.
- Покладіть усі необхідні інгредієнти згідно з рецептурою у чашу. Дотримуйтеся вказівок розділу «Експлуатація приладу».
- Під час приготування у цій програмі рекомендується залишати кришку закритою. При неправильному положенні кришки результат може не відповідати вимогам.
- Торканням сенсора “МЕНЮ” оберіть програму «Випічка», при цьому надпис «Випічка» на дисплеї і таймер будуть блимати.
- На таймері, що блимає, буде вказано час за замовчуванням для цієї програми приготування – 1 годину. Діапазон часу приготування може варіюватися від 30 хвилин до 3 годин 30 хвилин залежно від рецепту приготування страви.

За допомогою сенсорів “ГОДИНИ” та “ХВИЛИНИ” необхідно змінити час приготування відповідно до рецептури страви: послідовним торканням сенсора “ГОДИНИ” встановіть години з кроком в 1 годину, торканням сенсора “ХВИЛИНИ” - хвилини із кроком в 10 хвилин.

При встановленні часу приготування таймер на дисплеї блимає.

- Зміна часу можлива також протягом виконання програми. Для цього утримуйте впродовж 2 секунд сенсори “ГОДИНИ” або “ХВИЛИНИ”, на дисплеї буде мигати індикація часу приготування. Доторканням до відповідних сенсорів змініть параметри.

При цьому необхідно враховувати, що кінцевий час приготування, тобто час, що пройшов, плюс знову встановлений, не може перевищувати максимальний час роботи, встановлений для цієї програми.

Для старту роботи з новими параметрами торкніться сенсора “СТАРТ”, або програма самостійно перейде у режим виконання через 30 секунд після завершення внесення змін.

- Для запуску програми доторкніться та утримуйте протягом 2-х секунд сенсор “СТАРТ”, пристрій видасть звуковий сигнал, якщо його не було скасовано раніше, на дисплеї загориться назва програми, індикатор сенсора “СТАРТ” буде світитися постійно. Мультиварка почне приготування відповідно до заданої програми. Також засвітиться індикатор сенсора “ПІДІГРІВ / СКАСУВАННЯ”, це означає, що після завершення роботи програми прилад автоматично перейде у режим ПІДІГРІВ. Для скасування автоматичного переходу у режим ПІДІГРІВ торкніться та утримуйте сенсор “СТАРТ”, і індикатор сенсора “ПІДІГРІВ / СКАСУВАННЯ” погасне. За бажанням Ви можете повторно активувати автоматичний перехід у режим ПІДІГРІВ, знову торкнувшись сенсора “СТАРТ”.
- На дисплеї відобразиться зворотний відлік часу.
- За необхідності можна перервати виконання програми сенсором “ПІДІГРІВ / СКАСУВАННЯ”, при цьому прилад перейде у режим очікування.
- Після закінчення виконання програми мультиварка подасть звуковий сигнал, якщо його не було відключено раніше. Пристрій автоматично перейде в режим ПІДІГРІВ, якщо його не було скасовано раніше. У режимі ПІДІГРІВ на дисплеї відобразиться прямий відлік часу, який показує, скільки часу підігрівається страва.
- Для відключення режиму ПІДІГРІВ утримуйте сенсор “ПІДІГРІВ / СКАСУВАННЯ” протягом 2-х секунд, прилад перейде у режим очікування. Відключіть пристрій.

«Суп»

Програма «Суп» призначена для приготування супів, бульйонів та інших страв.

- Увімкніть прилад. Загориться підсвічування дисплея, індикатор сенсора “СТАРТ” буде блимати.
- Покладіть усі необхідні інгредієнти згідно з рецептурою у чашу. Дотримуйтеся вказівок розділу «Експлуатація приладу».
- Під час приготування у цій програмі рекомендується залишати кришку закритою. При неправильному положенні кришки результат може не відповідати вимогам.
- Послідовним торканням сенсора “МЕНЮ” оберіть програму «Суп», при цьому надпис «Суп» на дисплеї і таймер будуть блимати.
- На таймері, що блимає, буде вказано час за замовчуванням для цієї програми приготування – 1 годину. Діапазон часу приготування може варіюватися від 1 до 4 годин залежно від рецепту приготування страви.

За допомогою сенсорів “ГОДИНИ” та “ХВИЛИНИ” необхідно змінити час приготування відповідно до рецептури страви: послідовним торканням сенсора “ГОДИНИ” встановіть години з кроком в 1 годину, торканням сенсора “ХВИЛИНИ” - хвилини із кроком в 10 хвилин.

При встановленні часу приготування таймер на дисплеї блимає.

- Зміна часу можлива також протягом виконання програми. Для цього утримуйте впродовж 2 секунд сенсор "ГОДИНИ" або "ХВИЛИНИ", на дисплеї буде мигати індикація часу приготування. Доторканням до відповідних сенсорів змінить параметри.
При цьому необхідно враховувати, що кінцевий час приготування, тобто час, що пройшов, плюс знову встановлений, не може перевищувати максимальний час роботи, встановлений для цієї програми.
Для старту роботи з новими параметрами торкніться сенсора "СТАРТ", або програма самостійно перейде у режим виконання через 30 секунд після завершення внесення змін.
- Для запуску програми доторкніться та утримуйте протягом 2-х секунд сенсор "СТАРТ", пристрій видасть звуковий сигнал, якщо його не було скасовано раніше, на дисплеї загориться назва програми, індикатор сенсора "СТАРТ" буде світитися постійно. Мультиварка почне приготування відповідно до заданої програми.
Також засвітиться індикатор сенсора "ПІДІГРІВ / СКАСУВАННЯ", це означає, що після завершення роботи програми прилад автоматично перейде у режим ПІДІГРІВ. Для скасування автоматичного переходу у режим ПІДІГРІВ торкніться та утримуйте сенсор "СТАРТ", і індикатор сенсора "ПІДІГРІВ / СКАСУВАННЯ" погасне. За бажанням Ви можете повторно активувати автоматичний перехід у режим ПІДІГРІВ, знову торкнувшись сенсора "СТАРТ".
- На дисплеї відобразиться зворотний відлік часу.
- За необхідності можна перервати виконання програми сенсором "ПІДІГРІВ / СКАСУВАННЯ", при цьому прилад перейде у режим очікування.
- Після закінчення виконання програми мультиварка подасть звуковий сигнал, якщо його не було відключено раніше. Пристрій автоматично перейде в режим ПІДІГРІВ, якщо його не було скасовано раніше. У режимі ПІДІГРІВ на дисплеї відобразиться прямий відлік часу, який показує, скільки часу підігрівається страва.
- Для відключення режиму ПІДІГРІВ утримуйте сенсор "ПІДІГРІВ / СКАСУВАННЯ" протягом 2-х секунд, прилад перейде у режим очікування. Відключіть пристрій.

«Тушкування»

Ця програма призначена для приготування рагу, м'ясних та овочевих страв. Температура, що підтримується мультиваркою, дає можливість зберігати корисні властивості продуктів.

- Увімкніть прилад. Загориться підсвічування дисплея, індикатор сенсора "СТАРТ" буде блимати.
- Покладіть усі необхідні інгредієнти згідно з рецептурою у чашу. Додайте трохи води, якщо цього не вказано у рецепті. Дотримуйтеся вказівок розділу «Експлуатація приладу».
- Наявність рідини у чаші обов'язкова.
- Під час приготування у цій програмі рекомендується залишати кришку закритою. При неправильному положенні кришки результат може не відповідати вимогам.
- Послідовним торканням сенсора "МЕНЮ" оберіть програму «Тушкування», при цьому надпис «Тушкування» на дисплеї і таймер будуть блимати.
- На таймері, що блимає, буде вказано час за замовчуванням для цієї програми приготування – 2 години. Діапазон часу приготування може варіюватися від 30 хвилин до 8 годин залежно від рецепту приготування страви.
За допомогою сенсорів "ГОДИНИ" та "ХВИЛИНИ" необхідно змінити час приготування відповідно до рецептури страви: послідовним торканням сенсора "ГОДИНИ" встановіть години з кроком в 1 годину, торканням сенсора "ХВИЛИНИ" - хвилини із кроком в 30 хвилин.
При встановленні часу приготування таймер на дисплеї блимає.
- Зміна часу можлива також протягом виконання програми. Для цього утримуйте впродовж 2 секунд сенсор "ГОДИНИ" або "ХВИЛИНИ", на дисплеї буде мигати індикація часу приготування. Доторканням до відповідних сенсорів змінить параметри.
При цьому необхідно враховувати, що кінцевий час приготування, тобто час, що пройшов, плюс знову встановлений, не може перевищувати максимальний час роботи, встановлений для цієї програми.
Для старту роботи з новими параметрами торкніться сенсора "СТАРТ", або програма самостійно перейде у режим виконання через 30 секунд після завершення внесення змін.
- Для запуску програми доторкніться та утримуйте протягом 2-х секунд сенсор "СТАРТ", пристрій видасть звуковий сигнал, якщо його не було скасовано раніше, на дисплеї загориться назва програми, індикатор сенсора "СТАРТ" буде світитися постійно. Мультиварка почне приготування відповідно до заданої програми.
Також засвітиться індикатор сенсора "ПІДІГРІВ / СКАСУВАННЯ", це означає, що після завершення роботи програми прилад автоматично перейде у режим ПІДІГРІВ. Для скасування автоматичного переходу у режим ПІДІГРІВ торкніться та утримуйте сенсор "СТАРТ", і індикатор сенсора "ПІДІГРІВ / СКАСУВАННЯ" погасне. За бажанням Ви можете повторно активувати автоматичний перехід у режим ПІДІГРІВ, знову торкнувшись сенсора "СТАРТ".

- На дисплеї відобразиться зворотний відлік часу.
- За необхідності можна перервати виконання програми сенсором “ПІДІГРІВ / СКАСУВАННЯ”, при цьому прилад перейде у режим очікування.
- Після закінчення виконання програми мультиварка подасть звуковий сигнал, якщо його не було відключено раніше. Пристрій автоматично перейде в режим ПІДІГРІВ, якщо його не було скасовано раніше. У режимі ПІДІГРІВ на дисплеї відобразиться прямий відлік часу, який показує, скільки часу підігрівається страва.
- Для відключення режиму ПІДІГРІВ утримуйте сенсор “ПІДІГРІВ / СКАСУВАННЯ” протягом 2-х секунд, прилад перейде у режим очікування. Відключіть пристрій.

«Смаження»

Програма «Смаження» служить для обсмажування продуктів. Залежно від рецепта та продуктів, що використовуються, можна вибрати необхідні режими часу та температури.

- Увімкніть прилад. Загориться підсвічування дисплея, індикатор сенсора “СТАРТ” буде блимати.
- Згідно з рецептурою налейте у чашу олію. Дотримуйтеся вказівок розділу «Експлуатація приладу».
- Під час приготування у цій програмі рекомендується залишати кришку відкритою. При неправильному положенні кришки результат може не відповідати вимогам.
- Послідовним торканням сенсора “МЕНЮ” оберіть програму «Смаження», при цьому надпис «Смаження» на дисплеї і таймер будуть блимати.
- На таймері, що блимає, буде вказано час за замовчуванням для цієї програми приготування – 5 хвилин. Діапазон часу приготування може варіюватися від 5 хвилин до 1 години залежно від рецепту приготування страви. За допомогою сенсорів “ГОДИНИ” та “ХВИЛИНИ” необхідно змінити час приготування відповідно до рецептури страви: послідовним торканням сенсора “ГОДИНИ” встановіть години з кроком в 1 годину, торканням сенсора “ХВИЛИНИ” - хвилини із кроком в 1 хвилину.
- При встановленні часу приготування таймер на дисплеї блимає.
- У цьому режимі також можна обирати температуру приготування. Температура приготування за замовчуванням становить 160°C. Для зміни температури приготування доторкніться до сенсора “ТЕМПЕРАТУРА”, індикація температури на дисплеї буде блимати. Послідовним торканням сенсора “ТЕМПЕРАТУРА” встановіть температуру приготування відповідно до рецептури страви. Діапазон температури може варіюватися від 100°C до 160°C з кроком 10°C.
- Зміна температури та часу можлива також протягом виконання програми. Для цього утримуйте впродовж 2 секунд сенсори “ГОДИНИ” або “ХВИЛИНИ” для зміни часу приготування або сенсор “ТЕМПЕРАТУРА” для зміни температури приготування. Доторканням до відповідних сенсорів змініть параметри.
При цьому необхідно враховувати, що кінцевий час приготування, тобто час, що пройшов, плюс знову встановлений, не може перевищувати максимальний час роботи, встановлений для цієї програми.
Для старту роботи з новими параметрами торкніться сенсора “СТАРТ”, або програма самостійно перейде у режим виконання через 30 секунд після завершення внесення змін.
- Для запуску програми доторкніться та утримуйте протягом 2-х секунд сенсор “СТАРТ”, пристрій видасть звуковий сигнал, якщо його не було відключено раніше, на дисплеї загориться назва програми, індикатор сенсора “СТАРТ” буде світитися постійно. Мультиварка почне приготування відповідно до заданої програми. Також засвітиться індикатор сенсора “ПІДІГРІВ / СКАСУВАННЯ”, це означає, що після завершення роботи програми прилад автоматично перейде у режим ПІДІГРІВ. Для скасування автоматичного переходу у режим ПІДІГРІВ торкніться та утримуйте сенсор “СТАРТ”, і індикатор сенсора “ПІДІГРІВ / СКАСУВАННЯ” погасне. За бажанням Ви можете повторно активувати автоматичний перехід у режим ПІДІГРІВ, знову торкнувшись сенсора “СТАРТ”.
- Після нагріву пролунає звуковий сигнал, якщо його не було відключено раніше. На дисплеї відобразиться зворотний відлік часу приготування. Покладіть усі інгредієнти у чашу.
- У процесі смаження необхідно помішувати продукт і контролювати ступінь його готовності.
- За необхідності можна перервати виконання програми сенсором “ПІДІГРІВ / СКАСУВАННЯ”, при цьому прилад перейде у режим очікування.
- Після закінчення виконання програми мультиварка подасть звуковий сигнал, якщо його не було відключено раніше. Пристрій автоматично перейде в режим ПІДІГРІВ, якщо його не було скасовано раніше. У режимі ПІДІГРІВ на дисплеї відобразиться прямий відлік часу, який показує, скільки часу підігрівається страва.
- Для відключення режиму ПІДІГРІВ утримуйте сенсор “ПІДІГРІВ / СКАСУВАННЯ” протягом 2-х секунд, прилад перейде у режим очікування. Відключіть пристрій.

«Запікання»

Програма «Запікання» служить для запікання овочів, м'яса, риби, приготування складних багатокomпонентних запіканок та інших страв.

- Увімкніть прилад. Загориться підсвічування дисплея, індикатор сенсора “СТАРТ” буде блимати.
- Покладіть усі необхідні інгредієнти згідно з рецептурою у чашу. Дотримуйтеся вказівок розділу «Експлуатація приладу».
- *Під час приготування у цій програмі рекомендується залишати кришку закритою. При неправильному положенні кришки результат може не відповідати вимогам.*
- Послідовним торканням сенсора “МЕНЮ” оберіть програму «Запікання», при цьому надпис «Запікання» на дисплеї і таймер будуть блимати.
- На таймері, що блимає, буде вказано час за замовчуванням для цієї програми приготування – 30 хвилин. Діапазон часу приготування може варіюватися від 10 хвилин до 2 годин 30 хвилин залежно від рецепту приготування страви.
За допомогою сенсорів “ГОДИНИ” та “ХВИЛИНИ” необхідно змінити час приготування відповідно до рецептури страви: послідовним торканням сенсора “ГОДИНИ” встановіть години з кроком в 1 годину, торканням сенсора “ХВИЛИНИ” - хвилини із кроком в 5 хвилин.
При встановленні часу приготування таймер на дисплеї блимає.
- Зміна часу можлива також протягом виконання програми. Для цього утримуйте впродовж 2 секунд сенсори “ГОДИНИ” або “ХВИЛИНИ”, на дисплеї буде блимати індикація часу приготування. Доторканням до відповідних сенсорів змінить параметри.
При цьому необхідно враховувати, що кінцевий час приготування, тобто час, що пройшов, плюс знову встановлений, не може перевищувати максимальний час роботи, встановлений для цієї програми.
Для старту роботи з новими параметрами торкніться сенсора “СТАРТ”, або програма самостійно перейде у режим виконання через 30 секунд після завершення внесення змін.
- Для запуску програми доторкніться та утримуйте протягом 2-х секунд сенсор “СТАРТ”, пристрій видасть звуковий сигнал, якщо його не було відключено раніше, на дисплеї загориться назва програми, індикатор сенсора “СТАРТ” буде світитися постійно. Мультиварка почне приготування відповідно до заданої програми.
Також засвітиться індикатор сенсора “ПІДІГРІВ / СКАСУВАННЯ”, це означає, що після завершення роботи програми прилад автоматично перейде у режим ПІДІГРІВ. Для скасування автоматичного переходу у режим ПІДІГРІВ торкніться та утримуйте сенсор “СТАРТ”, і індикатор сенсора “ПІДІГРІВ / СКАСУВАННЯ” погасне. За бажанням Ви можете повторно активувати автоматичний перехід у режим ПІДІГРІВ, знову торкнувшись сенсора “СТАРТ”.
- На дисплеї відобразиться зворотний відлік часу.
- За необхідності можна перервати виконання програми сенсором “ПІДІГРІВ / СКАСУВАННЯ”, при цьому прилад перейде у режим очікування.
- Після закінчення виконання програми мультиварка подасть звуковий сигнал, якщо його до цього не було відключено. Пристрій автоматично перейде в режим ПІДІГРІВ, якщо його не було скасовано раніше. У режимі ПІДІГРІВ на дисплеї відобразиться прямий відлік часу, який показує, скільки часу підігрівається страва.
- Для відключення режиму ПІДІГРІВ утримуйте сенсор “ПІДІГРІВ / СКАСУВАННЯ” протягом 2-х секунд, прилад перейде у режим очікування. Відключіть пристрій.

«Паста»

Ця програма призначена для приготування макаронних виробів.

- Увімкніть прилад. Загориться підсвічування дисплея, індикатор сенсора “СТАРТ” буде блимати.
- Налийте воду у чашу згідно з рецептурою. Рекомендується наливати воду до половини чаші, максимальна кількість води – 2/3 об’єму чаші. Дотримуйтеся вказівок розділу «Експлуатація приладу».
- *Під час приготування у цій програмі рекомендується до закипання води залишати кришку закритою, після додавання макаронних виробів - відкритою, оскільки у процесі варіння утворюється багато піни. При неправильному положенні кришки результат може не відповідати вимогам.*
- Послідовним торканням сенсора “МЕНЮ” оберіть програму «Паста», при цьому надпис «Паста» на дисплеї і таймер будуть блимати.
- На таймері, що блимає, буде вказано час за замовчуванням для цієї програми приготування – 8 хвилин. Діапазон часу приготування може варіюватися від 8 до 20 хвилин залежно від рецепту приготування страви або вказівок на упаковці макаронних виробів.
Послідовним торканням сенсора “ХВИЛИНИ” встановіть час із кроком в 1 хвилину.
При встановленні часу приготування таймер на дисплеї блимає.
- Зміна часу можлива також протягом виконання програми. Для цього утримуйте впродовж 2 секунд сенсори “ГОДИНИ” або “ХВИЛИНИ”, на дисплеї буде блимати індикація часу приготування. Доторканням до відповідних сенсорів змінить параметри.
При цьому необхідно враховувати, що кінцевий час приготування, тобто час, що пройшов, плюс знову встановлений, не може перевищувати максимальний час роботи, встановлений для цієї програми.

Для старту роботи з новими параметрами торкніться сенсора "СТАРТ", або програма самостійно перейде у режим виконання через 30 секунд після завершення внесення змін.

- Для запуску програми доторкніться та утримуйте протягом 2-х секунд сенсор "СТАРТ", пристрій видасть звуковий сигнал, якщо його не було відключено раніше, на дисплеї загориться назва програми, індикатор сенсора "СТАРТ" буде світитися постійно. Мультиварка почне приготування відповідно до заданої програми. Також засвітиться індикатор сенсора "ПІДІГРІВ / СКАСУВАННЯ", це означає, що після завершення роботи програми прилад автоматично перейде у режим ПІДІГРІВ. Для скасування автоматичного переходу у режим ПІДІГРІВ торкніться та утримуйте сенсор "СТАРТ", і індикатор сенсора "ПІДІГРІВ / СКАСУВАННЯ" погасне. За бажанням Ви можете повторно активувати автоматичний перехід у режим ПІДІГРІВ, знову торкнувшись сенсора "СТАРТ".
- Увага: До моменту закипання води необхідно залишати кришку приладу закритою.
- Після закипання води пролунає звуковий сигнал, якщо його не було відключено раніше. На дисплеї почне відображатися зворотний відлік часу приготування.
- Відкрийте кришку та покладіть продукт у киплячу воду. Не закривайте кришку приладу.
- За необхідності можна перервати виконання програми сенсором "ПІДІГРІВ / СКАСУВАННЯ", при цьому прилад перейде у режим очікування.
- Після закінчення виконання програми мультиварка подасть звуковий сигнал, якщо його до цього не було відключено. Пристрій автоматично перейде в режим ПІДІГРІВ, якщо його не було скасовано раніше. У режимі ПІДІГРІВ на дисплеї відобразиться прямиий відлік часу, який показує, скільки часу підігрівається страва.
- Для відключення режиму ПІДІГРІВ утримуйте сенсор "ПІДІГРІВ / СКАСУВАННЯ" протягом 2-х секунд, прилад перейде у режим очікування. Відключіть пристрій.

«Йогурт»

Мультиварка 0556D є повноцінним замінником пристрою для приготування йогурту. Окрім спеціального програмного режиму приготування, у комплекті поставляються 6 зручних ємностей з харчового пластика для приготування та зберігання продукту.

У програмі "Йогурт" підтримується постійна температура (+38...+40°C), необхідна для росту біфідобактерій та отримання в результаті чудового йогурту із закваски та молока.

- Увімкніть прилад. Загориться підсвічування дисплея, індикатор сенсора "СТАРТ" буде блимати.
- Покладіть усі необхідні інгредієнти згідно з рецептурою у чашу. Дотримуйтеся вказівок розділу «Експлуатація приладу».
- Під час приготування у цій програмі рекомендується залишати кришку закритою. При неправильному положенні кришки результат може не відповідати вимогам.
- Послідовним торканням сенсора "МЕНЮ" оберіть програму «Йогурт», при цьому надпис «Йогурт» на дисплеї і таймер будуть блимати.
- На таймері, що блимає, буде вказано час за замовчуванням для цієї програми приготування – 8 годин. Діапазон часу приготування може варіюватися від 4 до 12 годин залежно від рецепту приготування страви. За допомогою сенсорів "ГОДИНИ" та "ХВИЛИНИ" необхідно змінити час приготування відповідно до рецептури страви: послідовним торканням сенсора "ГОДИНИ" встановіть години з кроком в 1 годину, торканням сенсора "ХВИЛИНИ" - хвилини із кроком в 30 хвилин.
- При встановленні часу приготування таймер на дисплеї блимає.
- Зміна часу можлива також протягом виконання програми. Для цього утримуйте впродовж 2 секунд сенсори "ГОДИНИ" або "ХВИЛИНИ", на дисплеї буде блимати індикація часу приготування. Доторканням до відповідних сенсорів змініть параметри.

При цьому необхідно враховувати, що кінцевий час приготування, тобто час, що пройшов, плюс знову встановлений, не може перевищувати максимальний час роботи, встановлений для цієї програми.

Для старту роботи з новими параметрами торкніться сенсора "СТАРТ", або програма самостійно перейде у режим виконання через 30 секунд після завершення внесення змін.

- Для запуску програми доторкніться та утримуйте протягом 2-х секунд сенсор "СТАРТ", пристрій видасть звуковий сигнал, якщо його не було відключено раніше, на дисплеї загориться назва програми, індикатор сенсора "СТАРТ" буде світитися постійно. Мультиварка почне приготування відповідно до заданої програми. Також засвітиться індикатор сенсора "ПІДІГРІВ / СКАСУВАННЯ", це означає, що після завершення роботи програми прилад автоматично перейде у режим ПІДІГРІВ. Для скасування автоматичного переходу у режим ПІДІГРІВ торкніться та утримуйте сенсор "СТАРТ", і індикатор сенсора "ПІДІГРІВ / СКАСУВАННЯ" погасне. За бажанням Ви можете повторно активувати автоматичний перехід у режим ПІДІГРІВ, знову торкнувшись сенсора "СТАРТ".
- На дисплеї відобразиться зворотний відлік часу.
- За необхідності можна перервати виконання програми сенсором "ПІДІГРІВ / СКАСУВАННЯ", при цьому прилад перейде у режим очікування.

- Після закінчення часу роботи мультиварка подасть звуковий сигнал, якщо його не було відключено раніше. Після завершення програми «Йогурт» пристрій НЕ переходить в автоматичний режим ПІДІГРІВ.

«Варення»

Програма призначена для приготування варення.

- Увімкніть прилад. Загориться підсвічування дисплея, індикатор сенсора “СТАРТ” буде блимати.
- Покладіть усі необхідні інгредієнти згідно з рецептурою у чашу. Дотримуйтеся вказівок розділу «Експлуатація приладу». Наявність рідини у чаші обов’язкова.
- Під час приготування у цій програмі після закипання рекомендується залишити кришку відкритою і періодично помішувати продукт, оскільки може утворюватися піна. При неправильному положенні кришки результат може не відповідати вимогам.
- Послідовним торканням сенсора “МЕНЮ” оберіть програму «Варення», при цьому надпис «Варення» на дисплеї і таймер будуть блимати.
- На таймері, що блимає, буде вказано час за замовчуванням для цієї програми приготування – 1 година. Діапазон часу приготування може варіюватися від 30 хвилин до 4 годин залежно від рецепту приготування страви.
- За допомогою сенсорів “ГОДИНИ” та “ХВИЛИНИ” необхідно змінити час приготування відповідно до рецептури страви: послідовним торканням сенсора “ГОДИНИ” встановіть години з кроком в 1 годину, торканням сенсора “ХВИЛИНИ” - хвилини із кроком в 10 хвилин. При встановленні часу приготування таймер на дисплеї блимає.
- Зміна часу можлива також протягом виконання програми. Для цього утримуйте впродовж 2 секунд сенсори “ГОДИНИ” або “ХВИЛИНИ”, на дисплеї буде блимати індикація часу приготування. Доторканням до відповідних сенсорів змініть параметри.
При цьому необхідно враховувати, що кінцевий час приготування, тобто час, що пройшов, плюс знову встановлений, не може перевищувати максимальний час роботи, встановлений для цієї програми.
Для старту роботи з новими параметрами торкніться сенсора “СТАРТ”, або програма самостійно перейде у режим виконання через 30 секунд після завершення внесення змін.
- Для запуску програми доторкніться та утримуйте протягом 2-х секунд сенсор “СТАРТ”, пристрій видасть звуковий сигнал, якщо його не було відключено раніше, на дисплеї загориться назва програми, індикатор сенсора “СТАРТ” буде світитися постійно. Мультиварка почне приготування відповідно до заданої програми. Також засвітиться індикатор сенсора “ПІДІГРІВ / СКАСУВАННЯ”, це означає, що після завершення роботи програми прилад автоматично перейде у режим ПІДІГРІВ. Для скасування автоматичного переходу у режим ПІДІГРІВ торкніться та утримуйте сенсор “СТАРТ”, і індикатор сенсора “ПІДІГРІВ / СКАСУВАННЯ” погасне. За бажанням Ви можете повторно активувати автоматичний перехід у режим ПІДІГРІВ, знову торкнувшись сенсора “СТАРТ”.
- На дисплеї відобразиться зворотний відлік часу.
- За необхідності можна перервати виконання програми сенсором “ПІДІГРІВ / СКАСУВАННЯ”, при цьому прилад перейде у режим очікування.
- Після закінчення часу роботи мультиварка подасть звуковий сигнал, якщо його до цього не було відключено. Пристрій автоматично перейде в режим ПІДІГРІВ, якщо його не було скасовано раніше. У режимі ПІДІГРІВ на дисплеї відобразиться прямий відлік часу, який показує, скільки часу підігрівається страва.
- Для відключення режиму ПІДІГРІВ утримуйте сенсор “ПІДІГРІВ / СКАСУВАННЯ” протягом 2-х секунд, прилад перейде у режим очікування. Відключіть пристрій.

«Варка на пару»

Мультиварка 0556D може замінити традиційні пароварки на Вашій кухні. Програма “Варка на пару” дозволяє готувати страви на пару, завдяки чому зберігаються вітаміни та корисні властивості продуктів. Спеціальний контейнер для варки на пару постачається в комплекті з приладом.

- Увімкніть прилад. Загориться підсвічування дисплея, індикатор сенсора “СТАРТ” буде блимати.
- Налийте воду у чашу не більше, ніж на 1/3 об’єму. Покладіть усі необхідні інгредієнти згідно з рецептурою у контейнер для варки на пару, встановіть контейнер у чашу. Дотримуйтеся вказівок розділу «Експлуатація приладу». Наявність води у чаші обов’язкова.
- Під час приготування у цій програмі рекомендується залишити кришку закритою. При неправильному положенні кришки результат може не відповідати вимогам.
- Послідовним торканням сенсора “МЕНЮ” оберіть програму «Варка на пару», при цьому надпис «Варка на пару» на дисплеї і таймер будуть блимати.
- На таймері, що блимає, буде вказано час за замовчуванням для цієї програми приготування – 5 хвилин. Діапазон часу приготування може варіюватися від 5 хвилин до 1 години залежно від рецепту приготування страви. За допомогою сенсорів “ГОДИНИ” та “ХВИЛИНИ” необхідно змінити час приготування

відповідно до рецептури страви: послідовним торканням сенсора "ГОДИНИ" встановить години з кроком в 1 годину, торканням сенсора "ХВИЛИНИ" - хвилини із кроком в 1 хвилину.

При встановленні часу приготування таймер на дисплеї блимає.

- Зміна часу можлива також протягом виконання програми. Для цього утримуйте впродовж 2 секунд сенсори "ГОДИНИ" або "ХВИЛИНИ", на дисплеї буде блимати індикація часу приготування. Доторканням до відповідних сенсорів змінить параметри.

При цьому необхідно враховувати, що кінцевий час приготування, тобто час, що пройшов, плюс знову встановлений, не може перевищувати максимальний час роботи, встановлений для цієї програми.

Для старту роботи з новими параметрами торкніться сенсора "СТАРТ", або програма самостійно перейде у режим виконання через 30 секунд після завершення внесення змін.

- Для запуску програми доторкніться та утримуйте протягом 2-х секунд сенсор "СТАРТ", пристрій видасть звуковий сигнал, якщо його не було відключено раніше, на дисплеї загориться назва програми, індикатор сенсора "СТАРТ" буде світитися постійно. Мультиварка почне приготування відповідно до заданої програми. Також засвітиться індикатор сенсора "ПІДІГРІВ / СКАСУВАННЯ", це означає, що після завершення роботи програми прилад автоматично перейде у режим ПІДІГРІВ. Для скасування автоматичного переходу у режим ПІДІГРІВ торкніться та утримуйте сенсор "СТАРТ", і індикатор сенсора "ПІДІГРІВ / СКАСУВАННЯ" погасне. За бажанням Ви можете повторно активувати автоматичний перехід у режим ПІДІГРІВ, знову торкнувшись сенсора "СТАРТ".
- На дисплеї відобразиться зворотний відлік часу.
- Після нагріву та закипання води на дисплеї відобразиться зворотний відлік часу приготування.
- За необхідності можна перервати виконання програми сенсором "ПІДІГРІВ / СКАСУВАННЯ", при цьому прилад перейде у режим очікування.
- Після закінчення часу роботи мультиварка подасть звуковий сигнал, якщо його до цього не було відключено. Пристрій автоматично перейде в режим ПІДІГРІВ, якщо його не було скасовано раніше. У режимі ПІДІГРІВ на дисплеї відобразиться прямий відлік часу, який показує, скільки часу підігрівається страва.
- Для відключення режиму ПІДІГРІВ утримуйте сенсор "ПІДІГРІВ / СКАСУВАННЯ" протягом 2-х секунд, прилад перейде у режим очікування. Відключіть пристрій.

«Молочна каша»

Програма призначена для приготування молочних супів і каш.

- Увімкніть прилад. Загориться підсвічування дисплея, індикатор сенсора "СТАРТ" буде блимати.
- Покладіть усі необхідні інгредієнти згідно з рецептурою у чашу. Дотримуйтеся вказівок розділу «Експлуатація приладу».
- Під час приготування у цій програмі рекомендується залишати кришку закритою. При неправильному положенні кришки результат може не відповідати вимогам.
- Послідовним торканням сенсора "МЕНЮ" оберіть програму «Молочна каша», при цьому надпис «Молочна каша» на дисплеї і таймер будуть блимати.
- На таймері, що блимає, буде вказано час за замовчуванням для цієї програми приготування – 1 годину. Діапазон часу приготування може варіюватися від 10 хвилин до 1 години 30 хвилин залежно від рецепту приготування страви.

За допомогою сенсорів "ГОДИНИ" та "ХВИЛИНИ" необхідно змінити час приготування

відповідно до рецептури страви: послідовним торканням сенсора "ГОДИНИ" встановить години з кроком в 1 годину, торканням сенсора "ХВИЛИНИ" - хвилини із кроком в 5 хвилин.

При встановленні часу приготування таймер на дисплеї блимає.

- Зміна часу можлива також протягом виконання програми. Для цього утримуйте впродовж 2 секунд сенсори "ГОДИНИ" або "ХВИЛИНИ", на дисплеї буде блимати індикація часу приготування. Доторканням до відповідних сенсорів змінить параметри.

При цьому необхідно враховувати, що кінцевий час приготування, тобто час, що пройшов, плюс знову встановлений, не може перевищувати максимальний час роботи, встановлений для цієї програми.

Для старту роботи з новими параметрами торкніться сенсора "СТАРТ", або програма самостійно перейде у режим виконання через 30 секунд після завершення внесення змін.

- Для запуску програми доторкніться та утримуйте протягом 2-х секунд сенсор "СТАРТ", пристрій видасть звуковий сигнал, якщо його не було відключено раніше, на дисплеї загориться назва програми, індикатор сенсора "СТАРТ" буде світитися постійно. Мультиварка почне приготування відповідно до заданої програми. Також засвітиться індикатор сенсора "ПІДІГРІВ / СКАСУВАННЯ", це означає, що після завершення роботи програми прилад автоматично перейде у режим ПІДІГРІВ. Для скасування автоматичного переходу у режим ПІДІГРІВ торкніться та утримуйте сенсор "СТАРТ", і індикатор сенсора "ПІДІГРІВ / СКАСУВАННЯ" погасне. За бажанням Ви можете повторно активувати автоматичний перехід у режим ПІДІГРІВ, знову торкнувшись сенсора "СТАРТ".
- На дисплеї відобразиться зворотний відлік часу.

- За необхідності можна перервати виконання програми сенсором “ПІДІГРІВ / СКАСУВАННЯ”, при цьому прилад перейде у режим очікування.
- Після закінчення часу роботи мультиварка подасть звуковий сигнал, якщо його до цього не було відключено. Пристрій автоматично перейде в режим ПІДІГРІВ, якщо його не було скасовано раніше. У режимі ПІДІГРІВ на дисплеї відобразиться прямий відлік часу, який показує, скільки часу підігрівається страва.
- Для режиму «Молочна каша» рекомендується залишати страву у режимі ПІДІГРІВ на 15-20 хвилин після завершення роботи основної програми.
- Для відключення режиму ПІДІГРІВ утримуйте сенсор “ПІДІГРІВ / СКАСУВАННЯ” протягом 2-х секунд, прилад перейде у режим очікування. Відключіть пристрій.

«Крупа»

Програма призначена для приготування корисних гарнірів із круп. Оптимальні температурні параметри і рівномірний нагрів чаші з усіх боків дозволяють приготувати чудові розсипчасті гарніри.

- Увімкніть прилад. Загориться підсвічування дисплея, індикатор сенсора “СТАРТ” буде блимати.
- Покладіть усі необхідні інгредієнти згідно з рецептурою у чашу. Дотримуйтеся вказівок розділу «Експлуатація приладу».
- Під час приготування у цій програмі рекомендується залишати кришку закритою. При неправильному положенні кришки результат може не відповідати вимогам.
- Послідовним торканням сенсора “МЕНЮ” оберіть програму «Крупа», при цьому надпис «Крупа» на дисплеї і таймер будуть блимати.
- На таймері, що блимає, буде вказано час за замовчуванням для цієї програми приготування – 40 хвилин. Діапазон часу приготування може варіюватися від 20 хвилин до 2 годин залежно від рецепту приготування страви. За допомогою сенсорів “ГОДИНИ” та “ХВИЛИНИ” необхідно змінити час приготування відповідно до рецептури страви: послідовним торканням сенсора “ГОДИНИ” встановіть години з кроком в 1 годину, торканням сенсора “ХВИЛИНИ” - хвилини із кроком в 5 хвилин. При встановленні часу приготування таймер на дисплеї блимає.
- Зміна часу можлива також протягом виконання програми. Для цього утримуйте впродовж 2 секунд сенсори “ГОДИНИ” або “ХВИЛИНИ”, на дисплеї буде блимати індикація часу приготування. Доторканням до відповідних сенсорів змініть параметри.
При цьому необхідно враховувати, що кінцевий час приготування, тобто час, що пройшов, плюс знову встановлений, не може перевищувати максимальний час роботи, встановлений для цієї програми.
Для старту роботи з новими параметрами торкніться сенсора “СТАРТ”, або програма самостійно перейде у режим виконання через 30 секунд після завершення внесення змін.
- Для запуску програми доторкніться та утримуйте протягом 2-х секунд сенсор “СТАРТ”, пристрій видасть звуковий сигнал, якщо його не було відключено раніше, на дисплеї загориться назва програми, індикатор сенсора “СТАРТ” буде світитися постійно. Мультиварка почне приготування відповідно до заданої програми. Також засвітиться індикатор сенсора “ПІДІГРІВ / СКАСУВАННЯ”, це означає, що після завершення роботи програми прилад автоматично перейде у режим ПІДІГРІВ. Для скасування автоматичного переходу у режим ПІДІГРІВ торкніться та утримуйте сенсор “СТАРТ”, і індикатор сенсора “ПІДІГРІВ / СКАСУВАННЯ” погасне. За бажанням Ви можете повторно активувати автоматичний перехід у режим ПІДІГРІВ, знову торкнувшись сенсора “СТАРТ”.
- На дисплеї відобразиться зворотний відлік часу.
- За необхідності можна перервати виконання програми сенсором “ПІДІГРІВ / СКАСУВАННЯ”, при цьому прилад перейде у режим очікування.
- Після закінчення часу роботи мультиварка подасть звуковий сигнал, якщо його до цього не було відключено. Пристрій автоматично перейде в режим ПІДІГРІВ, якщо його не було скасовано раніше. У режимі ПІДІГРІВ на дисплеї відобразиться прямий відлік часу, який показує, скільки часу підігрівається страва.
- Для режиму «Крупа» рекомендується залишати страву у режимі ПІДІГРІВ на 10-15 хвилин після завершення роботи основної програми.
- Для відключення режиму ПІДІГРІВ утримуйте сенсор “ПІДІГРІВ / СКАСУВАННЯ” протягом 2-х секунд, прилад перейде у режим очікування. Відключіть пристрій.

«Підігрів»

Програма використовується для розігрівання готових страв.

- Увімкніть прилад. Загориться підсвічування дисплея, індикатор сенсора “СТАРТ” буде блимати.
- Покладіть усі необхідні інгредієнти згідно з рецептурою у чашу. Дотримуйтеся вказівок розділу «Експлуатація приладу».

- Під час приготування у цій програмі рекомендується залишати кришку закритою. При неправильному положенні кришки результат може не відповідати вимогам.
- Послідовним торканням сенсора “МЕНЮ” оберіть програму «Підігрів», при цьому надпис «Підігрів» на дисплеї і таймер будуть блимати.
- На таймері, що блимає, буде вказано час за замовчуванням для цієї програми приготування – 20 хвилин. Діапазон часу може варіюватися від 10 хвилин до 1 години залежно від рецепту приготування страви.
- За допомогою сенсорів “ГОДИНИ” та “ХВИЛИНИ” необхідно встановити достатній час для розігріву, виходячи з об’єму та початкової температури страви: послідовним торканням сенсора “ГОДИНИ” встановіть години з кроком в 1 годину, торканням сенсора “ХВИЛИНИ” - хвилини із кроком в 5 хвилин. При встановленні часу приготування таймер на дисплеї блимає.
- Зміна часу можлива також протягом виконання програми. Для цього утримуйте впродовж 2 секунд сенсори “ГОДИНИ” або “ХВИЛИНИ”, на дисплеї буде блимати індикація часу приготування. Доторканням до відповідних сенсорів змініть параметри.
При цьому необхідно враховувати, що кінцевий час приготування, тобто час, що пройшов, плюс знову встановлений, не може перевищувати максимальний час роботи, встановлений для цієї програми.
Для старту роботи з новими параметрами торкніться сенсора “СТАРТ”, або програма самостійно перейде у режим виконання через 30 секунд після завершення внесення змін.
- Для запуску програми доторкніться та утримуйте протягом 2-х секунд сенсор “СТАРТ”, пристрій видасть звуковий сигнал, якщо його не було відключено раніше, на дисплеї загориться назва програми, індикатор сенсора “СТАРТ” буде світитися постійно. Мультиварка почне приготування відповідно до заданої програми. Також засвітиться індикатор сенсора “ПІДІГРІВ / СКАСУВАННЯ”, це означає, що після завершення роботи програми прилад автоматично перейде у режим ПІДІГРІВ. Для скасування автоматичного переходу у режим ПІДІГРІВ торкніться та утримуйте сенсор “СТАРТ”, і індикатор сенсора “ПІДІГРІВ / СКАСУВАННЯ” погасне. За бажанням Ви можете повторно активувати автоматичний перехід у режим ПІДІГРІВ, знову торкнувшись сенсора “СТАРТ”.
- На дисплеї відобразиться зворотний відлік часу.
- За необхідності можна перервати виконання програми сенсором “ПІДІГРІВ / СКАСУВАННЯ”, при цьому прилад перейде у режим очікування.
- Після закінчення часу роботи мультиварка подасть звуковий сигнал, якщо його до цього не було відключено. Пристрій автоматично перейде в режим ПІДІГРІВ, якщо його не було скасовано раніше. У режимі ПІДІГРІВ на дисплеї відобразиться прямий відлік часу, який показує, скільки часу підігрівається страва.
- Для відключення режиму ПІДІГРІВ утримуйте сенсор “ПІДІГРІВ / СКАСУВАННЯ” протягом 2-х секунд, прилад перейде у режим очікування. Відключіть пристрій.

«Плов»

Ця програма призначена для приготування плову.

- Увімкніть прилад. Загориться підсвічування дисплея, індикатор сенсора “СТАРТ” буде блимати.
- Покладіть усі необхідні інгредієнти згідно з рецептурою у чашу. Дотримуйтеся вказівок розділу «Експлуатація приладу».
- *Попереднє обсмажування інгредієнтів здійснюється відповідно до програми «Обсмажування» згідно з рецептом.*
- Під час приготування у цій програмі рекомендується залишати кришку закритою. При неправильному положенні кришки результат може не відповідати вимогам.
- Послідовним торканням сенсора “МЕНЮ” оберіть програму «Плов», при цьому надпис «Плов» на дисплеї і таймер будуть блимати.
- На таймері, що блимає, буде вказано час за замовчуванням для цієї програми приготування – 1 годину. Діапазон часу приготування може варіюватися від 20 хвилин до 2 годин залежно від рецепту приготування страви. За допомогою сенсорів “ГОДИНИ” та “ХВИЛИНИ” необхідно змінити час приготування відповідно до рецептури страви: послідовним торканням сенсора “ГОДИНИ” встановіть години з кроком в 1 годину, торканням сенсора “ХВИЛИНИ” - хвилини із кроком в 5 хвилин. При встановленні часу приготування таймер на дисплеї блимає.
- Зміна часу можлива також протягом виконання програми. Для цього утримуйте впродовж 2 секунд сенсори “ГОДИНИ” або “ХВИЛИНИ”, на дисплеї буде блимати індикація часу приготування. Доторканням до відповідних сенсорів змініть параметри.
При цьому необхідно враховувати, що кінцевий час приготування, тобто час, що пройшов, плюс знову встановлений, не може перевищувати максимальний час роботи, встановлений для цієї програми.
Для старту роботи з новими параметрами торкніться сенсора “СТАРТ”, або програма самостійно перейде у режим виконання через 30 секунд після завершення внесення змін.

- Для запуску програми доторкніться та утримуйте протягом 2-х секунд сенсор “СТАРТ”, пристрій видасть звуковий сигнал, якщо його не було відключено раніше, на дисплеї загориться назва програми, індикатор сенсора “СТАРТ” буде світитися постійно. Мультиварка почне приготування відповідно до заданої програми. Також засвітиться індикатор сенсора “ПІДІГРІВ / СКАСУВАННЯ”, це означає, що після завершення роботи програми прилад автоматично перейде у режим ПІДІГРІВ. Для скасування автоматичного переходу у режим ПІДІГРІВ торкніться та утримуйте сенсор “СТАРТ”, і індикатор сенсора “ПІДІГРІВ / СКАСУВАННЯ” погасне. За бажанням Ви можете повторно активувати автоматичний перехід у режим ПІДІГРІВ, знову торкнувшись сенсора “СТАРТ”.
- На дисплеї відобразиться зворотний відлік часу.
- За необхідності можна перервати виконання програми сенсором “ПІДІГРІВ / СКАСУВАННЯ”, при цьому прилад перейде у режим очікування.
- Ця програма – автоматична. Якщо продукт буде готовий раніше встановленого часу (що контролюється наявністю води у чаші), мультиварка самостійно перерве процес приготування.
- Після закінчення часу роботи мультиварка подасть звуковий сигнал, якщо його до цього не було відключено. Пристрій автоматично перейде в режим ПІДІГРІВ, якщо його не було скасовано раніше. У режимі ПІДІГРІВ на дисплеї відобразиться прямий відлік часу, який показує, скільки часу підігрівається страва.
- Для відключення режиму ПІДІГРІВ утримуйте сенсор “ПІДІГРІВ / СКАСУВАННЯ” протягом 2-х секунд, прилад перейде у режим очікування. Відключіть пристрій.

«Піца»

Ця програма призначена для приготування популярної італійської страви – піци.

- Увімкніть прилад. Загориться підсвічування дисплея, індикатор сенсора “СТАРТ” буде блимати.
- Покладіть усі необхідні інгредієнти згідно з рецептурою у чашу. Дотримуйтеся вказівок розділу «Експлуатація приладу».
- Під час приготування у цій програмі рекомендується залишати кришку закритою. При неправильному положенні кришки результат може не відповідати вимогам.
- Послідовним торканням сенсора “МЕНЮ” оберіть програму «Піца», при цьому надпис «Піца» на дисплеї і таймер будуть блимати.
- На таймері, що блимає, буде вказано час за замовчуванням для цієї програми приготування – 20 хвилин. Діапазон часу приготування може варіюватися від 20 хвилин до 1 години залежно від рецепту приготування страви. За допомогою сенсорів “ГОДИНИ” та “ХВИЛИНИ” необхідно змінити час приготування відповідно до рецептури страви: послідовним торканням сенсора “ГОДИНИ” встановіть години з кроком в 1 годину, торканням сенсора “ХВИЛИНИ” - хвилини із кроком в 5 хвилин. При встановленні часу приготування таймер на дисплеї блимає.
- Зміна часу можлива також протягом виконання програми. Для цього утримуйте впродовж 2 секунд сенсори “ГОДИНИ” або “ХВИЛИНИ”, на дисплеї буде блимати індикація часу приготування. Доторканням до відповідних сенсорів змініть параметри. При цьому необхідно враховувати, що кінцевий час приготування, тобто час, що пройшов, плюс знову встановлений, не може перевищувати максимальний час роботи, встановлений для цієї програми. Для старту роботи з новими параметрами торкніться сенсора “СТАРТ”, або програма самостійно перейде у режим виконання через 30 секунд після завершення внесення змін.
- Для запуску програми доторкніться та утримуйте протягом 2-х секунд сенсор “СТАРТ”, пристрій видасть звуковий сигнал, якщо його не було відключено раніше, на дисплеї загориться назва програми, індикатор сенсора “СТАРТ” буде світитися постійно. Мультиварка почне приготування відповідно до заданої програми. Також засвітиться індикатор сенсора “ПІДІГРІВ / СКАСУВАННЯ”, це означає, що після завершення роботи програми прилад автоматично перейде у режим ПІДІГРІВ. Для скасування автоматичного переходу у режим ПІДІГРІВ торкніться та утримуйте сенсор “СТАРТ”, і індикатор сенсора “ПІДІГРІВ / СКАСУВАННЯ” погасне. За бажанням Ви можете повторно активувати автоматичний перехід у режим ПІДІГРІВ, знову торкнувшись сенсора “СТАРТ”.
- Після нагріву на дисплеї відобразиться зворотний відлік часу приготування.
- За необхідності можна перервати виконання програми сенсором “ПІДІГРІВ / СКАСУВАННЯ”, при цьому прилад перейде у режим очікування.
- Після закінчення часу роботи мультиварка подасть звуковий сигнал, якщо його до цього не було відключено. Пристрій автоматично перейде в режим ПІДІГРІВ, якщо його не було скасовано раніше. У режимі ПІДІГРІВ на дисплеї відобразиться прямий відлік часу, який показує, скільки часу підігрівається страва.
- Для відключення режиму ПІДІГРІВ утримуйте сенсор “ПІДІГРІВ / СКАСУВАННЯ” протягом 2-х секунд, прилад перейде у режим очікування. Відключіть пристрій.

«Томління»

Програма «Томління» імітує процес приготування страв у російській печі. Страва готується шляхом дуже довгого та повільного тушкування за температури, яка постійно підвищується, що дозволяє зберегти корисні властивості продуктів та надати їм неповторний смак.

- Увімкніть прилад. Загориться підсвічування дисплея, індикатор сенсора “СТАРТ” буде блимати.
- Покладіть усі необхідні інгредієнти згідно з рецептурою у чашу. Дотримуйтеся вказівок розділу «Експлуатація приладу».
- Під час приготування у цій програмі рекомендується залишати кришку закритою. При неправильному положенні кришки результат може не відповідати вимогам.
- Послідовним торканням сенсора “МЕНЮ” оберіть програму «Томління», при цьому надпис «Томління» на дисплеї і таймер будуть блимати.
- На таймері, що блимає, буде вказано час за замовчуванням для цієї програми приготування – 5 годин. Діапазон часу приготування може варіюватися від 1 до 8 годин залежно від рецепту приготування страви. За допомогою сенсорів “ГОДИНИ” та “ХВИЛИНИ” необхідно змінити час приготування відповідно до рецептури страви: послідовним торканням сенсора “ГОДИНИ” встановіть години з кроком в 1 годину, торканням сенсора “ХВИЛИНИ” - хвилини із кроком в 20 хвилин. При встановленні часу приготування таймер на дисплеї блимає.
- Зміна часу приготування протягом виконання програми у цьому режимі недоступна.
- Для запуску програми доторкніться та утримуйте протягом 2-х секунд сенсор “СТАРТ”, пристрій видасть звуковий сигнал, якщо його не було відключено раніше, на дисплеї загориться назва програми, індикатор сенсора “СТАРТ” буде світитися постійно. Мультиварка почне приготування відповідно до заданої програми. Також засвітиться індикатор сенсора “ПІДІГРІВ / СКАСУВАННЯ”, це означає, що після завершення роботи програми прилад автоматично перейде у режим ПІДІГРІВ. Для скасування автоматичного переходу у режим ПІДІГРІВ торкніться та утримуйте сенсор “СТАРТ”, і індикатор сенсора “ПІДІГРІВ / СКАСУВАННЯ” погасне. За бажанням Ви можете повторно активувати автоматичний перехід у режим ПІДІГРІВ, знову торкнувшись сенсора “СТАРТ”.
- На дисплеї відобразиться зворотний відлік часу.
- За необхідності можна перервати виконання програми сенсором “ПІДІГРІВ / СКАСУВАННЯ”, при цьому прилад перейде у режим очікування.
- Після закінчення часу роботи мультиварка подасть звуковий сигнал, якщо його до цього не було відключено. Пристрій автоматично перейде в режим ПІДІГРІВ, якщо його не було скасовано раніше. У режимі ПІДІГРІВ на дисплеї відобразиться прямий відлік часу, який показує, скільки часу підігрівається страва.
- Для відключення режиму ПІДІГРІВ утримуйте сенсор “ПІДІГРІВ / СКАСУВАННЯ” протягом 2-х секунд, прилад перейде у режим очікування. Відключіть пристрій.

«Настоянка»

Програма «Настоянка» служить для приготування різноманітних настоянок на травах тощо.

- Увімкніть прилад. Загориться підсвічування дисплея, індикатор сенсора “СТАРТ” буде блимати.
- Покладіть усі необхідні інгредієнти згідно з рецептурою у чашу. Дотримуйтеся вказівок розділу «Експлуатація приладу».
- Під час приготування у цій програмі рекомендується залишати кришку закритою. При неправильному положенні кришки результат може не відповідати вимогам.
- Послідовним торканням сенсора “МЕНЮ” оберіть програму «Настоянка», при цьому надпис «Настоянка» на дисплеї і таймер будуть блимати.
- На таймері, що блимає, буде вказано час за замовчуванням для цієї програми приготування – 12 годин. Діапазон часу приготування може варіюватися від 6 до 12 годин залежно від рецепту приготування страви. За допомогою сенсорів “ГОДИНИ” та “ХВИЛИНИ” необхідно змінити час приготування відповідно до рецептури страви: послідовним торканням сенсора “ГОДИНИ” встановіть години з кроком в 1 годину, торканням сенсора “ХВИЛИНИ” - хвилини із кроком в 20 хвилин. При встановленні часу приготування таймер на дисплеї блимає.
- Зміна часу можлива також протягом виконання програми. Для цього утримуйте впродовж 2 секунд сенсори “ГОДИНИ” або “ХВИЛИНИ”, на дисплеї буде блимати індикація часу приготування. Доторканням до відповідних сенсорів змініть параметри. При цьому необхідно враховувати, що кінцевий час приготування, тобто час, що пройшов, плюс знову встановлений, не може перевищувати максимальний час роботи, встановлений для цієї програми. Для старту роботи з новими параметрами торкніться сенсора “СТАРТ”, або програма самостійно перейде у режим виконання через 30 секунд після завершення внесення змін.

- Для запуску програми доторкніться та утримуйте протягом 2-х секунд сенсор “СТАРТ”, пристрій видасть звуковий сигнал, якщо його не було відключено раніше, на дисплеї загориться назва програми, індикатор сенсора “СТАРТ” буде світитися постійно. Мультиварка почне приготування відповідно до заданої програми. Також засвітиться індикатор сенсора “ПІДІГРІВ / СКАСУВАННЯ”, це означає, що після завершення роботи програми прилад автоматично перейде у режим ПІДІГРІВ. Для скасування автоматичного переходу у режим ПІДІГРІВ торкніться та утримуйте сенсор “СТАРТ”, і індикатор сенсора “ПІДІГРІВ / СКАСУВАННЯ” погасне. За бажанням Ви можете повторно активувати автоматичний перехід у режим ПІДІГРІВ, знову торкнувшись сенсора “СТАРТ”.
- На дисплеї відобразиться зворотний відлік часу.
- За необхідності можна перервати виконання програми сенсором “ПІДІГРІВ / СКАСУВАННЯ”, при цьому прилад перейде у режим очікування.
- Після закінчення часу роботи мультиварка подасть звуковий сигнал, якщо його до цього не було відключено. Пристрій автоматично перейде у режим ПІДІГРІВ, якщо його не було скасовано раніше. У режимі ПІДІГРІВ на дисплеї відобразиться прямий відлік часу, який показує, скільки часу підігрівається страва.
- Для відключення режиму ПІДІГРІВ утримуйте сенсор “ПІДІГРІВ / СКАСУВАННЯ” протягом 2-х секунд, прилад перейде у режим очікування. Відключіть пристрій.

«Хліб»

Програма «Хліб» служить для випічки хліба із попередньо замішаного тіста.

- Увімкніть прилад. Загориться підсвічування дисплея, індикатор сенсора “СТАРТ” буде блимати.
- Покладіть усі необхідні інгредієнти згідно з рецептурою у чашу. Дотримуйтеся вказівок розділу «Експлуатація приладу».
- Під час приготування у цій програмі рекомендується залишати кришку закритою. При неправильному положенні кришки результат може не відповідати вимогам.
- Послідовним торканням сенсора “МЕНЮ” оберіть програму «Хліб», при цьому надпис «Хліб» на дисплеї і таймер будуть блимати. Процес приготування у цій програмі розділено на 2 етапи. Перший етап – витримка тіста, відбувається при низькій температурі приготування, другий етап – випічка, здійснюється при високій температурі. При виборі програми «Хліб» у правому верхньому куті дисплея засвічується індикація першого етапу приготування.
- На таймері, що блимає, буде вказано час за замовчуванням для цього етапу – 2 години. Діапазон часу може варіюватися від 30 хвилин до 2 годин 30 хвилин залежно від рецепту приготування страви. За допомогою сенсорів “ГОДИНИ” та “ХВИЛИНИ” можна змінити час приготування відповідно до рецептури страви: послідовним торканням сенсора “ГОДИНИ” встановіть години з кроком в 1 годину, торканням сенсора “ХВИЛИНИ” - хвилини із кроком в 5 хвилин. При встановленні часу приготування таймер на дисплеї блимає.
- Для переходу до встановлення часу виконання другого етапу потрібно доторкнутися до сенсора “ТЕМПЕРАТУРА”. При цьому у правому верхньому куті дисплея засвітиться індикація другого етапу приготування. На таймері, що блимає, буде вказано час за замовчуванням для цього етапу – 1 годину. Діапазон часу може варіюватися від 30 хвилин до 2 годин залежно від рецепту приготування страви. За допомогою сенсорів “ГОДИНИ” та “ХВИЛИНИ” можна змінити час приготування відповідно до рецептури страви: послідовним торканням сенсора “ГОДИНИ” встановіть години з кроком в 1 годину, торканням сенсора “ХВИЛИНИ” - хвилини із кроком в 5 хвилин. При встановленні часу приготування таймер на дисплеї блимає.
- Зміна часу виконання кожного етапу можлива також протягом виконання програми. Для цього утримуйте впродовж 2 секунд сенсори “ГОДИНИ” або “ХВИЛИНИ”, на дисплеї буде блимати індикація часу приготування. Доторканням до відповідних сенсорів змініть параметри. При цьому необхідно враховувати, що кінцевий час приготування, тобто час, що пройшов, плюс знову встановлений, не може перевищувати максимальний час роботи, встановлений для цієї програми. Для старту роботи з новими параметрами торкніться сенсора “СТАРТ”, або програма самостійно перейде у режим виконання через 30 секунд після завершення внесення змін.
- Для запуску програми доторкніться та утримуйте протягом 2-х секунд сенсор “СТАРТ”, пристрій видасть звуковий сигнал, якщо його не було відключено раніше, на дисплеї загориться назва програми, індикатор сенсора “СТАРТ” буде світитися постійно. Мультиварка почне приготування відповідно до заданої програми. Також засвітиться індикатор сенсора “ПІДІГРІВ / СКАСУВАННЯ”, це означає, що після завершення роботи програми прилад автоматично перейде у режим ПІДІГРІВ. Для скасування автоматичного переходу у режим ПІДІГРІВ торкніться та утримуйте сенсор “СТАРТ”, і індикатор сенсора “ПІДІГРІВ / СКАСУВАННЯ” погасне. За бажанням Ви можете повторно активувати автоматичний перехід у режим ПІДІГРІВ, знову торкнувшись сенсора “СТАРТ”.
- На дисплеї відобразиться зворотний відлік часу.
- За необхідності можна перервати виконання програми сенсором “ПІДІГРІВ / СКАСУВАННЯ”, при цьому прилад перейде у режим очікування.

- Після закінчення часу роботи мультиварка подасть звуковий сигнал, якщо його до цього не було відключено. Пристрій автоматично перейде в режим ПІДІГРІВ, якщо його не було скасовано раніше. У режимі ПІДІГРІВ на дисплеї відобразиться прямий відлік часу, який показує, скільки часу підігрівається страва.
- Для відключення режиму ПІДІГРІВ утримуйте сенсор "ПІДІГРІВ / СКАСУВАННЯ" протягом 2-х секунд, прилад перейде у режим очікування. Відключіть пристрій.

«Смаження в олії»

Програма «Смаження в олії» служить для обсмажування продуктів у великій кількості олії. Залежно від рецептури та властивостей продуктів можна обирати необхідні режими часу та температури.

- Увімкніть прилад. Загориться підсвічування дисплея, індикатор сенсора "СТАРТ" буде блимати.
- Налийте у чашу олію згідно з рецептурою, але не менше 1 л. Дотримуйтеся вказівок розділу «Експлуатація приладу».
- Під час приготування у цій програмі рекомендується залишати кришку закритою. При неправильному положенні кришки результат може не відповідати вимогам.
- Послідовним торканням сенсора "МЕНЮ" оберіть програму «Смаження в олії», при цьому надпис «Смаження в олії» на дисплеї і таймер будуть блимати.
- На таймері, що блимає, буде вказано час за замовчуванням для цієї програми приготування – 5 хвилин. Діапазон часу приготування може варіюватися від 3 до 25 хвилин залежно від рецепту приготування страви. За допомогою сенсора "ХВИЛИНИ" можна змінити час приготування відповідно до рецептури страви: послідовним торканням сенсора "ХВИЛИНИ" встановіть хвилини із кроком в 1 хвилину. При встановленні часу приготування таймер на дисплеї блимає.
- У цій програмі також можна обирати температуру приготування. Температура приготування за замовчуванням становить 160°C. Для зміни температури приготування доторкніться до сенсора "ТЕМПЕРАТУРА", індикатор температури на дисплеї буде блимати. Послідовним торканням сенсора "ТЕМПЕРАТУРА" встановіть температуру приготування відповідно до рецептури страви. Діапазон температури може варіюватися від 150°C до 170°C з кроком 10°C.
- Зміна температури та часу можлива також протягом виконання програми. Для цього утримуйте впродовж 2 секунд сенсори "ГОДИНИ" або "ХВИЛИНИ" для зміни часу приготування або сенсор "ТЕМПЕРАТУРА" для зміни температури приготування. Доторканням до відповідних сенсорів змініть параметри. *При цьому необхідно враховувати, що кінцевий час приготування, тобто час, що пройшов, плюс знову встановлений, не може перевищувати максимальний час роботи, встановлений для цієї програми.* Для старту роботи з новими параметрами торкніться сенсора "СТАРТ", або програма самостійно перейде у режим виконання через 30 секунд після завершення внесення змін.
- Для запуску програми доторкніться та утримуйте протягом 2-х секунд сенсор "СТАРТ", пристрій видасть звуковий сигнал, якщо його не було відключено раніше, на дисплеї загориться назва програми, індикатор сенсора "СТАРТ" буде світитися постійно. Мультиварка почне приготування відповідно до заданої програми. Також засвітиться індикатор сенсора "ПІДІГРІВ / СКАСУВАННЯ", це означає, що після завершення роботи програми прилад автоматично перейде у режим ПІДІГРІВ. Для скасування автоматичного переходу у режим ПІДІГРІВ торкніться та утримуйте сенсор "СТАРТ", і індикатор сенсора "ПІДІГРІВ / СКАСУВАННЯ" погасне. За бажанням Ви можете повторно активувати автоматичний перехід у режим ПІДІГРІВ, знову торкнувшись сенсора "СТАРТ".
- Зворотний відлік часу приготування розпочнеться після досягнення робочої температури. При цьому прилад подасть звуковий сигнал. Після звукового сигналу відкрийте кришку, покладіть продукти, що готуються, у нагріту олію. **Слід бути обережними, оскільки в разі використання вологих інгредієнтів гаряча олія може бризкати.** Закрийте кришку приладу.
- За необхідності можна перервати виконання програми сенсором "ПІДІГРІВ / СКАСУВАННЯ", при цьому прилад перейде у режим очікування.
- Після закінчення виконання програми мультиварка подасть звуковий сигнал, якщо його не було відключено раніше. Пристрій автоматично перейде в режим ПІДІГРІВ, якщо його не було скасовано раніше. У режимі ПІДІГРІВ на дисплеї відобразиться прямий відлік часу, який показує, скільки часу підігрівається страва.
- Для відключення режиму ПІДІГРІВ утримуйте сенсор "ПІДІГРІВ / СКАСУВАННЯ" протягом 2-х секунд, прилад перейде у режим очікування. Відключіть пристрій.

«Соте»

Програма «Соте» призначена для приготування соте та інших страв із овочів.

- Увімкніть прилад. Загориться підсвічування дисплея, індикатор сенсора "СТАРТ" буде блимати.
- Покладіть усі необхідні інгредієнти згідно з рецептурою у чашу. Дотримуйтеся вказівок розділу «Експлуатація приладу».

- Під час приготування у цій програмі рекомендується залишати кришку закритою. При неправильному положенні кришки результат може не відповідати вимогам.
- Послідовним торканням сенсора “МЕНЮ” оберіть програму «Соте», при цьому надпис «Соте» на дисплеї і таймер будуть блимати.
- На таймері, що блимає, буде вказано час за замовчуванням для цієї програми приготування – 2 години. Діапазон часу приготування може варіюватися від 1 до 8 годин залежно від рецепту приготування страви. За допомогою сенсорів “ГОДИНИ” та “ХВИЛИНИ” необхідно змінити час приготування відповідно до рецептури страви: послідовним торканням сенсора “ГОДИНИ” встановіть години з кроком в 1 годину, торканням сенсора “ХВИЛИНИ” - хвилини із кроком в 30 хвилин. При встановленні часу приготування таймер на дисплеї блимає.
- Зміна часу можлива також протягом виконання програми. Для цього утримуйте впродовж 2 секунд сенсори “ГОДИНИ” або “ХВИЛИНИ”, на дисплеї буде блимати індикація часу приготування. Доторканням до відповідних сенсорів змініть параметри.
При цьому необхідно враховувати, що кінцевий час приготування, тобто час, що пройшов, плюс знову встановлений, не може перевищувати максимальний час роботи, встановлений для цієї програми.
Для старту роботи з новими параметрами торкніться сенсора “СТАРТ”, або програма самостійно перейде у режим виконання через 30 секунд після завершення внесення змін.
- Для запуску програми доторкніться та утримуйте протягом 2-х секунд сенсор “СТАРТ”, пристрій видасть звуковий сигнал, якщо його не було відключено раніше, на дисплеї загориться назва програми, індикатор сенсора “СТАРТ” буде світитися постійно. Мультіварка почне приготування відповідно до заданої програми. Також засвітиться індикатор сенсора “ПІДІГРІВ / СКАСУВАННЯ”, це означає, що після завершення роботи програми прилад автоматично перейде у режим ПІДІГРІВ. Для скасування автоматичного переходу у режим ПІДІГРІВ торкніться та утримуйте сенсор “СТАРТ”, і індикатор сенсора “ПІДІГРІВ / СКАСУВАННЯ” погасне. За бажанням Ви можете повторно активувати автоматичний перехід у режим ПІДІГРІВ, знову торкнувшись сенсора “СТАРТ”.
- На дисплеї відобразиться зворотний відлік часу.
- За необхідності можна перервати виконання програми сенсором “ПІДІГРІВ / СКАСУВАННЯ”, при цьому прилад перейде у режим очікування.
- Після закінчення часу роботи мультіварка подасть звуковий сигнал, якщо його до цього не було відключено. Пристрій автоматично перейде в режим ПІДІГРІВ, якщо його не було скасовано раніше. У режимі ПІДІГРІВ на дисплеї відобразиться прямий відлік часу, який показує, скільки часу підігрівається страва.
- Для відключення режиму ПІДІГРІВ утримуйте сенсор “ПІДІГРІВ / СКАСУВАННЯ” протягом 2-х секунд, прилад перейде у режим очікування. Відключіть пристрій.

«Вівсянка»

Спеціальна програма, призначена для швидкого приготування здорового та корисного сніданку з вівсяної крупи. завдяки оптимальним температурним режимам каша не підгорить і збереже усі свої корисні якості.

- Увімкніть прилад. Загориться підсвічування дисплея, індикатор сенсора “СТАРТ” буде блимати.
- Покладіть усі необхідні інгредієнти згідно з рецептурою у чашу. Дотримуйтеся вказівок розділу «Експлуатація приладу».
- Під час приготування у цій програмі рекомендується залишати кришку закритою. При неправильному положенні кришки результат може не відповідати вимогам.
- Послідовним торканням сенсора “МЕНЮ” оберіть програму «Вівсянка», при цьому надпис «Вівсянка» на дисплеї і таймер будуть блимати.
- На таймері, що блимає, буде вказано час за замовчуванням для цієї програми приготування – 15 хвилин. Діапазон часу приготування може варіюватися від 5 хвилин до 1 години залежно від рецепту приготування страви. За допомогою сенсорів “ГОДИНИ” та “ХВИЛИНИ” необхідно змінити час приготування відповідно до рецептури страви: послідовним торканням сенсора “ГОДИНИ” встановіть години з кроком в 1 годину, торканням сенсора “ХВИЛИНИ” - хвилини із кроком в 5 хвилин. При встановленні часу приготування таймер на дисплеї блимає.
- Зміна часу можлива також протягом виконання програми. Для цього утримуйте впродовж 2 секунд сенсори “ГОДИНИ” або “ХВИЛИНИ”, на дисплеї буде блимати індикація часу приготування. Доторканням до відповідних сенсорів змініть параметри.
При цьому необхідно враховувати, що кінцевий час приготування, тобто час, що пройшов, плюс знову встановлений, не може перевищувати максимальний час роботи, встановлений для цієї програми.
Для старту роботи з новими параметрами торкніться сенсора “СТАРТ”, або програма самостійно перейде у режим виконання через 30 секунд після завершення внесення змін.

- Для запуску програми доторкніться та утримуйте протягом 2-х секунд сенсор "СТАРТ", пристрій видасть звуковий сигнал, якщо його не було відключено раніше, на дисплеї загориться назва програми, індикатор сенсора "СТАРТ" буде світитися постійно. Мультиварка почне приготування відповідно до заданої програми. Також засвітиться індикатор сенсора "ПІДІГРІВ / СКАСУВАННЯ", це означає, що після завершення роботи програми прилад автоматично перейде у режим ПІДІГРІВ. Для скасування автоматичного переходу у режим ПІДІГРІВ торкніться та утримуйте сенсор "СТАРТ", і індикатор сенсора "ПІДІГРІВ / СКАСУВАННЯ" погасне. За бажанням Ви можете повторно активувати автоматичний перехід у режим ПІДІГРІВ, знову торкнувшись сенсора "СТАРТ".
- На дисплеї відобразиться зворотний відлік часу.
- За необхідності можна перервати виконання програми сенсором "ПІДІГРІВ / СКАСУВАННЯ", при цьому прилад перейде у режим очікування.
- Після закінчення часу роботи мультиварка подасть звуковий сигнал, якщо його до цього не було відключено. Пристрій автоматично перейде в режим ПІДІГРІВ, якщо його не було скасовано раніше. У режимі ПІДІГРІВ на дисплеї відобразиться прямий відлік часу, який показує, скільки часу підігрівається страва.
- Для відключення режиму ПІДІГРІВ утримуйте сенсор "ПІДІГРІВ / СКАСУВАННЯ" протягом 2-х секунд, прилад перейде у режим очікування. Відключіть пристрій.

Рецепти для приготування у мультиварці РМС 0556D Ви можете знайти у розділі «Рецепти для мультиварок» на сайті www.polar.ru

Стисла таблиця програм приготування

Програма приготування	Час та температура приготування	Можливість використання функції «Відкладений старт»	Рекомендоване положення кришки
Мій рецепт Plus	Час за замовчуванням: 5 хвилин Налаштування часу: від 5 хвилин до 9 годин 55 хвилин, крок змінний Налаштування температури: 35°C -110°C - крок 5°C; 110°C - 160°C - крок 10°C.	Так	Відкрита або закрита, залежно від страви
Випічка	Час за замовчуванням: 1 година Налаштування часу: від 30 хвилин до 3,5 годин, крок 10 хвилин Температура 118 - 122°C	Так	Закрита
Суп	Час за замовчуванням: 1 година Налаштування часу: від 1 до 4 годин, крок 10 хвилин Температура 97°C	Так	Закрита
Тушкування	Час за замовчуванням: 2 години Налаштування часу: від 30 хвилин до 8 годин, крок 30 хвилин Температура 93°C	Так	Закрита
Смаження	Час за замовчуванням: 5 хвилин Налаштування часу: від 5 хвилин до 1 години, крок 5 хвилин Температура приготування: 100-160°C, шаг 10°C	Так	Відкрита
Запікання	Час за замовчуванням: 30 хвилин Налаштування часу: від 10 хвилин до 2 годин 30 хвилин, крок 5 хвилин Температура 145°C	Так	Закрита

Паста	Час за замовчуванням: 8 хвилин Налаштування часу: від 8 до 20 хвилин, крок 1 хвилина Температура 118-120°C	Так	До моменту закипання води закрита, потім відкрита
Йогурт	Час за замовчуванням: 8 годин Налаштування часу: від 4 до 12 годин, крок 30 хвилин Температура 38-42°C	Так	Закрита
Варення	Час за замовчуванням: 1 година Налаштування часу: від 1 до 4 годин, крок 10 хвилин Температура 100-108°C	Так	До моменту закипання закрита, потім відкрита
Варка на пару	Час за замовчуванням: 5 хвилин Налаштування часу: від 5 хвилин до 1 години, крок 1 хвилина Температура 115-120°C	Так	Закрита
Молочна каша	Час за замовчуванням: 1 година Налаштування часу: від 10 хвилин до 1 години 30 хвилин, крок 5 хвилин Температура 96°C	Так	Закрита
Крупа	Час за замовчуванням: 40 хвилин Налаштування часу: від 20 хвилин до 2 годин, крок 5 хвилин Температура 100-135°C авто	Так	Закрита
Підігрів	Час за замовчуванням: 20 хвилин Налаштування часу: від 10 хвилин до 1 години, крок 5 хвилин Температура 115°C	Так	Закрита
Плов	Час за замовчуванням: 1 година Налаштування часу: від 20 хвилин до 2 годин, крок 5 хвилин Температура 100 - 150°C авто	Так	Закрита
Піца	Час за замовчуванням: 20 хвилин Налаштування часу: від 20 хвилин до 1 години, крок 5 хвилин Температура 140°C	Так	Закрита
Томління	Час за замовчуванням: 5 години Налаштування часу: від 1 до 8 години, крок 20 хвилин Температура 45-95 °C	Так	Закрита
Настоянка	Час за замовчуванням: 12 годин Налаштування часу: від 6 до 12 годин, крок 20 хвилин Температура 55°C	Так	Закрита
Хліб	Час за замовчуванням: 1 етап – 2 години, 2 етап – 1 година Налаштування часу: 1 етап - від 30 хвилин до 2 годин 30 хвилин, 2 етап - від 30 хвилин до 2 годин, крок 5 хвилин Температура: 1 етап -35°C, 2 етап - 150°C	Так	Закрита
Соте	Час за замовчуванням: 2 години Налаштування часу: від 1 до 8 годин, крок 30 хвилин Температура 88-92°C	Так	Закрита

Смаження в олії	Час за замовчуванням: 5 хвилин Налаштування часу: від 3 до 25 хвилин, крок 1 хвилина Температура 150-170°C	Так	Закрита
Вівсянка	Час за замовчуванням: 15 хвилин Налаштування часу: від 5 хвилин до 1 години, крок 5 хвилин Температура 95-99°C	Так	Закрита

«Відкладений старт»

Функція «Відкладений старт» дає можливість приготувати їжу в зазначений час. Однак не відкладайте, будь ласка, старт на тривалий час, якщо в інгредієнтах страви є продукти, що швидко псуються.

- Функція «Відкладений старт» доступна для всіх програм, окрім програми «Йогурт».
- Для активації режиму оберіть програму приготування, використовуючи сенсор «МЕНЮ», задайте параметри програми, потім торкніться сенсора «ВІДКЛАДЕНИЙ СТАРТ», при цьому на дисплеї з'явиться індикація «Відкладений старт».
- За допомогою сенсорів «ГОДИНИ» і «ХВИЛИНИ» оберіть необхідний час, через котрий страва повинна бути готова.
- Натисніть і утримуйте протягом 2-х секунд сенсор «СТАРТ», загориться світловий індикатор кнопки, мультиварка розпочне відлік часу до старту програми.

Примітка. У програмах «Варка на пару», «Паста», «Смаження», «Смаження в олії», зворотний відлік часу вмикається після досягнення робочої температури, тому закінчення приготування може наступити дещо раніше чи пізніше заданого для «Відкладеного старту» часу (залежить від наповненості чаші).

Транспортування і зберігання

- Транспортування приладів здійснюється всіма видами транспорту відповідно до правил перевезення вантажів, що діють на транспорті конкретного виду.
- Під час транспортування приладів використовуйте оригінальну заводську упаковку.
- Під час транспортування прилади не повинні потрапляти під безпосередній вплив атмосферних осадів і агресивних середовищ.
- Прилади слід зберігати в закритому сухому та чистому приміщенні при температурі повітря не вище плюс 40°C та відносній вологості не вище 70% за відсутності навколо кислотних та інших парів, що негативно впливають на матеріали, з яких виготовлено прилади.

Реалізація

Правила реалізації не встановлено.

Вимоги щодо утилізації

Відходи, що утворюються під час утилізації виробів, підлягають обов'язковому збору для подальшої утилізації в установленому порядку та відповідно до чинних вимог і норм галузевої нормативної документації, в тому числі відповідно до СанПін 2.1.7.1322-03 «Гігієнічні вимоги щодо розміщення і знешкодження відходів виробництва та споживання».



Увага! Після завершення терміну експлуатації не викидайте прилад разом зі звичайними побутовими відходами, а передайте його у спеціалізований пункт збору для подальшої утилізації. Таким чином Ви допоможете зберегти довкілля.



Щоб уникнути ризику виникнення пожежі, ураження електричним струмом, отримання травм під час використання вашого приладу, а також його поломки, суворо дотримуйтесь основних заходів безпеки при роботі з цим приладом, а також загальних вказівок з техніки безпеки при роботі з електричною побутовою технікою.

Чищення та догляд за приладом

- Після закінчення приготування завжди вичищайте мультиварку від залишків їжі та забруднень.
- Внутрішня кришка мультиварки має конструкцію, що знімається. Для того, щоб її зняти, потрібно натиснути пальцями на фіксатори кришки і потягнути кришку на себе, тримаючи її за фіксатори та виводячи з верхнього пазу кришки. Після кожного приготування рекомендується промивати знімну кришку губкою у нейтральному мильному розчині.

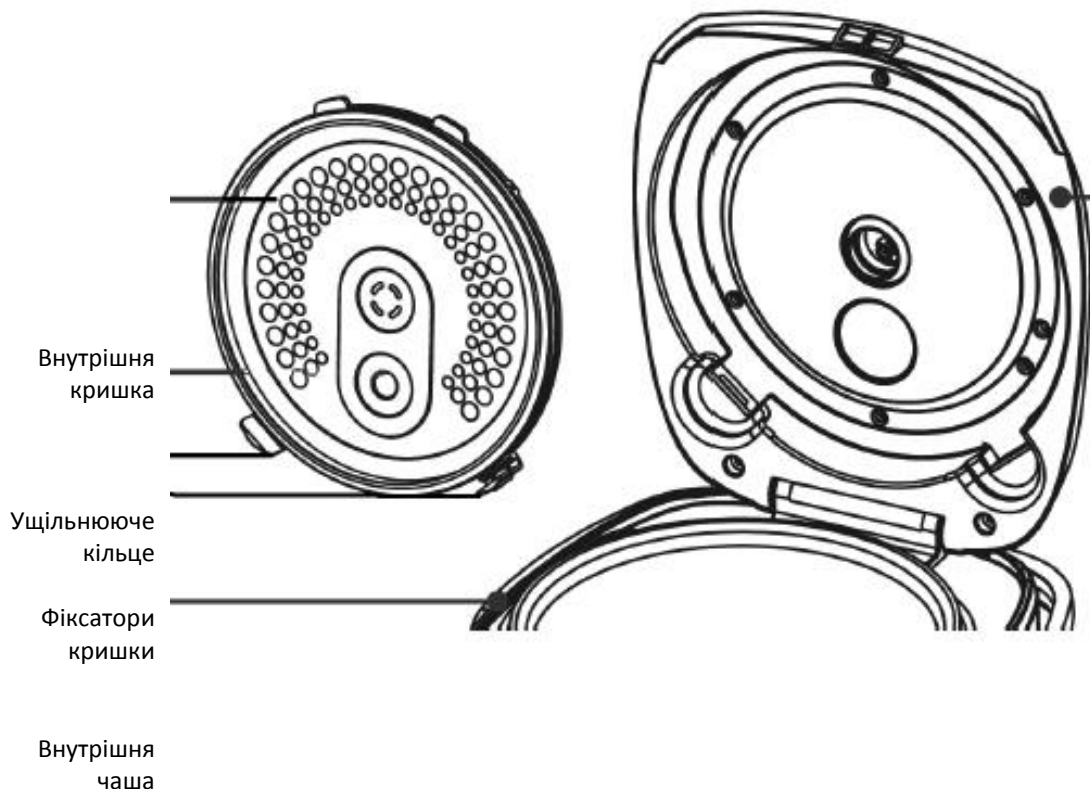

- Не використовуйте щітки з металевим дротом або розчинник для очищення забруднених частин мультиварки.
- Якщо залишки страви прикипіли до внутрішньої чаші, замочіть її перед миттям. Після миття протріть внутрішню чашу.
- Не занурюйте корпус у воду. Для чищення корпусу використовуйте вологу м'яку губку або тканину.
- Внутрішню чашу з керамічним покриттям та контейнер для варки на пару можна мити у посудомийній машині. При митті у посудомийній машині стежте, щоб складові частини машини не пошкодили внутрішню чашу.
- Щоб зняти клапан для стравлення пари, поверніть його проти часової стрілки з внутрішнього боку кришки, утримуючи другою рукою його зовнішню частину від прокручування.
- Після кожного приготування необхідно знімати та випорожнювати накопичувач конденсату, розташований на задній стінці приладу. Промийте, просушіть і встановіть його на місце.

Запобіжні заходи під час використання внутрішньої чаші мультиварки

- Для помішування використовуйте лише дерев'яну лопатку або спеціальну пластмасову ложку, що постачається у комплекті з приладом.
- Не наливайте в чашку оцет, це може пошкодити покриття.
- Через деякий час чаша може змінити колір із-за того, що контактує з водою та миючими речовинами. Це нормальне явище, мультиварка може без побоювань використовуватися далі.
- Для очищення НЕ використовуйте абразивні речовини.

Увага:

Після завершення терміну експлуатації не викидайте прилад разом зі звичайними побутовими відходами, а передайте його у спеціалізований пункт збору для подальшої утилізації. Таким чином Ви допоможете зберегти довкілля.

Якщо у вас виникла проблема.

Несправність	Причина	Спосіб усунення
Індикатор роботи не горить, нагрівальний елемент не працює	2. Проблема з електроживленням. 3. Електрична плата або контакти пошкоджено.	Перевірте, чи прилад під'єднаний до мережі. Зверніться за допомогою до авторизованого сервісного центру.
Індикатор роботи горить, нагрівальний елемент не працює.	Електрична плата або контакти пошкоджено.	Зверніться за допомогою до авторизованого сервісного центру.
Страва готується надто довго	1. Живлення від мережі відсутнє.	Перевірте, чи прилад під'єднаний до мережі.
	2. Нагрівальний елемент несправний.	Зверніться за допомогою до авторизованого сервісного центру.
	3. Внутрішня чаша мультиварки встановлена з перекосом.	Перевірте внутрішню чашу, переконайтеся, що вона встановлена правильно.
	4. Сторонній предмет між нагрівальною пластиною і каструлею.	Видаліть сторонній предмет.
На дисплеї відображаються коди помилок E1, E2, E3, E4	Несправність плати електроживлення.	Зверніться за допомогою до авторизованого сервісного центру.

Технічні характеристики

PMС 0556D - Мультиварка побутова електрична торговельної марки Polaris

Напруга: 220 - 240 В

Частота: ~50 Гц

Потужність: 900 Вт

загальний об'єм чаші: 5 л

Примітка: Внаслідок постійного процесу внесення змін і вдосконалень між інструкцією і виробом можуть спостерігатися деякі розбіжності. Виробник сподівається, що користувач зверне на це увагу.

Інформація про сертифікацію

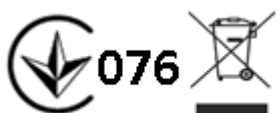

Розрахунковий термін служби виробу: 3 роки
Гарантійний строк: 3 роки від дня покупки
Гарантійний строк на внутрішню чашу (каструлю): 6 місяців від дня покупки
Дата виготовлення зазначена на приладі.

ВИРОБНИК / MANUFACTURER:

TEXTON CORPORATION LLC /

Товариство з обмеженою відповідальністю «ТЕКСТОН КОРПОРЕЙШН»

160 Greentree Drive, Suite 101, City Dover, County of Kent, State of Delaware 19904, United States of America

160 Грінтрі Драйв, Приміщення 101, місто Дувр, округ Кент, Штат Делавер, 19904, Сполучені Штати Америки.

На заводі / At factory:

ГУАНДУН ІНЕЙТЕР ЕЛЕКТРИКАЛ АППЛАЙАНСЕС КО., ЛТД /

GUANGDONG ENAITER ELECTRICAL APPLIANCES CO., LTD

No.5, Донгхай Роуд, Дунфен Таун, місто Чжуншан, Гуандун, Китай /

No.5, Donghai Road, Dongfeng Town, Zhongshan City, Guangdong, China

Імпортер:

ТОВ "Поларіс Інт", 105005, м. Москва, 2-а Бауманська вул., буд.7, прим.5, кім.26

ГАРАНТІЙНЕ ЗОБОВ'ЯЗАННЯ

Виріб: Мультитварка побутова електрична

Модель: **PMC 0556D**

Ця гарантія надається виробником на додаток до прав споживача, встановлених чинним законодавством, і жодною мірою не обмежує їх.

Ця гарантія діє впродовж 36 місяців від дати придбання виробу та передбачає гарантійне обслуговування виробу у разі виявлення дефектів, пов'язаних з матеріалами та роботою. У цьому випадку споживач має право також на безкоштовний ремонт виробу.

Ця гарантія діє у разі дотримання таких умов:

1. Гарантійне зобов'язання розповсюджується на усі моделі, які випускаються компанією TEXTON CORPORATION LLC, у країнах, де надається гарантійне обслуговування (незалежно від місця покупки).
2. Виріб повинен бути придбаний винятково для особистих побутових потреб. Виріб повинен використовуватися в суворій відповідності до інструкції з експлуатації, з дотриманням правил та вимог безпеки.
3. Обов'язки виробника за цією гарантією виконуються продавцями - вповноваженими дилерами виробника й офіційними центрами обслуговування (сервісу). Ця гарантія не поширюється на вироби, придбані в продавців, які не уповноважені виробником. Вони самостійно відповідають перед споживачем відповідно до законодавства.
4. Ця гарантія не розповсюджується на дефекти приладу, що виникли у результаті:
 - Хімічного, механічного та іншого впливу, попадання сторонніх предметів всередину виробу;
 - Неправильної експлуатації, що полягає у використанні виробу не за його прямим призначенням, а також встановлення та експлуатації виробу з порушенням правил та вимог техніки безпеки;
 - Зношування деталей оздоблення, ламп, батарей, захисних екранів, сміттєзбірників, ременів, щіток та інших деталей з обмеженим строком використання;
 - Ремонту виробу, здійсненого особами або фірмами, що не є авторизованими сервісними центрами*.
5. Ця гарантія діє за умови пред'явлення оригіналу гарантійного талона, оригіналу товарного чека, виданого продавцем, та виробу, у якому виявлено дефекти.
6. Ця гарантія діє лише для виробів, що використовуються для особистих побутових потреб, та не розповсюджується на вироби котрі використовуються з комерційною, промисловою та професійною метою.

З усіх питань гарантійного обслуговування виробів POLARIS звертайтеся до вашого місцевого офіційного продавця POLARIS.

*Адреси авторизованих центрів обслуговування на сайті Компанії: www.polar.ru

**Тұрмыстық электрлі әмбебап ас әзірлегіш құрылғы
(мультипісіргіш)**

POLARIS

Моделі PMC 0556D

Пайдалану жөніндегі нұсқаулық

POLARIS сауда таңбасымен шығарылатын өнімді таңдағаныңыз үшін алғысымызды білдіреміз. Біздің бұйымдар сапа, функционалдық және дизайнға қойылатын жоғары талаптарға сәйкес жасалған. Біздің фирмадан жаңа бұйым алғаныңызға риза болатыныңызға сенімдіміз.

Құрылғыны пайдаланбас бұрын осы пайдалану жөніндегі нұсқаулықты міндетті түрде толықтай, мұқият оқып шығыңыз, осы нұсқаулықтың барлық пайдалану ережелерімен мұқият танысыңыз, онда Сіздің қауіпсіздігіңізге қатысты маңызды ақпарат бар, сондай-ақ, құрылғыны дұрыс пайдалану және оған күтім көрсету жөніндегі нұсқаулар мен кеңестер берілген.

Пайдалану жөніндегі нұсқаулықты кепілдік талонымен, кассалық чекпен бірге, мүмкіндігінше, картон қорапта және орама материалымен бірге сақтаңыз.

Мазмұны

Жалпы мәлімет	60
Қауіпсіздік жөніндегі жалпы нұсқаулар.....	60
Осы құрылғымен жұмыс атқару барысындағы қауіпсіздік жөніндегі арнайы нұсқаулар.....	60
Құрылғының пайдалану саласы	61
Құрылғының сипаттамасы	62
Құрылғының жиынтықтылығы	64
Құрылғыны пайдалану	65
Әзірлеу бағдарламалардың сипаттамасы	66
Құрылғыны тазарту және оған күтім көрсету шарттары	97
Егер Сізде қандай да бір қиындық туындаса	98
Техникалық сипаттамалары	99
Сертификаттау жөніндегі ақпарат	99
Кепілдік міндеттеме	100

Жалпы мәлімет

Бұл пайдалану бойынша нұсқаулық, моделі PMC 0556D POLARIS сауда таңбасымен шығарылатын тұрмыстық электрлі әмбебап ас әзірлегіш (мультипісіргіш) құрылғылар (бұдан әрі мәтін бойынша –әмбебап ас әзірлегіш құрылғы, құрылғы) жөніндегі техникалық деректері мен сипаттамаларымен, оның құрылғысымен, сонымен қатар құрылғыны сақтау мен пайдалану бойынша ережелермен танысуға арналған.

Қауіпсіздік жөніндегі жалпы нұсқаулар

- Бұл құрылғы тек қана үйде тұрмыстық мақсатта пайдаланылуы тиіс.
- Құрылғы осы нұсқаулықтың ережелеріне сәйкес тек мақсаты бойынша пайдаланылуы тиіс. Аталмыш құрылғыны қолдануға қатысты қауіпсіздіктері үшін жауап беретін тұлғаның нұсқаулығы жүргізілген немесе қадағалау жүзеге асырылған кездерді есепке алмағанда, білімі мен тәжірибесі жоқ немесе жүйке жүйесінде немесе психикалық, физикалық ауытқулары бар тұлғалардың (балаларды қоса алғанда) қолдануына арналмаған. Балалардың құрылғымен ойнауына жол бермеу үшін оларды қадағалап отырыңыз.
- Бұл құрылғыны пайдалануды бастамас бұрын, осы пайдалану жөніндегі нұсқаулықты міндетті түрде мұқият оқып шығыңыз.
- Әр жолы құрылғыны іске қоспас бұрын, оны қарап шығыңыз. Құрылғының және оның электр желілік баусымның ақаулығы анықталған жағдайда, құрылғыны розеткаға қосуға мүлдем болмайды.
- Құрылғы және оның электр желілік баусымы ыстық ауаның тікелей күн көзіне, жоғары температураның әсеріне, тікелей күн сәулесіне және ылғалға ұшырамайтындай етіп, сақталуы керек.
- **Назар аударыңыздар! Құрылғыны ванна, ыдыс-аяқ жуатын шұңғылша немесе сумен толтырылған басқа ыдыстардың қасында пайдалануға болмайды.**
- Құрылғыны ешбір жағдайда суға немесе басқа сұйықтықтарға батырып салуға мүлдем болмайды. Ылғал қолмен құрылғыны ұстауға болмайды. Құрылғы дымқылданса, оны бірден электрлік желіден ажыратыңыз.
- Құрылғы суға түсіп кеткен жағдайда, оны бірден электр желіден ажыратыңыз. Сонымен бұл кезде қолды суға малуға мүлдем болмайды. Құрылғыны екінші мәрте пайдаланудың алдында оны білікті маман тексеріп шығуы керек.
- Құрылғыны тек қана ауыспалы тоқ көзіне ғана қосыңыз (~). Құрылғыны электр желіге қоспас бұрын, электрлік желідегі қолданылатын электрлік параметрлерін тексеріңіз, бұл құрылғының техникалық сипаттамаларына сәйкес болғанына көз жеткізіңіз.
- **Кез келген ақау бола тұра құрылғыны іске қосу Сізді кепілдікті қызмет көрсету құқығынан айырады.**
- Құрылғыны тек қана жерге тұйықталған желіге ғана қоссуға қажет. Сіздің қауіпсіздігіңізді қамтамасыз ету үшін жерлендіру бекітілген электр техникалық нормаларға сәйкес келуі тиіс. Қоректендірудің стандартты емес көздерін немесе қосу құрылғыларын пайдалануға болмайды.
- Құрылғыны бөлмежайдан тысқары жерде пайдаланбаңыз. Құрылғыны сүйір бұрыштарға соғылуынан сақтаңыз. Құрылғыны тазартпас бұрын, немесе оны пайдаланып болғаннан кейін, сонымен құрылғы сынып қалса, оны әрдайым электрлік желіден ажыратыңыз.
- Құрылғыны оның желілік баусымнан ұстап, желіден ажыратуға тиым салынады. Құрылғыны электр желіден ажыратқан кезінде оның штепсельді айыршасынан ұстаңыз.
- Құрылғының жеткізілім жиынтықтылығына кірмейтін қосымша аксессуарларды пайдалану Сізді кепілдікті қызмет көрсету құқығынан айырады.
- Құрылғымен пайдаланып болған соң, оның электр қоректендіргіш баусымын құрылғыны айналдыра орауға болмайды, себебі, уақыт өте келе бұл баусымның үзілуіне әкеп соғуы мүмкін. Қашанда сақтау үшін сымды жақсылап тарқатыңыз.
- Құрылғыны өз бетіңізбен жөндеуге болмайды. Электр желілік баусымын жөндеу не ауыстыру жұмыстарын тек қызмет көрсету орталығының білікті мамандары ғана жүзеге асыруы керек.
- Құрылғыны жөндеу үшін тек қана түпнұсқалы қосалқы бөлшектерді пайдалануға қажет.

Осы құрылғымен жұмыс атқару барысындағы қауіпсіздік жөніндегі арнайы нұсқаулар

- Әмбебап ас әзірлегіш құрылғыны пайдалану барысында оның айналасында бос орындардың жеткілікті екеніне көз жеткізіңіз. Әмбебап ас әзірлегіш құрылғы жиһаз, перде және басқа да, сол секілді өрт қауіптілігі бар нысандардан 15 см артық қашықтықта орналасуы қажет.
- Әмбебап ас әзірлегіш құрылғыны пайдалану барысында құрылғыны құрғақ, тегіс, термоберік қабатта орналастырыңыз.

- Құрылғыны алғаш рет пайдаланар алдында, бөгде иісті кетіру үшін әмбебап ас әзірлегіш құрылғының тостағанына суды шамалы тостақтың ең жоғары денгейіне дейін толтырып, максималды температуралық режимінде («Бұда пісіру») режимін қолданып, суды 30 минут бойы қайнатуды ұсынамыз.
- Әмбебап ас әзірлегіш құрылғының ішкі тостағы құрылғыға орнатылмаған болса, әзірлеу бағдарламасын іске қосуға тыйым салынады, сондай-ақ әзірлеу бағдарлама іске қосылып, орындалып жатқан кезде, яғни әзірлеу үдересі барысында құрылғыдан тостақты шығаруға болмайды.
- Әмбебап ас әзірлегіш құрылғыны жылу көзінің маңында пайдаланбаңыз, яғни жылу шығаратын құралдардан (электр немесе газ асүй пештері) сияқты от көздерінен алыс жерге орналастыру қажет.
- Күйіп қалмас үшін жұмыс істеп тұрған әмбебап ас әзірлегіш құрылғыны қолмен ұстамаңыз. Пайдаланып болғаннан кейін, құрылғы суығанша күте тұрыңыз, кері жағдайда терінің күйіп қалу қаупі бар.
- Әмбебап ас әзірлегіш құрылғыны желіге жалғастырмас бұрын, электр желідегі кернеуді тексеріңіз.
- Егер Сіз тағамды әзірлемейтін болсаңыз, әмбебап ас әзірлегіш құрылғыны желіден ажыратыңыз, оны желіге қосылған күйінде қалдырмаңыз.
- Әмбебап ас әзірлегіш құрылғыны желіден ажыратар алдына қашанда құрылғы күту режимінде тұрғанына, сондай-ақ ешбір әзірлеу бағдарлама іске қосылып тұрмағанына көз жеткізіңіз.
- Әмбебап ас әзірлегіш құрылғы электр желіге қосылып тұрғанда ешқашан құралды көтеруге/жылжытуға, сондай-ақ оның орнын ауыстыруға тыйым салынады.
- Құрылғының ішкі тостағаны тағамдық өнімдермен толтырылған болса, әмбебап ас әзірлегіш құрылғының орнын алмастыруға немесе оны көтеріп, тасымалдауға болмайды.
- Әмбебап ас әзірлегіш құрылғы іске қосылып тұрғанда, яғни жұмыс үдересі барысында оның ішкі тостағын (кастрәлді) қолмен ұстамаңыз.
- Әмбебап ас әзірлегіш құрылғыны тазарту барысында абразивті тазартқыш құралдары мен агрессивті жуғыш құралдарын пайдаланбаңыз.
- Әмбебап ас әзірлегіш құрылғының ішкі тостағында тамақты, тағамдық өнімдерді немесе суды ұзақ уақытқа қалдыруға болмайды.
- Алынбалы тостақ пен құрылғының ішкі корпусының арасында сұйықтық немесе өзге де бөгде заттар болмауы тиіс.
- Жарма немесе күріш өнімдерден гарнир тағамын әзірлеу барысында, тостақтағы жарма мен судың тағам әзірлеудің рецепті бойынша ұсынылған арасалмағын сақтаңыз.
- Өндіруші осы пайдалану бойынша Нұсқауда қарастырылмаған немесе дұрыс пайдаланбаудың нәтижесінде туындаған залал үшін жауапты емес.

Құрылғының пайдалану саласы

- Бұл құрылғы осы Нұсқаулыққа сәйкес, тұрғын ғимаратында, қалыпты болып саналатын ылғалдық пен температурада, тек тұрмыста және соған ұқсас жағдайларда ғана пайдалануға арналған:
 - дүкен қызметкерлерінің тамақтанатын орындарында, кеңселерде, фермерлік шаруашылықта және басқа да жұмыс орындарында;
 - тұрақты тұрғылықты мекенжайларда, сонымен қатар тұруға арналған қонақ үйлерде, отельдерде және басқа да орындарда;
 - түнеуге және таңғы асты ішуге арналған орындарда пайдалануға арналған.
- Құрылғыны өнеркәсіптік және коммерциялық мақсатта пайдалануға тыйым салынады, сондай-ақ, тамақ емес өнімдерді өңдеуге арналмаған.
- Өндіруші осы пайдалану бойынша Нұсқауда қарастырылмаған немесе дұрыс пайдаланбаудың нәтижесінде туындаған залал үшін жауапты емес.

Құрылғының сипаттамасы



Құрылғының жиынтықтылығына кіретін бөлшектер

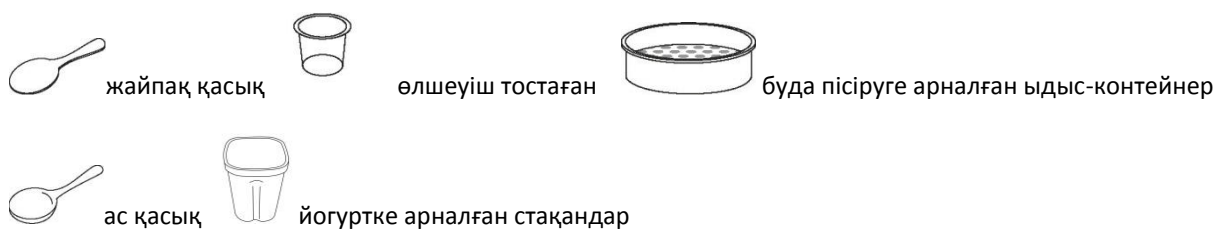

Сенсорлық басқару панелі

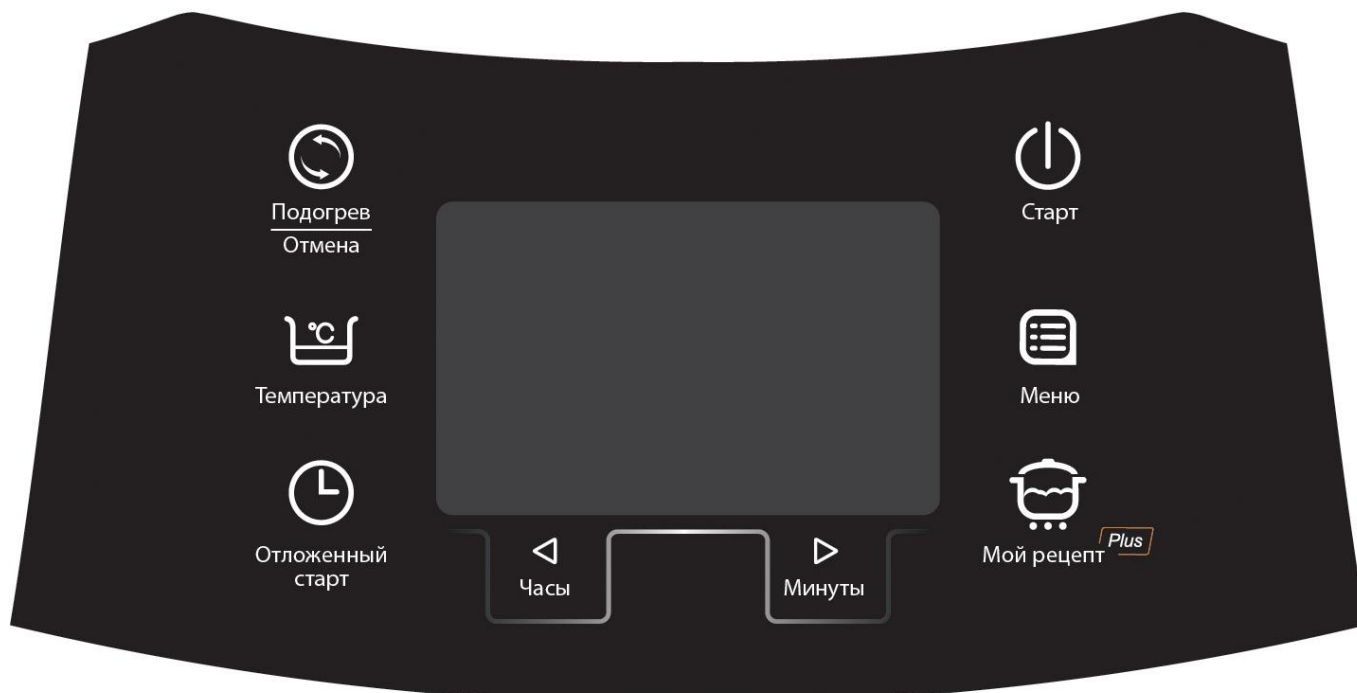

“СТАРТ” батырмасы

Бұл сенсорлық батырмасының көмегімен кез келген әзірлеу бағдарламаны іске қосуға болады.

Құрылғы күту режимінде тұрған кезде басқару панелінің бетінде **“СТАРТ” сенсорлық батырмасының өрісінде орналасқан жарық индекаторы үнемі жыпылықтап тұрады.** “МӘЗІР” сенсорлық батырмасын қолдана отырып, мәзірдегі бағдарламалардың тізімінен кез келген біреу бағдарламаны таңдап алыңыз (төменде көрсетілген, қараңыз). **Таңдалынған әзірлеу бағдарламаны іске қосу үшін “СТАРТ” сенсорлық батырмасына ұзағырақ басып, оны шамалы екі секунд уақыт аралығында ұстап тұру қажет.**

Әзірлеу бағдарлама іске қосылған соң, құрылғының бір реттік дыбыстық сигналы естіледі, сонымен қатар “СТАРТ” сенсорлық батырмасының жарық индекаторы мен “ЖЫЛЫТУ/БОЛДЫРМАУ” сенсорлық батырмасының жарық индекаторы жанады да, жыпылықтамай, жай жанып тұрады.

Әзірлеу бағдарламасының жұмыс уақытысы аяқталғаннан кейін, құрылғы оған белгіленген режимі бойынша дайын тағамның температурасын бір қалыпта сақтау үшін автоматы түрде ЖЫЛЫТУ режиміне өтеді. Бағдарламаның жұмыс үдерісінің аяқталуына дейін, яғни әзірлеу бағдарламаның жұмысы орындалып жатқан кезде, Сіз автоматтық түрде ЖЫЛЫТУ режиміне ауысу үдерісін алдан ала үзіп тастап, сөндіре аласыз, ол үшін “СТАРТ” сенсорлық батырмасын басу қажет. Сол сәтте “ЖЫЛЫТУ/БОЛДЫРМАУ” сенсорлық батырмасының жарық индекаторы сөнеді. Егер кейінірек ЖЫЛЫТУ режимін қайтадан іске қосу қажет болса, яғни ЖЫЛЫТУ режиміне ауысу үдерісін қайтадан орнату үшін “СТАРТ” сенсорлық батырмасына тағы бір рет басу қажет.

“ЖЫЛЫТУ/БОЛДЫРМАУ” батырмасы

Бұл сенсорлық батырмасының көмегімен кез келген бағдарламада әзірлеу үдерісін қадағалауға болады, яғни қажет болған жағдайда әмбебап ас әзірлегіш құрылғының жұмысын, дәлірек айтқанда іске қосылып тұрған кез келген әзірлеу бағдарламаны белгіленген аяқталу уақытына дейін үзіп, тоқтатуға болады. **Іске қосылып тұрған әзірлеу бағдарламаны белгіленген аяқталу уақытына дейін үзіп, тоқтату үшін “ЖЫЛЫТУ/БОЛДЫРМАУ” сенсорлық батырмасына ұзағырақ басып, оны шамалы екі секунд уақыт аралығында ұстап тұру қажет.** Содан кейін құрылғы күту режиміне өтеді. Құрылғы күту режимінде тұрған кезде (бағдарламалар іске қосылмаған жағдайда) “ЖЫЛЫТУ/БОЛДЫРМАУ” сенсорлық батырмасына ұзағырақ басып, оны екі секунд уақыт аралығында ұстап тұру әрекеті ЖЫЛЫТУ режимін уақыттың тікелей есебімен іске қосады.

Әзірлеу бағдарламаларын таңдау режимі қосылып тұрған кезде, осы “ЖЫЛЫТУ/БОЛДЫРМАУ” сенсорлық батырмасына басқан сәтте құрылғының баптау

жүйесіндегі алдын ала орнатылған әзірлеу параметрлері жойылады да, сонымен құрылғы күту режиміне ауысады.

“МӘЗІР” батырмасы	Бұл сенсорлық батырмасын әзірлеудің 20- автобағдарламалардың тізімінен кез келген біреу бағдарламаны таңдап алу үшін пайдаланыңыз. Бұл сенсорлық батырмаға қайталап әрбір рет басқан сайын, мәзірдегі бағдарламалардың тізімі бойынша алға қарай ілгері жылжып, келесі әзірлеу бағдарламаға ауыса аласыз, сонымен сол сәтте, дисплейдің бетінде таңдалынған әзірлеу бағдарламасына сәйкес, оның атауы көрініп, жыпылықтай бастайды.
“КЕЙІНГЕ ҚАЛДЫРЫЛҒАН СТАРТ” функциясы	<p><i>«Кейінге қалдырылған старт» функциясы тағамды қажет уақытына қарай әзірлеуге мүмкіндік береді. Алайда, егер әзірленетін тағамдық өнімдердің арасында, яғни күрделі қосындылардың не қоспаның бөлшегі арасында тез бұзылатын өнімдер болса, тағам әзірлеудің бастау үдерісін тым ұзақ уақытқа қалдырмауыңызды сұраймыз.</i></p> <p>«Кейінге қалдырылған старт» функциясы барлық әзірлеу бағдарламалары үшін қолжетімді. “МӘЗІР” сенсорлық батырмасының көмегімен әзірлеу бағдарламаны таңдаңыз, таңдалынған әзірлеу бағдарламаның параметрлерін орнатыңыз, содан кейін “КЕЙІНГЕ ҚАЛДЫРЫЛҒАН СТАРТ” сенсорлық батырмасын басыңыз, дисплейдің экранында «Кейінге қалдырылған старт» функциясының атауы пайда болады. “САҒАТ” және “МИНУТТАР” сенсорлық батырмалардың көмегімен тағамның қай уақытта дайын болатынын таңдап, өзіңіз қалаған уақытты орнатыңыз.</p> <p>“СТАРТ” сенсорлық батырмасына ұзағырақ басып, оны шамалы 2 секунд уақыт аралығында ұстап тұру қажет, содан кейін “СТАРТ” сенсорлық батырмасының жарық индекаторы мен “ЖЫЛЫТУ/БОЛДЫРМАУ” сенсорлық батырмасының жарық индекаторы жанады да, жыпылықтамай, жай жанып тұрады, осы сәттен бастап әмбебап ас әзірлегіш құрылғы бағдарламаның аяқталуына дейінгі қалған әзірлеу уақытының кері есебін бастайды.</p>
“ТЕМПЕРАТУРА” батырмасы	Бұл сенсорлық батырмасының көмегімен «Қуыру», «Сұйық майдың көп мөлшерінде қуыру» және «Менің рецептім Plus» әзірлеу бағдарламаларында әзірлеудің қажетті температуралық параметрлерін орнатуға болады. Егер де, әзірлеу бағдарламада температуралық параметрлерін реттеуге мүмкіндік қарастырылмаған болса - бұл сенсорлық батырмасының индекаторы жаңбайды.
“САҒАТ”және “МИНУТТАР” батырмалары	Бұл сенсорлық батырмалардың көмегімен автоматты бағдарламаларында әзірлеудің уақыттық параметрлерін реттеп алуға болады, сондай-ақ, «Қуыру», «Сұйық майдың көп мөлшерінде қуыру» және «Менің рецептім Plus» әзірлеу бағдарламаларында бұл сенсорлық батырмалары әзірлеудің уақыттық және температуралық параметрлерін реттеуге мүмкіндік береді.
“МЕНИҢ РЕЦЕПТИМ PLUS” бағдарламасы	«Менің рецептім Plus» әмбебап әзірлеу бағдарламасы болып табылады, бұл бағдарламада өздігінен қолмен басқарып, әзірлеудің уақыттық және температуралық мәндерін орнатуға болады, сонымен бұл бағдарлама Сізге белгілі бір уақытқа қарай әр түрлі көптеген тағам әзірлеуге мүмкіндік береді.

Құрылғының жиынтықтылығы

Құрылғы	1 дана.
Өте берік керамикалық жабыны бар құрылғының ішкі тостағы	1 дана.
Буда пісіруге арналған ыдыс- контейнер	1 дана.

Йогурт әзірлеуге арналған кішкентай стақандар	6 дана.
Жайпақ қасық	1 дана.
Көжеге арналған ас қасық	1 дана.
Қасық ұстағыш	1 дана.
Өлшеуіш тостаған	1 дана.
Құрылғының электр қоректендіру баусымы	1 дана.
Конденсатты жинауға арналған алынбалы контейнер	1 дана.
Рецепт кітабы	
Пайдаланушының нұсқаулығы	
Қызмет көрсету орталықтарының тізімі	
Кепілдік талоны	

Құрылғыны іске қоспас бұрын пайдалануға дайындау

1. Құрылғының қаптама қорабын ашып, құрылғыны абайлап алып шығарыңыз, барлық орама мен жарнамалық материалдарды алып тастаңыз.
2. Құрылғының жиынтықтылығына кіретін барлық бөлшектерін және керек-жарақтарын, сонымен қатар пайдалану жөніндегі нұсқауды алып шығарыңыз.
3. Құрылғының сыртқы корпусын жұмсақ, дымқыл ысқышпен сүртіп шығыңыз.
4. Құрылғының тостағын сабынды жылы сумен жуыңыз. Содан кейін оны әбден құрғатып сүртіп, кептіріңіз.

Құрылғыны пайдалану

Бұл құрылғыны пайдалануды бастамас бұрын, осы пайдалану жөніндегі нұсқаулықты міндетті түрде толықтай, мұқият оқып шығыңыз, осы нұсқалықта берілген барлық қауіпсіздік жөніндегі талаптары мен ережелерін басшылыққа ала отырып, қолданыңыз.

1. Батырманы басу арқылы құрылғының қақпағын ашыңыз.
2. Әзірлеуді бастамас бұрын, құрылғының ішкі және сыртқы бөліктерінің орамадан босағанына және лас еместігіне көз жеткізіңіз. Сондай-ақ, ішкі тостақ (кастрөлмен) пен қыздыру қабатының арасында сұйықтық төгіліп қалмағанына немесе ешқандай бөгде заттардың жоқтығына көз жеткізіңіз.
3. Қажетті тағамдық өнімдерін барлығын тостаққа салыңыз, тостақты әмбебап ас әзірлегіш құрылғының ішіне орнатыңыз (бірақ «Қуыру» бағдарламаны пайдалану барысында әмбебап ас әзірлегіш құрылғының ішіне бос тостағанды орнату қажет, ал әзірленетін тағамдық өнімдерді тек тағамды әзірлеу уақытының кері есебі басталған кезде ғана алдын ала қыздырылған тостаққа салуға болады).
4. Әрдайым тостақтың өз орнына қисаймай орнықты тұрғандығына және құрылғының қыздыру қабатында дұрыс орнатылғандығына көз жеткізіңіз. Әмбебап ас әзірлегіш құрылғының ішінде орнатылған тостақты бір жақтан екінші жаққа сәл айналдырып, ол қыздыратын қабатта қажетті орынға қондырылғанша жайлап бұрап, орнатыңыз.
5. Құрылғыны алғаш рет іске қосқан кезде, өндірісте қолднылатын май қалдықтарының күйіне байланысты түтін шығуы мүмкін.
6. Құрылғы жұмыс істеп тұрғанда реленің жұмысымен байланысты «сыртыл» дыбыстардың естілуі әбден мүмкін. Мұндай әсердің болуы құралдың қалыпты жұмыс істеуі болып саналады да, оның ақаулы екендігін және істен шыққандығын білдірмейді.
7. Таңдалынған әзірлеу бағдарламаның ерекшеліктеріне қарай әмбебап ас әзірлегіш құрылғының қақпағы ашық немесе жабық күйінде болуы мүмкін. Қақпақтың дұрыс орналасуы жөніндегі кеңестер әрбір әзірлеу бағдарламасының сипаттамасында келтірілген, бұл кеңестерді басшылыққа алыңыз. Құрылғы «Қуыру» режимінде жымыс істеп тұрған кезде, әмбебап ас әзірлегіш құрылғының қақпағын ашып, оны ашық күйінде пайдалануға кеңес беріледі. Тағамды қуыру барысында, тағам күйіп қалмас үшін, тағамның әзірленуін тексере отырып, арасында тағамды араластырып немесе екінші бетіне аударып, әбден қуырылып піскенше аудармалап тұру қажет, сондай-ақ тағам әзірленгенше оны қадағалап тұру қажет.

8. Әмбебап ас әзірлегіш құрылғыны электр желіге жалғастырып, қосыңыз. Жоғарыда көрсетілген нұсқаулар орындалмаған болса, құрылғыны электр розеткаға мүлдем қосуға болмайды.
9. Әзірленетін тағамдық өнімдерінің түрлері мен ерекшеліктеріне сәйкес қажетті әзірлеу бағдарламаны таңдап алыңыз, қажет болса әзірлеудің уақыттық және температуралық параметрлерін реттеп алыңыз.
10. «СТАРТ» сенсорлық батырмасына ұзағырақ басып, оны бірнеше секунд уақыт аралығында ұстап тұрыңыз. Содан кейін басқару панелінің бетінде «СТАРТ» сенсорлық батырмасының жарық индикаторы мен «ЖЫЛЫТУ/БОЛДЫРМАУ» сенсорлық батырмасының жарық индикаторы жанады да, содан соң құрылғының бір реттік дыбыстық сигналы естіледі, егер де, бұл дыбыстық сигнал алдын-ала сөндірілмеген болса. Сонымен әзірлеу бағдарламаның жұмыс уақытысы аяқталғаннан кейін, әмбебап ас әзірлегіш құрылғы автоматты түрде ЖЫЛЫТУ режиміне ауысады («Йогурт» бағдарламаны қоспағанда), егер де, бұл режимнің орындалуы алдын-ала үзілмеген болса. Құрылғы жылыту режиміне ауысқан соң “ЖЫЛЫТУ/БОЛДЫРМАУ” сенсорлық батырмасының жарық индикаторы жанып тұрады және дисплейдің бетінде уақытының тікелей есебі басталады.

Құрылғының дыбыстық хабарландыру сигналын сөндіру шарттары:

Құрылғыны іске қосыңыз. Құрылғының басқару панелінде “СТАРТ” сенсорлық батырмасының индекациясы жыпылықтай бастайды.

- 1) Құрылғының дыбыстық хабарландыру сигналын сөндіру үшін “КЕЙІНГЕ ҚАЛДЫРЫЛҒАН СТАРТ” сенсорлық батырмасына ұзағырақ басып, оны 2 секунд уақыт аралығында ұстап тұрыңыз.
- 2) Әзірлеу бағдарлама іске қосылып тұрған кезде және әзірлеу бағдарламаның жұмысы аяқталғаннан кейін оның сенсорлық батырмасын басқан кезде, бір реттік дыбыстық сигналы естіледі, сонымен дыбыстық хабарландыру сигналы шыққан соң, дыбыс үзіледі.
- 3) Дыбыстық хабарландыру сигналын қайтадан қосу үшін құрылғы күту режимінде тұрған кезде “КЕЙІНГЕ ҚАЛДЫРЫЛҒАН СТАРТ” сенсорлық батырмасына тағы бір ұзағырақ басып, оны 2 секунд уақыт аралығында ұстап тұрыңыз, сол сәтте құрылғының дыбыстық хабарландыру сигналы қайтадан іске қосылады.
- 4) Құрылғыны сөндіріп, электр желіден ажыратып, содан кейін оны қайтадан іске қосқан соң, әдепкі қалпы бойынша бекітілген дыбыстық хабарландыру сигналдың функциясы іске қосылады.

Әзірлеу бағдарламалардың сипаттамасы

Әмбебап ас әзірлегіш құрылғының 0556D моделінде 20 автоматты бағдарламалары бар, сонымен қатар көп функционалды «Менің рецептім Plus» бағдарламасы қарастырылған.

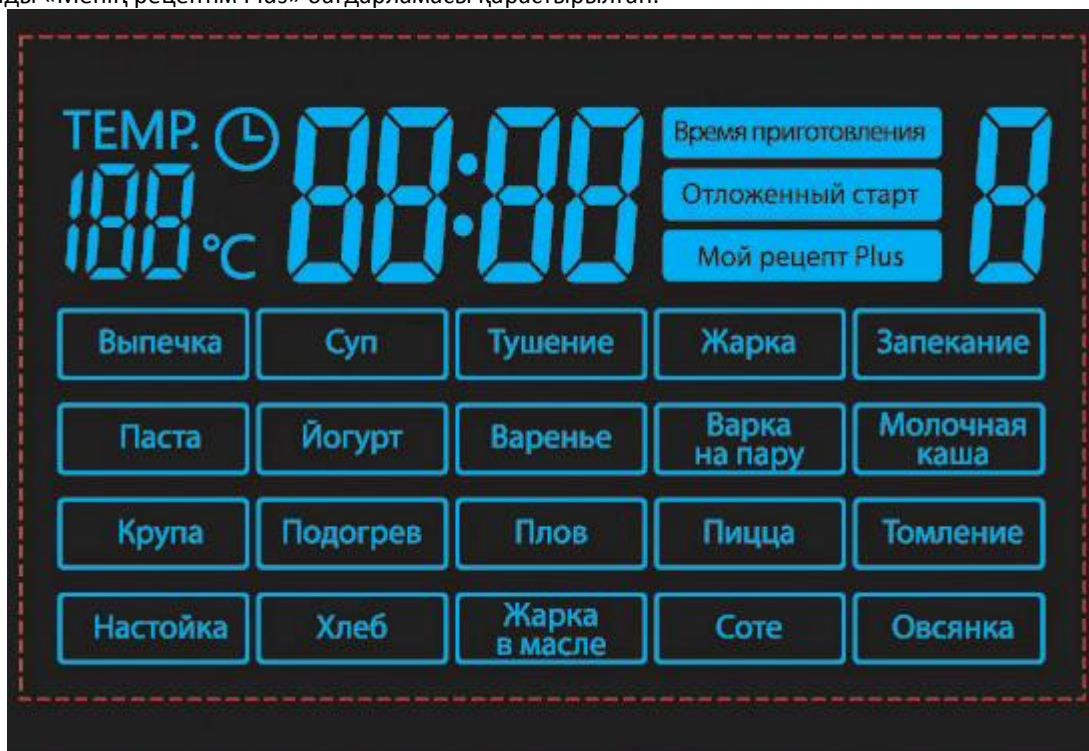

Әзірлеу температураның индикациясы, Әзірлеу уақытының индикациясы, “ Менің рецептім Plus”бағдарламаның және “Нан”бағдарламаның әзірлеу кезеңдерінің индикациясы, Әзірлеу уақыты, Кейінге қалдырылған старт, Менің рецептім, Әзірлеу бағдарламаларының атаулары.

* Белгіленген әзірлеудің температуралық мәні тек қана температураның мәнін өзгерту мүмкіндігі қарастырылған бағдарламаларда көрсетіледі.

«Менің рецептім Plus» бағдаламасы

Әмбебап ас әзірлегіш құрылғының бұл моделінде «Менің рецептім Plus» бағдарламасы жүзеге асқан, бұл бағдарлама дәл сол атаудағы “ МЕНІҢ РЕЦЕПТИМ PLUS”сенсорлық батырмасы арқылы басқарылады, сондай-ақ бұл әзірлеу бағдарламада әзірлеудің бірінің соңынан бірі ауысып жалғасатын, бірнеше (1-ден бастап 9-ға дейін) реттілікті кезеңдерінде әртүрлі әзірлеу температураны орнатуға, сонымен қатар әрбір кезеңінің орындалу ұзақтығын белгілеуге мүмкіндігі қарастырылған. Әзірлеу кезеңдерінің индикациясы дисплейдің оң жағында жоғарғы бұрышында орналасқан.

- Құрылғыны іске қосыңыз, сол сәтте дисплейдің көмескі жарығы жанады да, “СТАРТ” сенсорлық батырмасының жарық индикаторы жыпылықтай бастайды.
- Барлық қажетті тағамдық ингредиенттерді, тағам әзірлеудің рецептурасына сәйкес, тостаққа салыңыз. Осы нұсқаулықтың «Құрылғыны пайдалану» тарауында көрсетілген нұсқауларын басшылыққа ала отырып, оның барлық ережелерін қолданыңыз.
- «Менің рецептім Plus» бағдарламаны таңдап алыңыз, ол үшін дәл сол атаудағы сенсорлық батырмасын басу қажет. Бұл сенсорлық батырмасын басқан сәтте дисплейдің бетінде «Менің рецептім» жазуы бар бағдарламаның атауы, сонымен қатар дисплейдің бетінде, оның оң жағында жоғарғы бұрышында орналасқан бұл әзірлеу бағдарламаның бірінші кезеңінің индикациясы жанады.
- Содан кейін дисплейдің бетінде жанып тұрған «Менің рецептім» жазуы бар бағдарламаның атауы, сонымен қатар бұл әзірлеу бағдарламаның бірінші кезеңінің индикациясы және де, әзірлеудің уақыттық мәні жыпылықтай бастайды, сондай-ақ құрылғының басқару панелінде “СТАРТ” сенсорлық батырмасының жарық индекаторы жыпылықтайды. “САҒАТ” және “МИНУТТАР” сенсорлық батырмаларын қолдана отырып, оларды кезектілік ретімен әрбір рет басып, бұл әзірлеу бағдарламаның бірінші кезеңінде тағамды дайындау үшін әзірлеудің уақыттық мәндерін белгілеңіз. “САҒАТ” сенсорлық батырмасын қолдана отырып, оны кезектілік ретімен әрбір рет басып, сағат мәнін 1 сағаттық ауыспалы қадамымен белгілеңіз, содан кейін “МИНУТТАР” сенсорлық батырмасын кезектілік ретімен әрбір рет басып, минут мәндерін белгілеп, ауыспалы қадамымен өзгертіңіз, егер де, әзірлеудің уақыттық диапазоны: 5 минуттан бастап 45 минутына дейін болса, әзірлеудің уақыттық диапазонын минималды 1 минуттық ауыспалы қадамымен өзертуге болады; ал 45 минуттан бастап 1,5 сағатқа дейін болса, әзірлеудің уақыттық диапазонын минималды 5 минуттық ауыспалы қадамымен өзертуге болады; 1,5 сағаттан бастап 3 сағатқа дейін болса, әзірлеудің уақыттық диапазонын минималды 10 минуттық ауыспалы қадамымен өзертуге болады; сонымен 3 сағаттан бастап 12 сағатқа дейін болса, әзірлеудің уақыттық диапазонын минималды 20 минуттық ауыспалы қадамымен өзертуге болады.
- Температуралық параметрлерін орнатыңыз, ол үшін “ТЕМПЕРАТУРА” сенсорлық батырмасын қолданыңыз. “ТЕМПЕРАТУРА” сенсорлық батырмасын кезектілік ретімен әрбір рет басып, бұл әзірлеу бағдарламаның бірінші кезеңінде тағамды дайындау үшін әзірлеудің температуралық мәнін орнатыңыз. Бұл сенсорлық батырмасын қайталап әрбір рет басқан сайын әзірлеудің температуралық мәнін 5°C градусқа жоғарлатып орната аласыз, сонымен әзірлеудің температуралық диапазоны, яғни температураның таралу аралығы 35°C градустан бастап 110°C градусқа дейін болса, әзірлеудің температуралық мәнін 5°C градустық ауыспалы қадамымен өзертуге болады, ал егер де, 110°C градустан бастап 160°C градусқа дейін болса, әзірлеудің температуралық мәнін 10°C градустық ауыспалы қадамымен өзертуге болады.
- Бұл бағдарламаның келесі әзірлеу кезеңін бағдарламалау үшін қайтадан “ МЕНІҢ РЕЦЕПТИМ PLUS” сенсорлық батырмасын басыңыз. Бұл сенсорлық батырмасын басқан сәтте дисплейдің бетінде, оның оң жағында жоғарғы бұрышында орналасқан әзірлеу бағдарламаның екінші кезеңінің индикациясы жанады. Әзірлеудің уақыттық және температуралық параметрлерін бағдарламалау үшін жоғарыда көрсетілген алгоритімі бойынша орындаңыз.
- Бұл бағдарламаның келесі, үшінші әзірлеу кезеңін бағдарламалау үшін қайтадан “ МЕНІҢ РЕЦЕПТИМ PLUS” сенсорлық батырмасын басыңыз. Сонымен бұл сенсорлық батырмасын қолдана отырып, жоғарыда сипатталған тәсілі бойынша әзірлеу кезеңдердің қажетті санын бағдарламалаңыз.
- «Менің рецептім Plus» бағдарламасының әзірлеу кезеңдерінің жалпы саны 1-ден 9-ға дейін
- болуы мүмкін.
- Қажетті әзірлеу кезеңдерінің санын бағдарламалап болған соң, “СТАРТ” сенсорлық батырмасына ұзағырақ басып, оны шамалы 2 секунд уақыт аралығында ұстап тұру қажет, сол сәтте құрылғының дыбыстық сигналы естіледі, ал әзірлеу бағдарлама кезектеп бағдарламаланған кезеңдерін барлығын, 1 (бірінші) кезеңінен бастап, “СТАРТ” сенсорлық батырмасына басқан кездегі кезеңінің индикаторында пайда болған мәнге дейін бірінен соң бірін орындай бастайды. Бұл әзірлеу бағдарламаның жұмысы орындалып жатқан кезде дисплейдің бетінде «Менің рецептім» жазуы бар бағдарламаның атауы, сонымен қатар әзірлеу кезеңінің орындалуына белгіленген әзірлеудің уақыттық мәні, сондай-ақ құрылғының басқару панелінде “СТАРТ” сенсорлық батырмасының жарық индекаторы үнемі жанып тұрады. Әзірлеу кезеңінің орындалуына орнатылған жұмыс уақытының кері есебі

“СТАРТ” сенсорлық батырмасын басқаннан кейін бірден басталады. Сонымен қатар, басқару панелінің бетінде “ЖЫЛЫТУ/БОЛДЫРМАУ” сенсорлық батырмасының жарық индекаторы жанады, бұл әзірлеу бағдарламаның жұмыс уақытысы аяқталғаннан кейін, құрылғы автоматты түрде ЖЫЛЫТУ режиміне өтетіндігін білдіреді. Бағдарламаның жұмыс үдерісінің аяқталуына дейін, яғни әзірлеу бағдарламаның жұмысы орындалып жатқан кезде, Сіз автоматты түрде ЖЫЛЫТУ режиміне ауысу үдерісін алдан ала үзіп тастап, сөндіре аласыз, ол үшін әзірлеу бағдарлама орындалып жатқан кезде “СТАРТ ” сенсорлық батырмасына ұзағырақ басып, оны бірнеше секунд уақыт аралығында ұстап тұру қажет, сол кезде “ЖЫЛЫТУ/БОЛДЫРМАУ” сенсорлық батырмасының жарық индекаторы сөнеді. Қажет болған жағдайда, “СТАРТ” сенсорлық батырмасына тағы бір рет басып, құрылғының ЖЫЛЫТУ режиміне автоматты түрде ауысу үдерісін қайтадан іске қосуға болады.

- Әр әзірлеу кезеңінің жұмысы аяқталған соң әмбебап ас әзірлегіш құрылғының дыбыстық сигналы естіледі.
- Аталған бағдарламада ең соңғы рет орнатылған уақыт пен температуралық мәндер құрылғының жадысында сақталады. “СТАРТ” сенсорлық батырмасын қайталап әрбір рет басқан сайын, әзірлеу бағдарламаның әрбір таңдалынған кезеңі, сонымен қатар әрбір кезеңінің әзірлеу параметрлері, яғни әзірлеудің уақыттық және температуралық мәндер құрылғының жадысына енгізіледі. Содан кейін әзірлеу барысында бірінің соңынан бірі ауысып жалғасатын бірнеше әзірлеу кезеңдерінің жұмысы орындалып жатқан кезде, құрылғының жадысында сақталған әзірлеудің уақыттық және температуралық мәндер дисплейдің бетінде іске қосылып тұрған әзірлеу кезеңіне сәйкес кезек-кезегімен көрініс табады.
- Әзірлеу бағдарламаның жұмысы орындалып жатқан кезде, бағдарламаның әзірлеу параметрлерін, яғни әзірлеудің уақыттық және температуралық мәндерін өзгертуге болады. Әзірлеудің уақыттық параметрлерін өзгерту үшін “САҒАТ” немесе “МИНУТТАР” сенсорлық батырмасына басып, оны шамалы екі секунд аралығында ұстап тұру қажет, сол кезде дисплейдің бетінде әзірлеудің уақыттық мәндері жыпылықтай бастайды. “САҒАТ” және “МИНУТТАР” сенсорлық батырмаларын кезектілік ретімен әрбір рет басып, әзірлеудің уақыттық параметрлерін өзгертіңіз. Әзірлеудің температуралық параметрлерін өзгерту үшін “ТЕМПЕРАТУРА” сенсорлық батырмасын екі секунд аралығында ұстап тұру қажет. Содан кейін дисплейдің бетінде әзірлеудің температуралық мәні жыпылықтай бастайды. “ТЕМПЕРАТУРА” сенсорлық батырмасын қолдана отырып, оны кезектілік ретімен әрбір рет басып, әзірлеудің температуралық мәнін өзгертіңіз.

Сонымен қатар, осы ретте әзірлеудің жалпы қорытынды уақытысы, яғни өтіп кеткен уақыт пен оған қоса жанадан орнатылған қосындысы уақыт, аталған бағдарлама үшін белгіленген жұмыс істеудің максималды әзірлеу уақытысынан асып кете алмайтындығын ескерген жөн.

Бұл бағдарламаның әзірлеу параметрлерін белгілеп болған соң, “СТАРТ” сенсорлық батырмасын басыңыз, осы сәттен бастап құрылғы жанадан белгіленген параметрлері бойынша әзірлеу бағдарламаны жүзеге асыруды бастайды, немесе керісінші жағдайда, өзгерістерді енгізген соң бұл әзірлеу бағдарламаның орындалуы өздігінен шамалы 30 секундтан кейін басталады.

- «Менің рецептім Plus» бағдарламасында, тағамды әзірлеу процесін қадағалау мүмкіндігі бар, сондай-ақ, әзірлеу барысында кез-келген сәтте құрылғының қақпағын ашып, тағамның дайындық дәрежесін бақылауыңызға болады, сонымен тағамның толығымен дайын болғанына көз жеткізіп, құрылғыны сөндіруге болады.
- Жоғарыда айтылғандай, қажет болған жағдайда, кез келген уақытта, бұл әзірлеу бағдарламаның орындалуын белгіленген аяқталу уақытына дейін үзіп, тоқтатуға болады, ол үшін “ЖЫЛЫТУ / БОЛДЫРМАУ” сенсорлық батырмасына басу қажет, содан кейін әмбебап ас әзірлегіш құрылғы күту режиміне ауысады.
- Әзірлеу бағдарламаның жұмысы аяқталғаннан кейін әмбебап ас әзірлегіш құрылғының дыбыстық сигналы естіледі, егер де, бұл дыбыстық сигнал алдын ала сөндірілмеген болса. Құрылғының дыбыстық сигналы естілген соң, әмбебап ас әзірлегіш құрылғы автоматты түрде ЖЫЛЫТУ режиміне өтеді, егер де, бұл режимнің орындалуы алдын-ала үзілмеген болса. ЖЫЛЫТУ режимі қосылып тұрған кезде, дисплейдің бетінде тағамның қаншама уақыт бойы жылып жатқандығын көрсететін уақыттың тікелей есебі көрініс табады.
- Жылыту режимін сөндіру үшін “ЖЫЛЫТУ / БОЛДЫРМАУ” сенсорлық батырмасына ұзағырақ басып, оны шамалы 2 секунд аралығында ұстап тұру қажет, сонымен әмбебап ас әзірлегіш құрылғы күту режиміне ауысады. Содан кейін құрылғыны сөндіріп, электр тоқ көзінен ажыратыңыз.

Ескертпе:

- 1) *Әзірленетін өнімнің түріне сәйкес қақпақтың құралда орналасуын бақылауыңызды сұраймыз. Мысалы, макарон өнімдерін әзірлеу кезінде әмбебап ас әзірлегіш құрылғының қақпағын ашық күйінде қалдыруға кеңес беріледі, өйткені, әзірлеу барысында көп көпіршік түзіледі.*
- 2) *Егер қуыру режимінде «Менің рецептім Plus» бағдарламасы пайдаланатын болса, ингредиенттерді құрылғының ішіне тек қана алдын ала қыздырылған тостаққа салуға болады. Құрылғының қақпағы ашық күйінде болуы тиіс.*

- 3) Көп сатылы Менің рецептім бағдарламаның жұмыс уақытысының ұзақтығы, тұтастай алғанда максималды –16 сағат құрайды. Әзірлеудің жалпы уақытысын көзделген уақыттан асыра орнатсаңыз, бұл уақыттың мәні шектеліп, орнатылмайды.
- 4) Таңдалынған әзірлеу кезеңінде әзірлеудің температуралық мәні 140°C градустан жоғары орнатылған болса, бұл әзірлеу кезеңінің жұмыс уақытысының ұзақтығы, тұтастай алғанда максималды - 3 сағатты құрайды.
- 5) Құрылғы әзірлеудің соңғы кезеңінде 73°C-тан төмен температурада дайындайтын бағдарламаларды қолдану барысында ЖЫЛЫТУ режиміне автоматты түрде өтпейді.

«Дәмді пісірмелер» бағдарламасы

«Дәмді пісірмелер» бағдарламасы корждар, кекстер, бәліштер, запеканкалар және де, дайын қамырдан тағы басқа да түрлі тағамдарды әзірлеуге арналған.

- Құрылғыны іске қосыңыз, сол сәтте дисплейдің көмескі жарығы жанады да, “СТАРТ” сенсорлық батырмасының жарық индикаторы жыпылықтай бастайды.
- Барлық қажетті тағамдық ингредиенттерді, тағам әзірлеудің рецептурасына сәйкес, тостаққа салыңыз. Осы нұсқаулықтың «Құрылғыны пайдалану» тарауында көрсетілген нұсқауларын басшылыққа ала отырып, оның барлық ережелерін қолданыңыз.
- Бұл бағдарламада әзірлеу кезінде құрылғының қақпағын жауып, оны жабық күйінде қалдыруға кеңес беріледі. Егер құрылғының қақпағы дұрыс орнатылмаған болса тағамның әзірлену нәтижесі талабыңыздан шықпауы мүмкін.
- “МӘЗІР” сенсорлық батырмасын басу арқылы «Дәмді пісірмелер» бағдарламаны таңдап алыңыз, содан кейін дисплейдің бетінде «Дәмді пісірмелер» жазуы бар бағдарламаның атауы, сонымен қатар таймер жыпылықтай бастайды.
- Жыпылықтап тұрған таймерде әзірлеу уақытының бастапқы мәні көрініс табады, бұл бағдарламаның орындауына алдын ала әдепкі қалпы бойынша белгіленген әзірлеу уақытының бастапқы мәні - 1 сағатқа тең. Әзірлеудің уақыттық диапазоны тағам әзірлеудің рецептісіне сәйкес 30 минуттан бастап 3 сағат 30 минутқа дейін вариацияланып, өзгертіліп орнатылады.
- “САҒАТ” және “МИНУТТАР” сенсорлық батырмаларының көмегімен тағам рецептурасының талаптарына сәйкес бұл бағдарламаның әзірлеу уақытының бастапқы мәнін өзгертуге болады: ол үшін “САҒАТ” сенсорлық батырмасын қолдана отырып, оны кезектілік ретімен әрбір рет басып, сағат мәндерін 1 сағаттық ауыспалы қадамымен орнатыңыз, сонымен қатар “МИНУТТАР” сенсорлық батырмасын кезектілік ретімен әрбір рет басып, минут мәндерін 10 минуттық ауыспалы қадамымен белгілеңіз.
- Әзірлеудің уақыттық параметрлерін орнатқан кезде дисплейдің бетінде таймер жыпылықтай бастайды.
- Сондай-ақ, әзірлеу бағдарламаның жұмысы орындалып жатқан кезде әзірлеудің уақыттық параметрлерін өзгертуге болады. Әзірлеудің уақыттық параметрлерін өзгерту үшін “САҒАТ” немесе “МИНУТТАР” сенсорлық батырмасына ұзағырақ басып, оны шамалы 2 секунд аралығында ұстап тұру қажет, сол кезде дисплейдің бетінде әзірлеу уақытының индикациясы, яғни әзірлеудің уақыттық мәндері жыпылықтай бастайды. Сәйкесінше сенсорлық батырмаларын қолдана отырып, оларды кезектілік ретімен әрбір рет басып, әзірлеудің уақыттық параметрлерін өзгертіңіз.
- Сонымен қатар, осы ретте әзірлеудің жалпы қорытынды уақытысы, яғни өтіп кеткен уақыт пен оған қоса жанадан орнатылған қосындысы уақыт, аталған бағдарлама үшін белгіленген жұмыс істеудің максималды әзірлеу уақытысынан асып кете алмайтындығын ескерген жөн.
- Бұл бағдарламаның әзірлеу параметрлерін белгілеп болған соң, “СТАРТ” сенсорлық батырмасын басыңыз, осы сәттен бастап құрылғы жанадан белгіленген параметрлері бойынша әзірлеу бағдарламаны жүзеге асыруды бастайды, немесе керісінші жағдайда, өзгерістерді енгізген соң бұл әзірлеу бағдарламаның орындалуы өздігінен шамалы 30 секундтан кейін басталады.
- Әзірлеу бағдарламаны іске қосу үшін “СТАРТ” сенсорлық батырмасын ұзағырақ басып, оны шамалы 2 секунд аралығында ұстап тұру қажет. Әзірлеу бағдарлама іске қосылған соң, құрылғының дыбыстық сигналы естіледі, егер де, бұл дыбыстық сигнал алдын-ала сөндірмеген болса, содан кейін дисплейдің бетінде әзірлеу бағдарламаның атауы жанады, сонымен қатар құрылғының басқару панелінің бетінде “СТАРТ” сенсорлық батырмасының жарық индикаторы үнемі жанып тұрады. Сонымен әмбебап ас әзірлегіш құрылғы жанадан белгіленген параметрлері бойынша әзірлеу бағдарламаны жүзеге асыруды бастайды.
- Сонымен қатар, басқару панелінің бетінде “ЖЫЛЫТУ / БОЛДЫРМАУ” сенсорлық батырмасының жарық индикаторы жанады, бұл әзірлеу бағдарламаның жұмыс уақытысы аяқталғаннан кейін, құрылғы автоматты түрде ЖЫЛЫТУ режиміне өтетіндігін білдіреді. Бағдарламаның жұмыс үдерісінің аяқталуына дейін, яғни әзірлеу бағдарламаның жұмысы орындалып жатқан кезде, Сіз автоматтық түрде ЖЫЛЫТУ режиміне ауысу үдерісін алдан ала үзіп тастап, сөндіре аласыз, ол үшін әзірлеу бағдарлама орындалып жатқан кезде “СТАРТ ” сенсорлық

батырмасына ұзағырақ басып, оны бірнеше секунд уақыт аралығында ұстап тұру қажет, сол кезде “ЖЫЛЫТУ/БОЛДЫРМАУ” сенсорлық батырмасының жарық индикаторы сөнеді. Қажет болған жағдайда, “СТАРТ” сенсорлық батырмасына тағы бір рет басып, құрылғының ЖЫЛЫТУ режиміне автоматтық түрде ауысу үдерісін қайтадан іске қосуға болады.

- Дисплейдің бетінде әзірлеу уақытының кері есебі басталады.
- Қажет болған жағдайда, кез келген уақытта, бұл әзірлеу бағдарламаның орындалуын белгіленген аяқталу уақытына дейін үзіп, тоқтатуға болады, ол үшін “ЖЫЛЫТУ / БОЛДЫРМАУ” сенсорлық батырмасына басу қажет, содан кейін әмбебап ас әзірлегіш құрылғы күту режиміне ауысады.
- Әзірлеу бағдарламаның жұмысы аяқталғаннан кейін әмбебап ас әзірлегіш құрылғының дыбыстық сигналы естіледі, егер де, бұл дыбыстық сигнал алдын ала сөндірілмеген болса. Құрылғының дыбыстық сигналы естілген соң, әмбебап ас әзірлегіш құрылғы автоматты түрде ЖЫЛЫТУ режиміне өтеді, егер де, бұл режимнің орындалуы алдын-ала үзілмеген болса. ЖЫЛЫТУ режимі қосылып тұрған кезде, дисплейдің бетінде тағамның қаншама уақыт бойы жылып жатқандығын көрсететін уақыттың тікелей есебі көрініс табады.
- Жылыту режимін сөндіру үшін “ЖЫЛЫТУ / БОЛДЫРМАУ” сенсорлық батырмасына ұзағырақ басып, оны шамалы 2 секунд аралығында ұстап тұру қажет, сонымен әмбебап ас әзірлегіш құрылғы күту режиміне ауысады. Содан кейін құрылғыны сөндіріп, электр тоқ көзінен ажыратыңыз.

«Көже» бағдарламасы

«Көже» бағдарламасы сорпалар мен көжелерді және басқа да, тағамдарды әзірлеуге арналған.

- Құрылғыны іске қосыңыз, сол сәтте дисплейдің көмескі жарығы жанады да, “СТАРТ” сенсорлық батырмасының жарық индикаторы жыпылықтай бастайды.
- Барлық қажетті тағамдық ингредиенттерді, тағам әзірлеудің рецептурасына сәйкес, тостаққа салыңыз. Осы нұсқаулықтың «Құрылғыны пайдалану» тарауында көрсетілген нұсқауларын басшылыққа ала отырып, оның барлық ережелерін қолданыңыз.
- Бұл бағдарламада әзірлеу кезінде құрылғының қақпағын жауып, оны жабық күйінде қалдыруға кеңес беріледі. Егер құрылғының қақпағы дұрыс орнатылмаған болса тағамның әзірлену нәтижесі талабыңыздан шықпауы мүмкін.
- “МӘЗІР” сенсорлық батырмасын қолдана отырып, оны қайталап, әрбір рет басып, «Көже» бағдарламаны таңдап алыңыз, содан кейін дисплейдің бетінде «Көже» жазуы бар бағдарламаның атауы, сонымен қатар таймер жыпылықтай бастайды.
- Жыпылықтап тұрған таймерде әзірлеу уақытының бастапқы мәні көрініс табады, бұл бағдарламаның орындауына алдын ала әдепкі қалпы бойынша белгіленген әзірлеу уақытының бастапқы мәні - 1 сағатқа тең. Әзірлеудің уақыттық диапазоны тағам әзірлеудің рецептісіне сәйкес 1 сағаттан бастап 4 сағатқа дейін вариацияланып, өзгертіліп орнатылады.
- “САҒАТ” және “МИНУТТАР” сенсорлық батырмаларының көмегімен тағам рецептурасының талаптарына сәйкес бұл бағдарламаның әзірлеу уақытының бастапқы мәнін өзгертуге болады: ол үшін “САҒАТ” сенсорлық батырмасын қолдана отырып, оны кезектілік ретімен әрбір рет басып, сағат мәндерін 1 сағаттық ауыспалы қадамымен орнатыңыз, сонымен қатар “МИНУТТАР” сенсорлық батырмасын кезектілік ретімен әрбір рет басып, минут мәндерін 10 минуттық ауыспалы қадамымен белгілеңіз.
- Әзірлеудің уақыттық параметрлерін орнатқан кезде дисплейдің бетінде таймер жыпылықтай бастайды.
- Сондай-ақ, әзірлеу бағдарламаның жұмысы орындалып жатқан кезде әзірлеудің уақыттық параметрлерін өзгертуге болады. Әзірлеудің уақыттық параметрлерін өзгерту үшін “САҒАТ” немесе “МИНУТТАР” сенсорлық батырмасына ұзағырақ басып, оны шамалы 2 секунд аралығында ұстап тұру қажет, сол кезде дисплейдің бетінде әзірлеу уақытының индикациясы, яғни әзірлеудің уақыттық мәндері жыпылықтай бастайды. Сәйкесінше сенсорлық батырмаларын қолдана отырып, оларды кезектілік ретімен әрбір рет басып, әзірлеудің уақыттық параметрлерін өзгертіңіз.
- Сонымен қатар, осы ретте әзірлеудің жалпы қорытынды уақытысы, яғни өтіп кеткен уақыт пен оған қоса жанадан орнатылған қосындысы уақыт, аталған бағдарлама үшін белгіленген жұмыс істеудің максималды әзірлеу уақытысынан асып кете алмайтындығын ескерген жөн.
- Бұл бағдарламаның әзірлеу параметрлерін белгілеп болған соң, “СТАРТ” сенсорлық батырмасын басыңыз, осы сәттен бастап құрылғы жанадан белгіленген параметрлері бойынша әзірлеу бағдарламаны жүзеге асыруды бастайды, немесе керісінші жағдайда, өзгерістерді енгізген соң бұл әзірлеу бағдарламаның орындалуы өздігінен шамалы 30 секундтан кейін басталады.
- Әзірлеу бағдарламаны іске қосу үшін “СТАРТ” сенсорлық батырмасын ұзағырақ басып, оны шамалы 2 секунд аралығында ұстап тұру қажет. Әзірлеу бағдарлама іске қосылған соң, құрылғының дыбыстық сигналы естіледі, егер де, бұл дыбыстық сигнал алдын-ала сөндірілмеген болса, содан кейін дисплейдің бетінде әзірлеу бағдарламаның атауы жанады, сонымен қатар құрылғының басқару панелінің бетінде “СТАРТ” сенсорлық

батырмасының жарық индекаторы үнемі жанып тұрады. Сонымен әмбебап ас әзірлегіш құрылғы жанадан белгіленген параметрлері бойынша әзірлеу бағдарламаны жүзеге асыруды бастайды.

- Сонымен қатар, басқару панелінің бетінде “ЖЫЛЫТУ / БОЛДЫРМАУ” сенсорлық батырмасының жарық индекаторы жанады, бұл әзірлеу бағдарламаның жұмыс уақытысы аяқталғаннан кейін, құрылғы автоматты түрде ЖЫЛЫТУ режиміне өтетіндігін білдіреді. Бағдарламаның жұмыс үдерісінің аяқталуына дейін, яғни әзірлеу бағдарламаның жұмысы орындалып жатқан кезде, Сіз автоматтық түрде ЖЫЛЫТУ режиміне ауысу үдерісін алдан ала үзіп тастап, сөндіре аласыз, ол үшін әзірлеу бағдарлама орындалып жатқан кезде “СТАРТ ” сенсорлық батырмасына ұзағырақ басып, оны бірнеше секунд уақыт аралығында ұстап тұру қажет, сол кезде “ЖЫЛЫТУ/БОЛДЫРМАУ” сенсорлық батырмасының жарық индекаторы сөнеді. Қажет болған жағдайда, “СТАРТ” сенсорлық батырмасына тағы бір рет басып, құрылғының ЖЫЛЫТУ режиміне автоматтық түрде ауысу үдерісін қайтадан іске қосуға болады.
- Дисплейдің бетінде әзірлеу уақытының кері есебі басталады.
- Қажет болған жағдайда, кез келген уақытта, бұл әзірлеу бағдарламаның орындалуын белгіленген аяқталу уақытына дейін үзіп, тоқтатуға болады, ол үшін “ЖЫЛЫТУ / БОЛДЫРМАУ” сенсорлық батырмасына басу қажет, содан кейін әмбебап ас әзірлегіш құрылғы күту режиміне ауысады.
- Әзірлеу бағдарламаның жұмысы аяқталғаннан кейін әмбебап ас әзірлегіш құрылғының дыбыстық сигналы естіледі, егер де, бұл дыбыстық сигнал алдын ала сөндірілмеген болса. Құрылғының дыбыстық сигналы естілген соң, әмбебап ас әзірлегіш құрылғы автоматты түрде ЖЫЛЫТУ режиміне өтеді, егер де, бұл режимнің орындалуы алдын-ала үзілмеген болса. ЖЫЛЫТУ режимі қосылып тұрған кезде, дисплейдің бетінде тағамның қаншама уақыт бойы жылып жатқандығын көрсететін уақыттың тікелей есебі көрініс табады.
- Жылыту режимін сөндіру үшін “ЖЫЛЫТУ / БОЛДЫРМАУ” сенсорлық батырмасына ұзағырақ басып, оны шамалы 2 секунд аралығында ұстап тұру қажет, сонымен әмбебап ас әзірлегіш құрылғы күту режиміне ауысады. Содан кейін құрылғыны сөндіріп, электр тоқ көзінен ажыратыңыз.

«Бұқтыру» бағдарламасы

Бұл бағдарламасы рагу, ет және көкіністен жасалатын әр түрлі тағамдарды әзірлеуге арналған. Қолдайтын температура тағамдық өнімдердің пайдалы қасиеттерін сақтауға мүмкіндік береді.

- Құрылғыны іске қосыңыз, сол сәтте дисплейдің көмескі жарығы жанады да, “СТАРТ” сенсорлық батырмасының жарық индикаторы жыпылықтай бастайды.
- Барлық қажетті тағамдық ингредиенттерді, тағам әзірлеудің рецептурасына сәйкес, тостаққа салыңыз. Осы нұсқаулықтың «Құрылғыны пайдалану» тарауында көрсетілген нұсқауларын басшылыққа ала отырып, оның барлық ережелерін қолданыңыз.
- Құрылғының тостағында қажетті мөлшерде су болуы қажет.
- Бұл бағдарламада әзірлеу кезінде құрылғының қақпағын жауып, оны жабық күйінде қалдыруға кеңес беріледі. Егер құрылғының қақпағы дұрыс орнатылмаған болса тағамның әзірлену нәтижесі талабыңыздан шықпауы мүмкін.
- “МӘЗІР” сенсорлық батырмасын қолдана отырып, оны қайталап, әрбір рет басып, «Бұқтыру» бағдарламаны таңдап алыңыз, содан кейін дисплейдің бетінде «Бұқтыру» жазуы бар бағдарламаның атауы, сонымен қатар таймер жыпылықтай бастайды.
- Жыпылықтап тұрған таймерде әзірлеу уақытының бастапқы мәні көрініс табады, бұл бағдарламаның орындауына алдын ала әдепкі қалпы бойынша белгіленген әзірлеу уақытының бастапқы мәні - 2 сағатқа тең. Әзірлеудің уақыттық диапазоны тағам әзірлеудің рецептісіне сәйкес 30 минуттан бастап 8 сағатқа дейін вариацияланып, өзгертіліп орнатылады.
- “САҒАТ” және “МИНУТТАР” сенсорлық батырмаларының көмегімен тағам рецептурасының талаптарына сәйкес бұл бағдарламаның әзірлеу уақытының бастапқы мәнін өзгертуге болады: ол үшін “САҒАТ” сенсорлық батырмасын қолдана отырып, оны кезектілік ретімен әрбір рет басып, сағат мәндерін 1 сағаттық ауыспалы қадамымен орнатыңыз, сонымен қатар “МИНУТТАР” сенсорлық батырмасын кезектілік ретімен әрбір рет басып, минут мәндерін 30 минуттық ауыспалы қадамымен белгілеңіз.
- Әзірлеудің уақыттық параметрлерін орнатқан кезде дисплейдің бетінде таймер жыпылықтай бастайды.
- Сондай-ақ, әзірлеу бағдарламаның жұмысы орындалып жатқан кезде әзірлеудің уақыттық параметрлерін өзгертуге болады.
- Әзірлеудің уақыттық параметрлерін өзгерту үшін “САҒАТ” немесе “МИНУТТАР” сенсорлық батырмасына ұзағырақ басып, оны шамалы 2 секунд аралығында ұстап тұру қажет, сол кезде дисплейдің бетінде әзірлеу уақытының индикациясы, яғни әзірлеудің уақыттық мәндері жыпылықтай бастайды. Сәйкесінше сенсорлық батырмаларын қолдана отырып, оларды кезектілік ретімен әрбір рет басып, әзірлеудің уақыттық параметрлерін өзгертіңіз.
- Сонымен қатар, осы ретте әзірлеудің жалпы қорытынды уақытысы, яғни өтіп кеткен уақыт пен оған қоса жанадан орнатылған қосындысы уақыт, аталған бағдарлама үшін белгіленген жұмыс істеудің максималды әзірлеу уақытысынан асып кете алмайтындығын ескерген жөн.

- Бұл бағдарламаның әзірлеу параметрлерін белгілеп болған соң, “СТАРТ” сенсорлық батырмасын басыңыз, осы сәттен бастап құрылғы жанадан белгіленген параметрлері бойынша әзірлеу бағдарламаны жүзеге асыруды бастайды, немесе керісінші жағдайда, өзгерістерді енгізген соң бұл әзірлеу бағдарламаның орындалуы өздігінен шамалы 30 секундтан кейін басталады.
- Әзірлеу бағдарламаны іске қосу үшін “СТАРТ” сенсорлық батырмасын ұзағырақ басып, оны шамалы 2 секунд аралығында ұстап тұру қажет. Әзірлеу бағдарлама іске қосылған соң, құрылғының дыбыстық сигналы естіледі, егер де, бұл дыбыстық сигнал алдын-ала сөндірілмеген болса, содан кейін дисплейдің бетінде әзірлеу бағдарламаның атауы жанады, сонымен қатар құрылғының басқару панелінің бетінде “СТАРТ” сенсорлық батырмасының жарық индекаторы үнемі жанып тұрады. Сонымен әмбебап ас әзірлегіш құрылғы жанадан белгіленген параметрлері бойынша әзірлеу бағдарламаны жүзеге асыруды бастайды.
- Сонымен қатар, басқару панелінің бетінде “ЖЫЛЫТУ / БОЛДЫРМАУ” сенсорлық батырмасының жарық индекаторы жанады, бұл әзірлеу бағдарламаның жұмыс уақытысы аяқталғаннан кейін, құрылғы автоматты түрде ЖЫЛЫТУ режиміне өтетіндігін білдіреді. Бағдарламаның жұмыс үдерісінің аяқталуына дейін, яғни әзірлеу бағдарламаның жұмысы орындалып жатқан кезде, Сіз автоматтық түрде ЖЫЛЫТУ режиміне ауысу үдерісін алдан ала үзіп тастап, сөндіре аласыз, ол үшін әзірлеу бағдарлама орындалып жатқан кезде “СТАРТ ” сенсорлық батырмасына ұзағырақ басып, оны бірнеше секунд уақыт аралығында ұстап тұру қажет, сол кезде “ЖЫЛЫТУ/БОЛДЫРМАУ” сенсорлық батырмасының жарық индекаторы сөнеді. Қажет болған жағдайда, “СТАРТ” сенсорлық батырмасына тағы бір рет басып, құрылғының ЖЫЛЫТУ режиміне автоматтық түрде ауысу үдерісін қайтадан іске қосуға болады.
- Дисплейдің бетінде әзірлеу уақытының кері есебі басталады.
- Қажет болған жағдайда, кез келген уақытта, бұл әзірлеу бағдарламаның орындалуын белгіленген аяқталу уақытына дейін үзіп, тоқтатуға болады, ол үшін “ЖЫЛЫТУ / БОЛДЫРМАУ” сенсорлық батырмасына басу қажет, содан кейін әмбебап ас әзірлегіш құрылғы күту режиміне ауысады.
- Әзірлеу бағдарламаның жұмысы аяқталғаннан кейін әмбебап ас әзірлегіш құрылғының дыбыстық сигналы естіледі, егер де, бұл дыбыстық сигнал алдын ала сөндірілмеген болса. Құрылғының дыбыстық сигналы естілген соң, әмбебап ас әзірлегіш құрылғы автоматты түрде ЖЫЛЫТУ режиміне өтеді, егер де, бұл режимнің орындалуы алдын-ала үзілмеген болса. ЖЫЛЫТУ режимі қосылып тұрған кезде, дисплейдің бетінде тағамның қаншама уақыт бойы жылып жатқандығын көрсететін уақыттың тікелей есебі көрініс табады.
- Жылыту режимін сөндіру үшін “ЖЫЛЫТУ / БОЛДЫРМАУ” сенсорлық батырмасына ұзағырақ басып, оны шамалы 2 секунд аралығында ұстап тұру қажет, сонымен әмбебап ас әзірлегіш құрылғы күту режиміне ауысады. Содан кейін құрылғыны сөндіріп, электр тоқ көзінен ажыратыңыз.

«Қуыру» бағдарламасы

«ҚУЫРУ» бағдарламасы тағамдық өнімдерді аздап қызартып қуыруға арналған. Тағам рецептурасының талаптарына сәйкес, сондай-ақ әзірленетін тағамдық өнімдерінің түрлері мен ерекшеліктеріне сәйкес қажетті уақыттық және температуралық режимдерін таңдап алуға болады.

- Құрылғыны іске қосыңыз, сол сәтте дисплейдің көмескі жарығы жанады да, “СТАРТ” сенсорлық батырмасының жарық индикаторы жыпылықтай бастайды.
- Тағам әзірлеудің рецептурасына сәйкес, қажетті мөлшерде тостаққа сұйық май құйыңыз. Әмбебап ас әзірлегіш құрылғының ішіне тостақты орнатыңыз. Осы нұсқаулықтың «Құрылғыны пайдалану» тарауында көрсетілген нұсқауларын басшылыққа ала отырып, оның барлық ережелерін қолданыңыз.
- Бұл бағдарламада әзірлеу кезінде құрылғының қақпағын ашып, оны ашық күйінде қалдыруға кеңес беріледі. Егер құрылғының қақпағы дұрыс орнатылмаған болса тағамның әзірлену нәтижесі талабыңыздан шықпауы мүмкін.
- “МӘЗІР” сенсорлық батырмасын қолдана отырып, оны қайталап, әрбір рет басып, «Қуыру» бағдарламаны таңдап алыңыз, содан кейін дисплейдің бетінде «Қуыру» жазуы бар бағдарламаның атауы, сонымен қатар таймер жыпылықтай бастайды.
- Жыпылықтап тұрған таймерде әзірлеу уақытының бастапқы мәні көрініс табады, бұл бағдарламаның орындауына алдын ала әдепкі қалпы бойынша белгіленген әзірлеу уақытының бастапқы мәні - 5 минутқа тең. Әзірлеудің уақыттық диапазоны тағам әзірлеудің рецептісіне сәйкес 5 минуттан бастап 1 сағатқа дейін вариацияланып, өзгертіліп орнатылады.
- “САҒАТ” және “МИНУТТАР” сенсорлық батырмаларының көмегімен тағам рецептурасының талаптарына сәйкес бұл бағдарламаның әзірлеу уақытының бастапқы мәнін өзгертуге болады: ол үшін “САҒАТ” сенсорлық батырмасын қолдана отырып, оны кезектілік ретімен әрбір рет басып, сағат мәндерін 1 сағаттық ауыспалы қадамымен орнатыңыз, сонымен қатар “МИНУТТАР” сенсорлық батырмасын кезектілік ретімен әрбір рет басып, минут мәндерін 1 минуттық ауыспалы қадамымен белгілеңіз.
- Әзірлеудің уақыттық параметрлерін орнатқан кезде дисплейдің бетінде таймер жыпылықтай бастайды.
- Сондай-ақ, бұл әзірлеу режимінде әзірлеудің температуралық мәнін таңдап, орнатуға болады. Бұл бағдарламаның орындауына алдын ала әдепкі қалпы бойынша белгіленген әзірлеу температураның бастапқы

мәні – 160°C градусқа тең. Әзірлеудің температуралық мәнін өзгерту үшін “ТЕМПЕРАТУРА” сенсорлық батырмасын басыңыз, сол сәтте дисплейдің бетінде әзірлеу температураның индикациясы, яғни әзірлеудің температуралық мәні жыпылықтай бастайды. “ТЕМПЕРАТУРА” сенсорлық батырмасын кезектілік ретімен әрбір рет басып, әзірлеудің температуралық мәнін тағам әзірлеудің рецептісіне сәйкес орнатыңыз. Әзірлеудің температуралық диапазоны, яғни температураның таралу аралығы 100°C градустан бастап 160°C градусқа дейін болса, әзірлеудің температуралық мәнін 10°C градустық ауыспалы қадамымен өзертуге болады.

- Сондай-ақ, әзірлеу бағдарламаның жұмысы орындалып жатқан кезде әзірлеудің уақыттық және температуралық параметрлерін өзертуге болады. Әзірлеудің уақыттық параметрлерін өзгерту үшін “САҒАТ” немесе “МИНУТТАР” сенсорлық батырмасына ұзағырақ басып, оны шамалы 2 секунд аралығында ұстап тұру қажет, ал әзірлеудің температуралық параметрлерін өзгерту үшін “ТЕМПЕРАТУРА” сенсорлық батырмасына ұзағырақ басып, оны шамалы 2 секунд аралығында ұстап тұру қажет. Сонымен сәйкесінше сенсорлық батырмаларын қолдана отырып, оларды кезектілік ретімен әрбір рет басып, әзірлеудің уақыттық және температуралық параметрлерін өзгертіңіз.
- Сонымен қатар, осы ретте әзірлеудің жалпы қорытынды уақытысы, яғни өтіп кеткен уақыт пен оған қоса жанадан орнатылған қосындысы уақыт, аталған бағдарлама үшін белгіленген жұмыс істеудің максималды әзірлеу уақытысынан асып кете алмайтындығын ескерген жөн.
- Бұл бағдарламаның әзірлеу параметрлерін белгілеп болған соң, “СТАРТ” сенсорлық батырмасын басыңыз, осы сәттен бастап құрылғы жанадан белгіленген параметрлері бойынша әзірлеу бағдарламаны жүзеге асыруды бастайды, немесе керісінші жағдайда, өзгерістерді енгізген соң бұл әзірлеу бағдарламаның орындалуы өздігінен шамалы 30 секундтан кейін басталады.
- Әзірлеу бағдарламаны іске қосу үшін “СТАРТ” сенсорлық батырмасын ұзағырақ басып, оны шамалы 2 секунд аралығында ұстап тұру қажет. Әзірлеу бағдарлама іске қосылған соң, құрылғының дыбыстық сигналы естіледі, егер де, бұл дыбыстық сигнал алдын-ала сөндірілмеген болса, содан кейін дисплейдің бетінде әзірлеу бағдарламаның атауы жанады, сонымен қатар құрылғының басқару панелінің бетінде “СТАРТ” сенсорлық батырмасының жарық индекаторы үнемі жанып тұрады. Сонымен әмбебап ас әзірлегіш құрылғы жанадан белгіленген параметрлері бойынша әзірлеу бағдарламаны жүзеге асыруды бастайды.
- Сонымен қатар, басқару панелінің бетінде “ЖЫЛЫТУ / БОЛДЫРМАУ” сенсорлық батырмасының жарық индекаторы жанады, бұл әзірлеу бағдарламаның жұмыс уақытысы аяқталғаннан кейін, құрылғы автоматты түрде ЖЫЛЫТУ режиміне өтетіндігін білдіреді. Бағдарламаның жұмыс үдерісінің аяқталуына дейін, яғни әзірлеу бағдарламаның жұмысы орындалып жатқан кезде, Сіз автоматтық түрде ЖЫЛЫТУ режиміне ауысу үдерісін алдан ала үзіп тастап, сөндіре аласыз, ол үшін әзірлеу бағдарлама орындалып жатқан кезде “СТАРТ ” сенсорлық батырмасына ұзағырақ басып, оны бірнеше секунд уақыт аралығында ұстап тұру қажет, сол кезде “ЖЫЛЫТУ/БОЛДЫРМАУ” сенсорлық батырмасының жарық индекаторы сөнеді. Қажет болған жағдайда, “СТАРТ” сенсорлық батырмасына тағы бір рет басып, құрылғының ЖЫЛЫТУ режиміне автоматтық түрде ауысу үдерісін қайтадан іске қосуға болады.
- Құрылғының тостағында сұйық май қызған кезде дыбыстық сигнал естіледі, егер де, бұл дыбыстық сигнал алдын-ала сөндірілмеген болса, содан кейін дисплейдің бетінде әзірлеу уақытының кері есебі басталады. Барлық қажетті тағамдық ингредиенттерді, тағам әзірлеудің рецептурасына сәйкес, тостаққа салыңыз.
- Тағамды қуыру барысында, тағам күйіп қалмас үшін, тағамның әзірленуін тексере отырып, арасында тағамды араластырып немесе екінші бетіне аударып, әбден қуырылып піскенше аудармалап тұру қажет, сондай-ақ тағам әзірленгенше оны қадағалап тұрыңыз.
- Қажет болған жағдайда, кез келген уақытта, бұл әзірлеу бағдарламаның орындалуын белгіленген аяқталу уақытына дейін үзіп, тоқтатуға болады, ол үшін “ЖЫЛЫТУ / БОЛДЫРМАУ” сенсорлық батырмасына басу қажет, содан кейін әмбебап ас әзірлегіш құрылғы күту режиміне ауысады.
- Әзірлеу бағдарламаның жұмысы аяқталғаннан кейін әмбебап ас әзірлегіш құрылғының дыбыстық сигналы естіледі, егер де, бұл дыбыстық сигнал алдын ала сөндірілмеген болса. Құрылғының дыбыстық сигналы естілген соң, әмбебап ас әзірлегіш құрылғы автоматты түрде ЖЫЛЫТУ режиміне өтеді, егер де, бұл режимнің орындалуы алдын-ала үзілмеген болса. ЖЫЛЫТУ режимі қосылып тұрған кезде, дисплейдің бетінде тағамның қаншама уақыт бойы жылып жатқандығын көрсететін уақыттың тікелей есебі көрініс табады.
- Жылыту режимін сөндіру үшін “ЖЫЛЫТУ / БОЛДЫРМАУ” сенсорлық батырмасына ұзағырақ басып, оны шамалы 2 секунд аралығында ұстап тұру қажет, сонымен әмбебап ас әзірлегіш құрылғы күту режиміне ауысады. Содан кейін құрылғыны сөндіріп, электр тоқ көзінен ажыратыңыз.

«Қыздырып пісіру» бағдарламасы

«Қыздырып пісіру» бағдарламасы көкөністерді, етті, балықты қыздырып пісіруге, күрделі көп компонентті запеканкалар мен басқа да, әр түрлі тағамдарды әзірлеуге арналған.

- Құрылғыны іске қосыңыз, сол сәтте дисплейдің көмескі жарығы жанады да, “СТАРТ” сенсорлық батырмасының жарық индекаторы жыпылықтай бастайды.

- Барлық қажетті тағамдық ингредиенттерді, тағам әзірлеудің рецептурасына сәйкес, тостаққа салыңыз. Осы нұсқаулықтың «Құрылғыны пайдалану» тарауында көрсетілген нұсқауларын басшылыққа ала отырып, оның барлық ережелерін қолданыңыз.
- Бұл бағдарламада әзірлеу кезінде құрылғының қақпағын жауып, оны жабық күйінде қалдыруға кеңес беріледі. Егер құрылғының қақпағы дұрыс орнатылмаған болса тағамның әзірлену нәтижесі талабыңыздан шықпауы мүмкін.
- “МЭЗІР” сенсорлық батырмасын қолдана отырып, оны қайталап, әрбір рет басып, «Қыздырып пісіру» бағдарламаны таңдап алыңыз, содан кейін дисплейдің бетінде «Қыздырып пісіру» жазуы бар бағдарламаның атауы, сонымен қатар таймер жыпылықтай бастайды.
- Жыпылықтап тұрған таймерде әзірлеу уақытының бастапқы мәні көрініс табады, бұл бағдарламаның орындауына алдын ала әдепкі қалпы бойынша белгіленген әзірлеу уақытының бастапқы мәні - 30 минутқа тең. Әзірлеудің уақыттық диапазоны тағам әзірлеудің рецептісіне сәйкес 10 минуттан бастап 2 сағат 30 минутқа дейін вариацияланып, өзгертіліп орнатылады.
- “САҒАТ” және “МИНУТТАР” сенсорлық батырмаларының көмегімен тағам рецептурасының талаптарына сәйкес бұл бағдарламаның әзірлеу уақытының бастапқы мәнін өзгертуге болады: ол үшін “САҒАТ” сенсорлық батырмасын қолдана отырып, оны кезектілік ретімен әрбір рет басып, сағат мәндерін 1 сағаттық ауыспалы қадамымен орнатыңыз, сонымен қатар “МИНУТТАР” сенсорлық батырмасын кезектілік ретімен әрбір рет басып, минут мәндерін 5 минуттық ауыспалы қадамымен белгілеңіз.
- Әзірлеудің уақыттық параметрлерін орнатқан кезде дисплейдің бетінде таймер жыпылықтай бастайды.
- Сондай-ақ, әзірлеу бағдарламаның жұмысы орындалып жатқан кезде әзірлеудің уақыттық параметрлерін өзгертуге болады. Әзірлеудің уақыттық параметрлерін өзгерту үшін “САҒАТ” немесе “МИНУТТАР” сенсорлық батырмасына ұзағырақ басып, оны шамалы 2 секунд аралығында ұстап тұру қажет, содан кейін дисплейдің бетінде әзірлеу уақытының индикациясы, яғни әзірлеудің уақыттық мәндері жыпылықтай бастайды. Сонымен сәйкесінше сенсорлық батырмаларын қолдана отырып, оларды кезектілік ретімен әрбір рет басып, әзірлеудің уақыттық параметрлерін өзгертіңіз.
- Сонымен қатар, осы ретте әзірлеудің жалпы қорытынды уақытысы, яғни өтіп кеткен уақыт пен оған қоса жанадан орнатылған қосындысы уақыт, аталған бағдарлама үшін белгіленген жұмыс істеудің максималды әзірлеу уақытысынан асып кете алмайтындығын ескерген жөн.
- Бұл бағдарламаның әзірлеу параметрлерін белгілеп болған соң, “СТАРТ” сенсорлық батырмасын басыңыз, осы сәттен бастап құрылғы жанадан белгіленген параметрлері бойынша әзірлеу бағдарламаны жүзеге асыруды бастайды, немесе керісінші жағдайда, өзгерістерді енгізген соң бұл әзірлеу бағдарламаның орындалуы өздігінен шамалы 30 секундтан кейін басталады.
- Әзірлеу бағдарламаны іске қосу үшін “СТАРТ” сенсорлық батырмасын ұзағырақ басып, оны шамалы 2 секунд аралығында ұстап тұру қажет. Әзірлеу бағдарлама іске қосылған соң, құрылғының дыбыстық сигналы естіледі, егер де, бұл дыбыстық сигнал алдын-ала сөндірілмеген болса, содан кейін дисплейдің бетінде әзірлеу бағдарламаның атауы жанады, сонымен қатар құрылғының басқару панелінің бетінде “СТАРТ” сенсорлық батырмасының жарық индекаторы үнемі жанып тұрады. Сонымен әмбебап ас әзірлегіш құрылғы жанадан белгіленген параметрлері бойынша әзірлеу бағдарламаны жүзеге асыруды бастайды.
- Сонымен қатар, басқару панелінің бетінде “ЖЫЛЫТУ / БОЛДЫРМАУ” сенсорлық батырмасының жарық индекаторы жанады, бұл әзірлеу бағдарламаның жұмыс уақытысы аяқталғаннан кейін, құрылғы автоматты түрде ЖЫЛЫТУ режиміне өтетіндігін білдіреді. Бағдарламаның жұмыс үдерісінің аяқталуына дейін, яғни әзірлеу бағдарламаның жұмысы орындалып жатқан кезде, Сіз автоматтық түрде ЖЫЛЫТУ режиміне ауысу үдерісін алдан ала үзіп тастап, сөндіре аласыз, ол үшін әзірлеу бағдарлама орындалып жатқан кезде “СТАРТ ” сенсорлық батырмасына ұзағырақ басып, оны бірнеше секунд уақыт аралығында ұстап тұру қажет, сол кезде “ЖЫЛЫТУ/БОЛДЫРМАУ” сенсорлық батырмасының жарық индекаторы сөнеді. Қажет болған жағдайда, “СТАРТ” сенсорлық батырмасына тағы бір рет басып, құрылғының ЖЫЛЫТУ режиміне автоматтық түрде ауысу үдерісін қайтадан іске қосуға болады.
- Дисплейдің бетінде әзірлеу уақытының кері есебі басталады.
- Қажет болған жағдайда, кез келген уақытта, бұл әзірлеу бағдарламаның орындалуын белгіленген аяқталу уақытына дейін үзіп, тоқтатуға болады, ол үшін “ЖЫЛЫТУ / БОЛДЫРМАУ” сенсорлық батырмасына басу қажет, содан кейін әмбебап ас әзірлегіш құрылғы күту режиміне ауысады.
- Әзірлеу бағдарламаның жұмысы аяқталғаннан кейін әмбебап ас әзірлегіш құрылғының дыбыстық сигналы естіледі, егер де, бұл дыбыстық сигнал алдын ала сөндірілмеген болса. Құрылғының дыбыстық сигналы естілген соң, әмбебап ас әзірлегіш құрылғы автоматты түрде ЖЫЛЫТУ режиміне өтеді, егер де, бұл режимнің орындалуы алдын-ала үзілмеген болса. ЖЫЛЫТУ режимі қосылып тұрған кезде, дисплейдің бетінде тағамның қаншама уақыт бойы жылып жатқандығын көрсететін уақыттың тікелей есебі көрініс табады.
- Жылыту режимін сөндіру үшін “ЖЫЛЫТУ / БОЛДЫРМАУ” сенсорлық батырмасына ұзағырақ басып, оны шамалы 2 секунд аралығында ұстап тұру қажет, сонымен әмбебап ас әзірлегіш құрылғы күту режиміне ауысады. Содан кейін құрылғыны сөндіріп, электр тоқ көзінен ажыратыңыз.

«Паста» бағдарламасы

Бұл бағдарламасы макарон өнімдерін әзірлеу үшін арнайы арналған.

- Құрылғыны іске қосыңыз, сол сәтте дисплейдің көмескі жарығы жанады да, “СТАРТ” сенсорлық батырмасының жарық индикаторы жыпылықтай бастайды.
- Тағам әзірлеудің рецептурасына сәйкес, қажетті мөлшерде тостаққа су құйыңыз. Құрылғының ыдысына суды шамалы тостақтың жартысына дейін құюға кеңес беріледі. Судың максималды мөлшері – тостақтың 2/3 көлемі. Әмбебап ас әзірлегіш құрылғының ішіне тостақты орнатыңыз. Осы нұсқаулықтың «Құрылғыны пайдалану» тарауында көрсетілген нұсқауларын басшылыққа ала отырып, оның барлық ережелерін қолданыңыз.
- Бұл бағдарламада әзірлеу кезінде су қайнағанша құрылғының қақпағын жауып, оны жабық күйінде ұстуға кеңес беріледі, ал су қайнағаннан кейін, сондай-ақ макарон өнімдерді тостаққа салғаннан кейін қақпақты ашық күйінде ұстаған дұрыс, себебі тағамды қайнатып пісірген кезде, тағам бұрқылдап қайнай бастайды, сол кезде тағам қайнағанда оның бетінде көп көбік түзілу мүмкін. Егер құрылғының қақпағы дұрыс орнатылмаған болса тағамның әзірлену нәтижесі талабыңыздан шықпауы мүмкін.
- “МӘЗІР” сенсорлық батырмасын қолдана отырып, оны қайталап, әрбір рет басып, «Паста» бағдарламаны таңдап алыңыз, содан кейін дисплейдің бетінде «Паста» жазуы бар бағдарламаның атауы, сонымен қатар таймер жыпылықтай бастайды.
- Жыпылықтап тұрған таймерде әзірлеу уақытының бастапқы мәні көрініс табады, бұл бағдарламаның орындауына алдын ала әдепкі қалпы бойынша белгіленген әзірлеу уақытының бастапқы мәні - 8 минутқа тең. Әзірлеудің уақыттық диапазоны тағам әзірлеудің рецептісіне сәйкес немесе макарон өнімдерінің сыртқы орама қағазында берілген нұсқаулары бойынша 8 минуттан бастап 20 минутқа дейін вариацияланып, өзгертіліп орнатылады.
- “МИНУТТАР” сенсорлық батырмасын кезектілік ретімен әрбір рет басып, минут мәндерін 1 минуттық ауыспалы қадамымен белгілеңіз.
- Әзірлеудің уақыттық параметрлерін орнатқан кезде дисплейдің бетінде таймер жыпылықтай бастайды.
- Сондай-ақ, әзірлеу бағдарламаның жұмысы орындалып жатқан кезде әзірлеудің уақыттық параметрлерін өзгертуге болады. Әзірлеудің уақыттық параметрлерін өзгерту үшін “САҒАТ” немесе “МИНУТТАР” сенсорлық батырмасына ұзағырақ басып, оны шамалы 2 секунд аралығында ұстап тұру қажет, содан кейін дисплейдің бетінде әзірлеу уақытының индикациясы, яғни әзірлеудің уақыттық мәндері жыпылықтай бастайды. Сонымен сәйкесінше сенсорлық батырмаларын қолдана отырып, оларды кезектілік ретімен әрбір рет басып, әзірлеудің уақыттық параметрлерін өзгертіңіз.
- Сонымен қатар, осы ретте әзірлеудің жалпы қорытынды уақытысы, яғни өтіп кеткен уақыт пен оған қоса жанадан орнатылған қосындысы уақыт, аталған бағдарлама үшін белгіленген жұмыс істеудің максималды әзірлеу уақытысынан асып кете алмайтындығын ескерген жөн.
- Бұл бағдарламаның әзірлеу параметрлерін белгілеп болған соң, “СТАРТ” сенсорлық батырмасын басыңыз, осы сәттен бастап құрылғы жанадан белгіленген параметрлері бойынша әзірлеу бағдарламаны жүзеге асыруды бастайды, немесе керісінші жағдайда, өзгерістерді енгізген соң бұл әзірлеу бағдарламаның орындалуы өздігінен шамалы 30 секундтан кейін басталады.
- Әзірлеу бағдарламаны іске қосу үшін “СТАРТ” сенсорлық батырмасын ұзағырақ басып, оны шамалы 2 секунд аралығында ұстап тұру қажет. Әзірлеу бағдарлама іске қосылған соң, құрылғының дыбыстық сигналы естіледі, егер де, бұл дыбыстық сигнал алдын-ала сөндірілмеген болса, содан кейін дисплейдің бетінде әзірлеу бағдарламаның атауы жанады, сонымен қатар құрылғының басқару панелінің бетінде “СТАРТ” сенсорлық батырмасының жарық индекаторы үнемі жанып тұрады. Сонымен әмбебап ас әзірлегіш құрылғы жанадан белгіленген параметрлері бойынша әзірлеу бағдарламаны жүзеге асыруды бастайды.
- Сонымен қатар, басқару панелінің бетінде “ЖЫЛЫТУ / БОЛДЫРМАУ” сенсорлық батырмасының жарық индекаторы жанады, бұл әзірлеу бағдарламаның жұмыс уақытысы аяқталғаннан кейін, құрылғы автоматты түрде ЖЫЛЫТУ режиміне өтетіндігін білдіреді. Бағдарламаның жұмыс үдерісінің аяқталуына дейін, яғни әзірлеу бағдарламаның жұмысы орындалып жатқан кезде, Сіз автоматтық түрде ЖЫЛЫТУ режиміне ауысу үдерісін алдан ала үзіп тастап, сөндіре аласыз, ол үшін әзірлеу бағдарлама орындалып жатқан кезде “СТАРТ ” сенсорлық батырмасына ұзағырақ басып, оны бірнеше секунд уақыт аралығында ұстап тұру қажет, сол кезде “ЖЫЛЫТУ/БОЛДЫРМАУ” сенсорлық батырмасының жарық индекаторы сөнеді. Қажет болған жағдайда, “СТАРТ” сенсорлық батырмасына тағы бір рет басып, құрылғының ЖЫЛЫТУ режиміне автоматтық түрде ауысу үдерісін қайтадан іске қосуға болады.
- Назар аударыңыздар: Су қайнағанша құрылғының қақпағын жауып, жабық күйінде қалдыруға қажет.
- Су қайнаған соң, құрылғының дыбыстық сигналы естіледі, егер де, бұл дыбыстық сигнал алдын-ала сөндірілмеген болса. Содан кейін дисплейдің бетінде әзірлеу уақытының кері есебі басталады.

- Құрылғының дыбыстық сигналы естілгеннен кейін, құрылғының қақпағын ашып, қайнап тұрған суға пісіруге арналған макарон өнімдерін барлығын тостаққа салыңыз. Құрылғының қақпағын жаппаңыз.
- Қажет болған жағдайда, кез келген уақытта, бұл әзірлеу бағдарламаның орындалуын белгіленген аяқталу уақытына дейін үзіп, тоқтатуға болады, ол үшін “ЖЫЛЫТУ / БОЛДЫРМАУ” сенсорлық батырмасына басу қажет, содан кейін әмбебап ас әзірлегіш құрылғы күту режиміне ауысады.
- Әзірлеу бағдарламаның жұмысы аяқталғаннан кейін әмбебап ас әзірлегіш құрылғының дыбыстық сигналы естіледі, егер де, бұл дыбыстық сигнал алдын ала сөндірілмеген болса. Құрылғының дыбыстық сигналы естілген соң, әмбебап ас әзірлегіш құрылғы автоматты түрде ЖЫЛЫТУ режиміне өтеді, егер де, бұл режимнің орындалуы алдын-ала үзілмеген болса. ЖЫЛЫТУ режимі қосылып тұрған кезде, дисплейдің бетінде тағамның қаншама уақыт бойы жылып жатқандығын көрсететін уақыттың тікелей есебі көрініс табады.
- Жылыту режимін сөндіру үшін “ЖЫЛЫТУ / БОЛДЫРМАУ” сенсорлық батырмасына ұзағырақ басып, оны шамалы 2 секунд аралығында ұстап тұру қажет, сонымен әмбебап ас әзірлегіш құрылғы күту режиміне ауысады. Содан кейін құрылғыны сөндіріп, электр тоқ көзінен ажыратыңыз.

«Йогурт» бағдарламасы

Модель 0556D Әмбебап ас әзірлегіш құрылғы йогурт әзірлейтін құралдың орынын толыққанды басатын құрылғы болып саналады. Әзірлеудің арнайы бағдарламалық режиміне қоса, құрылғының жеткізілім жиынтықтығына тағам әзірлеу мен сақтауға арналған, тағамдық пластиктен жасалған ыңғайлы 6 сыйымдылық қосылған.

“Йогурт” бағдарламада бифидобактериялардың өсуіне қажетті және ашытқы мен сүттен тамаша йогурт әзірлеп алуға қажетті тұрақты түрдегі температура (+38 - +40°C) сақталады.

- Құрылғыны іске қосыңыз, сол сәтте дисплейдің көмескі жарығы жанады да, “СТАРТ” сенсорлық батырмасының жарық индикаторы жыпылықтай бастайды.
- Барлық қажетті тағамдық ингредиенттерді, тағам әзірлеудің рецептурасына сәйкес, тостаққа салыңыз. Осы нұсқаулықтың «Құрылғыны пайдалану» тарауында көрсетілген нұсқауларын басшылыққа ала отырып, оның барлық ережелерін қолданыңыз.
- Бұл бағдарламада әзірлеу кезінде құрылғының қақпағын жауып, оны жабық күйінде қалдыруға кеңес беріледі. Егер құрылғының қақпағы дұрыс орнатылмаған болса тағамның әзірлену нәтижесі талабыңыздан шықпауы мүмкін.
- “МӘЗІР” сенсорлық батырмасын қолдана отырып, оны қайталап, әрбір рет басып, «Йогурт» бағдарламаны таңдап алыңыз, содан кейін дисплейдің бетінде «Йогурт» жазуы бар бағдарламаның атауы, сонымен қатар таймер жыпылықтай бастайды.
- Жыпылықтап тұрған таймерде әзірлеу уақытының бастапқы мәні көрініс табады, бұл бағдарламаның орындауына алдын ала әдепкі қалпы бойынша белгіленген әзірлеу уақытының бастапқы мәні - 8 сағатқа тең. Әзірлеудің уақыттық диапазоны тағам әзірлеудің рецептісіне сәйкес 4 сағаттан бастап 12 сағатқа дейін вариацияланып, өзгертіліп орнатылады.
- “САҒАТ” және “МИНУТТАР” сенсорлық батырмаларының көмегімен тағам рецептурасының талаптарына сәйкес бұл бағдарламаның әзірлеу уақытының бастапқы мәнін өзгертуге болады: ол үшін “САҒАТ” сенсорлық батырмасын қолдана отырып, оны кезектілік ретімен әрбір рет басып, сағат мәндерін 1 сағаттық ауыспалы қадамымен орнатыңыз, сонымен қатар “МИНУТТАР” сенсорлық батырмасын кезектілік ретімен әрбір рет басып, минут мәндерін 30 минуттық ауыспалы қадамымен белгілеңіз.
- Әзірлеудің уақыттық параметрлерін орнатқан кезде дисплейдің бетінде таймер жыпылықтай бастайды.
- Сондай-ақ, әзірлеу бағдарламаның жұмысы орындалып жатқан кезде әзірлеудің уақыттық параметрлерін өзгертуге болады. Әзірлеудің уақыттық параметрлерін өзгерту үшін “САҒАТ” немесе “МИНУТТАР” сенсорлық батырмасына ұзағырақ басып, оны шамалы 2 секунд аралығында ұстап тұру қажет, содан кейін дисплейдің бетінде әзірлеу уақытының индикациясы, яғни әзірлеудің уақыттық мәндері жыпылықтай бастайды. Сонымен сәйкесінше сенсорлық батырмаларын қолдана отырып, оларды кезектілік ретімен әрбір рет басып, әзірлеудің уақыттық параметрлерін өзгертіңіз.
- Сонымен қатар, осы ретте әзірлеудің жалпы қорытынды уақытысы, яғни өтіп кеткен уақыт пен оған қоса жанадан орнатылған қосындысы уақыт, аталған бағдарлама үшін белгіленген жұмыс істеудің максималды әзірлеу уақытысынан асып кете алмайтындығын ескерген жөн.
- Бұл бағдарламаның әзірлеу параметрлерін белгілеп болған соң, “СТАРТ” сенсорлық батырмасын басыңыз, осы сәттен бастап құрылғы жанадан белгіленген параметрлері бойынша әзірлеу бағдарламаны жүзеге асыруды бастайды, немесе керісінші жағдайда, өзгерістерді енгізген соң бұл әзірлеу бағдарламаның орындалуы өздігінен шамалы 30 секундтан кейін басталады.
- Әзірлеу бағдарламаны іске қосу үшін “СТАРТ” сенсорлық батырмасын ұзағырақ басып, оны шамалы 2 секунд аралығында ұстап тұру қажет. Әзірлеу бағдарлама іске қосылған соң, құрылғының дыбыстық сигналы естіледі,

егер де, бұл дыбыстық сигнал алдын-ала сөндірілмеген болса, содан кейін дисплейдің бетінде әзірлеу бағдарламаның атауы жанады, сонымен қатар құрылғының басқару панелінің бетінде “СТАРТ” сенсорлық батырмасының жарық индикаторы үнемі жанып тұрады. Сонымен әмбебап ас әзірлегіш құрылғы жанадан белгіленген параметрлері бойынша әзірлеу бағдарламаны жүзеге асыруды бастайды.

- Дисплейдің бетінде әзірлеу уақытының кері есебі басталады.
- Қажет болған жағдайда, кез келген уақытта, бұл әзірлеу бағдарламаның орындалуын белгіленген аяқталу уақытына дейін үзіп, тоқтатуға болады, ол үшін “ЖЫЛЫТУ / БОЛДЫРМАУ” сенсорлық батырмасына басу қажет, содан кейін әмбебап ас әзірлегіш құрылғы күту режиміне ауысады.
- Әзірлеу бағдарламаның жұмысы аяқталғаннан кейін әмбебап ас әзірлегіш құрылғының дыбыстық сигналы естіледі, егер де, бұл дыбыстық сигнал алдын ала сөндірілмеген болса.
- «Йогурт» әзірлеу бағдарламасының жұмыс уақытысы аяқталғаннан кейін әмбебап ас әзірлегіш құрылғы автоматтық түрде ЖЫЛЫТУ режиміне АУЫСПАЙДЫ.

«Тосап» бағдарламасы

Бұл бағдарламасы тосап әзірлеу үшін арнайы арналған.

- Құрылғыны іске қосыңыз, сол сәтте дисплейдің көмескі жарығы жанады да, “СТАРТ” сенсорлық батырмасының жарық индикаторы жыпылықтай бастайды.
- Барлық қажетті тағамдық ингредиенттерді, тағам әзірлеудің рецептурасына сәйкес, тостаққа салыңыз. Осы нұсқаулықтың «Құрылғыны пайдалану» тарауында көрсетілген нұсқауларын басшылыққа ала отырып, оның барлық ережелерін қолданыңыз. Құрылғының тостағында қажетті мөлшерде су болуы қажет.
- Бұл бағдарламада әзірлеу кезінде құрылғының қақпағын ашып, оны ашық күйінде ұстауға кеңес беріледі, содан тосап қайнай бастаған кезде, қайнап жатқан тосапты бірте-бірте араластырып тұру керек, себебі, қайнаған тосаптың бетіне міндетті түрде көбік шығатыны белгілі, сол кезде тосаптың бетіне шыққан көбікті абайлап сүзгімен алып тастағаныңыз жөн. Егер құрылғының қақпағы дұрыс орнатылмаған болса тағамның әзірлену нәтижесі талабыңыздан шықпауы мүмкін.
- “МЭЗІР” сенсорлық батырмасын қолдана отырып, оны қайталап, әрбір рет басып, «Тосап» бағдарламаны таңдап алыңыз, содан кейін дисплейдің бетінде «Тосап» жазуы бар бағдарламаның атауы, сонымен қатар таймер жыпылықтай бастайды.
- Жыпылықтап тұрған таймерде әзірлеу уақытының бастапқы мәні көрініс табады, бұл бағдарламаның орындауына алдын ала әдепкі қалпы бойынша белгіленген әзірлеу уақытының бастапқы мәні - 1 сағатқа тең. Әзірлеудің уақыттық диапазоны тағам әзірлеудің рецептісіне сәйкес 30 минуттан бастап 4 сағатқа дейін вариацияланып, өзгертіліп орнатылады.
- “САҒАТ” және “МИНУТТАР” сенсорлық батырмаларының көмегімен тағам рецептурасының талаптарына сәйкес бұл бағдарламаның әзірлеу уақытының бастапқы мәнін өзгертуге болады: ол үшін “САҒАТ” сенсорлық батырмасын қолдана отырып, оны кезектілік ретімен әрбір рет басып, сағат мәндерін 1 сағаттық ауыспалы қадамымен орнатыңыз, сонымен қатар “МИНУТТАР” сенсорлық батырмасын кезектілік ретімен әрбір рет басып, минут мәндерін 10 минуттық ауыспалы қадамымен белгілеңіз.
- Әзірлеудің уақыттық параметрлерін орнатқан кезде дисплейдің бетінде таймер жыпылықтай бастайды.
- Сондай-ақ, әзірлеу бағдарламаның жұмысы орындалып жатқан кезде әзірлеудің уақыттық параметрлерін өзгертуге болады. Әзірлеудің уақыттық параметрлерін өзгерту үшін “САҒАТ” немесе “МИНУТТАР” сенсорлық батырмасына ұзағырақ басып, оны шамалы 2 секунд аралығында ұстап тұру қажет, содан кейін дисплейдің бетінде әзірлеу уақытының индикациясы, яғни әзірлеудің уақыттық мәндері жыпылықтай бастайды. Сонымен сәйкесінше сенсорлық батырмаларын қолдана отырып, оларды кезектілік ретімен әрбір рет басып, әзірлеудің уақыттық параметрлерін өзгертіңіз.
- Сонымен қатар, осы ретте әзірлеудің жалпы қорытынды уақытысы, яғни өтіп кеткен уақыт пен оған қоса жанадан орнатылған қосындысы уақыт, аталған бағдарлама үшін белгіленген жұмыс істеудің максималды әзірлеу уақытысынан асып кете алмайтындығын ескерген жөн.
- Бұл бағдарламаның әзірлеу параметрлерін белгілеп болған соң, “СТАРТ” сенсорлық батырмасын басыңыз, осы сәттен бастап құрылғы жанадан белгіленген параметрлері бойынша әзірлеу бағдарламаны жүзеге асыруды бастайды, немесе керісінші жағдайда, өзгерістерді енгізген соң бұл әзірлеу бағдарламаның орындалуы өздігінен шамалы 30 секундтан кейін басталады.
- Әзірлеу бағдарламаны іске қосу үшін “СТАРТ” сенсорлық батырмасын ұзағырақ басып, оны шамалы 2 секунд аралығында ұстап тұру қажет. Әзірлеу бағдарлама іске қосылған соң, құрылғының дыбыстық сигналы естіледі, егер де, бұл дыбыстық сигнал алдын-ала сөндірілмеген болса, содан кейін дисплейдің бетінде әзірлеу бағдарламаның атауы жанады, сонымен қатар құрылғының басқару панелінің бетінде “СТАРТ” сенсорлық батырмасының жарық индикаторы үнемі жанып тұрады. Сонымен әмбебап ас әзірлегіш құрылғы жанадан белгіленген параметрлері бойынша әзірлеу бағдарламаны жүзеге асыруды бастайды.
- Сонымен қатар, басқару панелінің бетінде “ЖЫЛЫТУ / БОЛДЫРМАУ” сенсорлық батырмасының жарық индикаторы жанады, бұл әзірлеу бағдарламаның жұмыс уақытысы аяқталғаннан кейін, құрылғы автоматты түрде

ЖЫЛЫТУ режиміне өтетіндігін білдіреді. Бағдарламаның жұмыс үдерісінің аяқталуына дейін, яғни әзірлеу бағдарламаның жұмысы орындалып жатқан кезде, Сіз автоматтық түрде ЖЫЛЫТУ режиміне ауысу үдерісін алдан ала үзіп тастап, сөндіре аласыз, ол үшін әзірлеу бағдарлама орындалып жатқан кезде “СТАРТ ” сенсорлық батырмасына ұзағырақ басып, оны бірнеше секунд уақыт аралығында ұстап тұру қажет, сол кезде “ЖЫЛЫТУ/БОЛДЫРМАУ” сенсорлық батырмасының жарық индикаторы сөнеді. Қажет болған жағдайда, “СТАРТ” сенсорлық батырмасына тағы бір рет басып, құрылғының ЖЫЛЫТУ режиміне автоматтық түрде ауысу үдерісін қайтадан іске қосуға болады.

- Дисплейдің бетінде әзірлеу уақытының кері есебі басталады.
- Қажет болған жағдайда, кез келген уақытта, бұл әзірлеу бағдарламаның орындалуын белгіленген аяқталу уақытына дейін үзіп, тоқтатуға болады, ол үшін “ЖЫЛЫТУ / БОЛДЫРМАУ” сенсорлық батырмасына басу қажет, содан кейін әмбебап ас әзірлегіш құрылғы күту режиміне ауысады.
- Әзірлеу бағдарламаның жұмысы аяқталғаннан кейін әмбебап ас әзірлегіш құрылғының дыбыстық сигналы естіледі, егер де, бұл дыбыстық сигнал алдын ала сөндірілмеген болса. Құрылғының дыбыстық сигналы естілген соң, әмбебап ас әзірлегіш құрылғы автоматты түрде ЖЫЛЫТУ режиміне өтеді, егер де, бұл режимнің орындалуы алдын-ала үзілмеген болса. ЖЫЛЫТУ режимі қосылып тұрған кезде, дисплейдің бетінде тағамның қаншама уақыт бойы жылып жатқандығын көрсететін уақыттың тікелей есебі көрініс табады.
- Жылыту режимін сөндіру үшін “ЖЫЛЫТУ / БОЛДЫРМАУ” сенсорлық батырмасына ұзағырақ басып, оны шамалы 2 секунд аралығында ұстап тұру қажет, сонымен әмбебап ас әзірлегіш құрылғы күту режиміне ауысады. Содан кейін құрылғыны сөндіріп, электр тоқ көзінен ажыратыңыз.

«Буда пісіру» бағдарламасы

Модель 0556D Әмбебап ас әзірлегіш құрылғы Сіздің ас үйіңіздегі дәстүрлі буда пісіргіштердің орнын алмастыра алады. “Буда пісіру” бағдарламасы тағамдық өнімдерінің дәрумендері мен пайдалы қасиеттерін сақтай отырып, тағамды буда әзірлеуге мүмкіндік береді. Буда пісіруге арналған арнайы ыдыс- буда пісіргіш контейнер құрылғының жеткізілім жиынтықтылығымен бірге жеткізіледі.

- Құрылғыны іске қосыңыз, сол сәтте дисплейдің көмескі жарығы жанады да, “СТАРТ” сенсорлық батырмасының жарық индикаторы жыпылықтай бастайды.
- Қажетті мөлшерде тостаққа су құйыңыз, судың максималды мөлшері – тостақтың 1/3 көлемі, тостаққа су құйған кезде, оны аса толтыруға болмайды, тостақты оның максималды толтыру белгісінен асыра сумен толтырмаңыз. Әмбебап ас әзірлегіш құрылғының ішіне тостақты орнатыңыз. Содан кейін барлық қажетті тағамдық ингредиенттерді, тағам әзірлеудің рецептурасына сәйкес, буда пісіруге арналған ыдысқа - буда пісіргіш контейнерге салыңыз, контейнерді тостаққа орнатыңыз. Осы нұсқаулықтың «Құрылғыны пайдалану» тарауында көрсетілген нұсқауларын басшылыққа ала отырып, оның барлық ережелерін қолданыңыз. Құрылғының тостағында қажетті мөлшерде су болуы қажет.
- Бұл бағдарламада әзірлеу кезінде құрылғының қақпағын жауып, оны жабық күйінде қалдыруға кеңес беріледі. Егер құрылғының қақпағы дұрыс орнатылмаған болса тағамның әзірлену нәтижесі талабыңыздан шықпауы мүмкін.
- “МЭЗІР” сенсорлық батырмасын қолдана отырып, оны қайталап, әрбір рет басып, «Буда пісіру» бағдарламаны таңдап алыңыз, содан кейін дисплейдің бетінде «Буда пісіру» жазуы бар бағдарламаның атауы, сонымен қатар таймер жыпылықтай бастайды.
- Жыпылықтап тұрған таймерде әзірлеу уақытының бастапқы мәні көрініс табады, бұл бағдарламаның орындауына алдын ала әдепкі қалпы бойынша белгіленген әзірлеу уақытының бастапқы мәні - 5 минутқа тең. Әзірлеудің уақыттық диапазоны тағам әзірлеудің рецептісіне сәйкес 5 минуттан бастап 1 сағатқа дейін вариацияланып, өзгертіліп орнатылады.
- “САҒАТ” және “МИНУТТАР” сенсорлық батырмаларының көмегімен тағам рецептурасының талаптарына сәйкес бұл бағдарламаның әзірлеу уақытының бастапқы мәнін өзгертуге болады: ол үшін “САҒАТ” сенсорлық батырмасын қолдана отырып, оны кезектілік ретімен әрбір рет басып, сағат мәндерін 1 сағаттық ауыспалы қадамымен орнатыңыз, сонымен қатар “МИНУТТАР” сенсорлық батырмасын кезектілік ретімен әрбір рет басып, минут мәндерін 1 минуттық ауыспалы қадамымен белгілеңіз.
- Әзірлеудің уақыттық параметрлерін орнатқан кезде дисплейдің бетінде таймер жыпылықтай бастайды.
- Сондай-ақ, әзірлеу бағдарламаның жұмысы орындалып жатқан кезде әзірлеудің уақыттық параметрлерін өзгертуге болады. Әзірлеудің уақыттық параметрлерін өзгерту үшін “САҒАТ” немесе “МИНУТТАР” сенсорлық батырмасына ұзағырақ басып, оны шамалы 2 секунд аралығында ұстап тұру қажет, содан кейін дисплейдің бетінде әзірлеу уақытының индикациясы, яғни әзірлеудің уақыттық мәндері жыпылықтай бастайды. Сонымен сәйкесінше сенсорлық батырмаларын қолдана отырып, оларды кезектілік ретімен әрбір рет басып, әзірлеудің уақыттық параметрлерін өзгертіңіз.

- Сонымен қатар, осы ретте әзірлеудің жалпы қорытынды уақытысы, яғни өтіп кеткен уақыт пен оған қоса жанадан орнатылған қосындысы уақыт, аталған бағдарлама үшін белгіленген жұмыс істеудің максималды әзірлеу уақытысынан асып кете алмайтындығын ескерген жөн.
- Бұл бағдарламаның әзірлеу параметрлерін белгілеп болған соң, “СТАРТ” сенсорлық батырмасын басыңыз, осы сәттен бастап құрылғы жанадан белгіленген параметрлері бойынша әзірлеу бағдарламаны жүзеге асыруды бастайды, немесе керісінші жағдайда, өзгерістерді енгізген соң бұл әзірлеу бағдарламаның орындалуы өздігінен шамалы 30 секундтан кейін басталады.
- Әзірлеу бағдарламаны іске қосу үшін “СТАРТ” сенсорлық батырмасын ұзағырақ басып, оны шамалы 2 секунд аралығында ұстап тұру қажет. Әзірлеу бағдарлама іске қосылған соң, құрылғының дыбыстық сигналы естіледі, егер де, бұл дыбыстық сигнал алдын-ала сөндірілмеген болса, содан кейін дисплейдің бетінде әзірлеу бағдарламаның атауы жанады, сонымен қатар құрылғының басқару панелінің бетінде “СТАРТ” сенсорлық батырмасының жарық индекаторы үнемі жанып тұрады. Сонымен әмбебап ас әзірлегіш құрылғы жанадан белгіленген параметрлері бойынша әзірлеу бағдарламаны жүзеге асыруды бастайды.
- Сонымен қатар, басқару панелінің бетінде “ЖЫЛЫТУ / БОЛДЫРМАУ” сенсорлық батырмасының жарық индекаторы жанады, бұл әзірлеу бағдарламаның жұмыс уақытысы аяқталғаннан кейін, құрылғы автоматты түрде ЖЫЛЫТУ режиміне өтетіндігін білдіреді. Бағдарламаның жұмыс үдерісінің аяқталуына дейін, яғни әзірлеу бағдарламаның жұмысы орындалып жатқан кезде, Сіз автоматтық түрде ЖЫЛЫТУ режиміне ауысу үдерісін алдан ала үзіп тастап, сөндіре аласыз, ол үшін әзірлеу бағдарлама орындалып жатқан кезде “СТАРТ ” сенсорлық батырмасына ұзағырақ басып, оны бірнеше секунд уақыт аралығында ұстап тұру қажет, сол кезде “ЖЫЛЫТУ/БОЛДЫРМАУ” сенсорлық батырмасының жарық индекаторы сөнеді. Қажет болған жағдайда, “СТАРТ” сенсорлық батырмасына тағы бір рет басып, құрылғының ЖЫЛЫТУ режиміне автоматтық түрде ауысу үдерісін қайтадан іске қосуға болады.
- Дисплейдің бетінде әзірлеу уақытының кері есебі басталады.
- Құрылғының тостағы қызып, оның ішіндегі су қайнаған соң, дисплейдің бетінде әзірлеу уақытының кері есебі басталады
- Қажет болған жағдайда, кез келген уақытта, бұл әзірлеу бағдарламаның орындалуын белгіленген аяқталу уақытына дейін үзіп, тоқтатуға болады, ол үшін “ЖЫЛЫТУ / БОЛДЫРМАУ” сенсорлық батырмасына басу қажет, содан кейін әмбебап ас әзірлегіш құрылғы күту режиміне ауысады.
- Әзірлеу бағдарламаның жұмысы аяқталғаннан кейін әмбебап ас әзірлегіш құрылғының дыбыстық сигналы естіледі, егер де, бұл дыбыстық сигнал алдын ала сөндірілмеген болса. Құрылғының дыбыстық сигналы естілген соң, әмбебап ас әзірлегіш құрылғы автоматты түрде ЖЫЛЫТУ режиміне өтеді, егер де, бұл режимнің орындалуы алдын-ала үзілмеген болса. ЖЫЛЫТУ режимі қосылып тұрған кезде, дисплейдің бетінде тағамның қаншама уақыт бойы жылып жатқандығын көрсететін уақыттың тікелей есебі көрініс табады.
- Жылыту режимін сөндіру үшін “ЖЫЛЫТУ / БОЛДЫРМАУ” сенсорлық батырмасына ұзағырақ басып, оны шамалы 2 секунд аралығында ұстап тұру қажет, сонымен әмбебап ас әзірлегіш құрылғы күту режиміне ауысады. Содан кейін құрылғыны сөндіріп, электр тоқ көзінен ажыратыңыз.

«Сүтті ботқа» бағдарламасы

Бұл бағдарламасы сүт көжелерді және ботқаларды әзірлеуге арналған.

Құрылғыны іске қосыңыз, сол сәтте дисплейдің көмескі жарығы жанады да, “СТАРТ” сенсорлық батырмасының жарық индикаторы жыпылықтай бастайды.

- Барлық қажетті тағамдық ингредиенттерді, тағам әзірлеудің рецептурасына сәйкес, тостаққа салыңыз. Осы нұсқаулықтың «Құрылғыны пайдалану» тарауында көрсетілген нұсқауларын басшылыққа ала отырып, оның барлық ережелерін қолданыңыз.
- Бұл бағдарламада әзірлеу кезінде құрылғының қақпағын жауып, оны жабық күйінде қалдыруға кеңес беріледі. Егер құрылғының қақпағы дұрыс орнатылмаған болса тағамның әзірлену нәтижесі талабыңыздан шықпауы мүмкін.
- “МЭЗІР” сенсорлық батырмасын қолдана отырып, оны қайталап, әрбір рет басып, «Сүтті ботқа» бағдарламаны таңдап алыңыз, содан кейін дисплейдің бетінде «Сүтті ботқа» жазуы бар бағдарламаның атауы, сонымен қатар таймер жыпылықтай бастайды.
- Жыпылықтап тұрған таймерде әзірлеу уақытының бастапқы мәні көрініс табады, бұл бағдарламаның орындауына алдын ала әдепкі қалпы бойынша белгіленген әзірлеу уақытының бастапқы мәні - 1 сағатқа тең. Әзірлеудің уақыттық диапазоны тағам әзірлеудің рецептісіне сәйкес, сонымен бірге тағамдық ингредиенттердің бастапқы температуралық ерекшеліктеріне қарай 10 минуттан бастап 1 сағат 30 минутқа дейін вариацияланып, өзгертіліп орнатылады. Әзірлеу барысында салқын сүтті пайдаланған кезде тағам әзірлеудің рецепті бойынша ұсынылған уақытты ұлғайтуға кеңес беріледі.
- “САҒАТ” және “МИНУТТАР” сенсорлық батырмаларының көмегімен тағам рецептурасының талаптарына сәйкес бұл бағдарламаның әзірлеу уақытының бастапқы мәнін өзгертуге болады: ол үшін “САҒАТ” сенсорлық батырмасын

қолдана отырып, оны кезектілік ретімен әрбір рет басып, сағат мәндерін 1 сағаттық ауыспалы қадамымен орнатыңыз, сонымен қатар “МИНУТТАР” сенсорлық батырмасын кезектілік ретімен әрбір рет басып, минут мәндерін 5 минуттық ауыспалы қадамымен белгілеңіз.

- Әзірлеудің уақыттық параметрлерін орнатқан кезде дисплейдің бетінде таймер жыпылықтай бастайды.
- Сондай-ақ, әзірлеу бағдарламаның жұмысы орындалып жатқан кезде әзірлеудің уақыттық параметрлерін өзгертуге болады. Әзірлеудің уақыттық параметрлерін өзгерту үшін “САҒАТ” немесе “МИНУТТАР” сенсорлық батырмасына ұзағырақ басып, оны шамалы 2 секунд аралығында ұстап тұру қажет, содан кейін дисплейдің бетінде әзірлеу уақытының индикациясы, яғни әзірлеудің уақыттық мәндері жыпылықтай бастайды. Сонымен сәйкесінше сенсорлық батырмаларын қолдана отырып, оларды кезектілік ретімен әрбір рет басып, әзірлеудің уақыттық параметрлерін өзгертіңіз.
- Сонымен қатар, осы ретте әзірлеудің жалпы қорытынды уақытысы, яғни өтіп кеткен уақыт пен оған қоса жанадан орнатылған қосындысы уақыт, аталған бағдарлама үшін белгіленген жұмыс істеудің максималды әзірлеу уақытысынан асып кете алмайтындығын ескерген жөн.
- Бұл бағдарламаның әзірлеу параметрлерін белгілеп болған соң, “СТАРТ” сенсорлық батырмасын басыңыз, осы сәттен бастап құрылғы жанадан белгіленген параметрлері бойынша әзірлеу бағдарламаны жүзеге асыруды бастайды, немесе керісінші жағдайда, өзгерістерді енгізген соң бұл әзірлеу бағдарламаның орындалуы өздігінен шамалы 30 секундтан кейін басталады.
- Әзірлеу бағдарламаны іске қосу үшін “СТАРТ” сенсорлық батырмасын ұзағырақ басып, оны шамалы 2 секунд аралығында ұстап тұру қажет. Әзірлеу бағдарлама іске қосылған соң, құрылғының дыбыстық сигналы естіледі, егер де, бұл дыбыстық сигнал алдын-ала сөндірілмеген болса, содан кейін дисплейдің бетінде әзірлеу бағдарламаның атауы жанады, сонымен қатар құрылғының басқару панелінің бетінде “СТАРТ” сенсорлық батырмасының жарық индекаторы үнемі жанып тұрады. Сонымен әмбебап ас әзірлегіш құрылғы жанадан белгіленген параметрлері бойынша әзірлеу бағдарламаны жүзеге асыруды бастайды.
- Сонымен қатар, басқару панелінің бетінде “ЖЫЛЫТУ / БОЛДЫРМАУ” сенсорлық батырмасының жарық индекаторы жанады, бұл әзірлеу бағдарламаның жұмыс уақытысы аяқталғаннан кейін, құрылғы автоматты түрде ЖЫЛЫТУ режиміне өтетіндігін білдіреді. Бағдарламаның жұмыс үдерісінің аяқталуына дейін, яғни әзірлеу бағдарламаның жұмысы орындалып жатқан кезде, Сіз автоматтық түрде ЖЫЛЫТУ режиміне ауысу үдерісін алдан ала үзіп тастап, сөндіре аласыз, ол үшін әзірлеу бағдарлама орындалып жатқан кезде “СТАРТ ” сенсорлық батырмасына ұзағырақ басып, оны бірнеше секунд уақыт аралығында ұстап тұру қажет, сол кезде “ЖЫЛЫТУ/БОЛДЫРМАУ” сенсорлық батырмасының жарық индекаторы сөнеді. Қажет болған жағдайда, “СТАРТ” сенсорлық батырмасына тағы бір рет басып, құрылғының ЖЫЛЫТУ режиміне автоматтық түрде ауысу үдерісін қайтадан іске қосуға болады.
- Дисплейдің бетінде әзірлеу уақытының кері есебі басталады.
- Қажет болған жағдайда, кез келген уақытта, бұл әзірлеу бағдарламаның орындалуын белгіленген аяқталу уақытына дейін үзіп, тоқтатуға болады, ол үшін “ЖЫЛЫТУ / БОЛДЫРМАУ” сенсорлық батырмасына басу қажет, содан кейін әмбебап ас әзірлегіш құрылғы күту режиміне ауысады.
- Әзірлеу бағдарламаның жұмысы аяқталғаннан кейін әмбебап ас әзірлегіш құрылғының дыбыстық сигналы естіледі, егер де, бұл дыбыстық сигнал алдын ала сөндірілмеген болса. Құрылғының дыбыстық сигналы естілген соң, әмбебап ас әзірлегіш құрылғы автоматты түрде ЖЫЛЫТУ режиміне өтеді, егер де, бұл режимнің орындалуы алдын-ала үзілмеген болса. ЖЫЛЫТУ режимі қосылып тұрған кезде, дисплейдің бетінде тағамның қаншама уақыт бойы жылып жатқандығын көрсететін уақыттың тікелей есебі көрініс табады.
- «Сүтті ботқа» бағдарламаның орындалуы аяқталған соң, әзірленген тағамды ЖЫЛЫТУ режимінде 15-20 минуттан артық уақытқа қалдыруға кеңес берілмейді.
- Жылыту режимін сөндіру үшін “ЖЫЛЫТУ / БОЛДЫРМАУ” сенсорлық батырмасына ұзағырақ басып, оны шамалы 2 секунд аралығында ұстап тұру қажет, сонымен әмбебап ас әзірлегіш құрылғы күту режиміне ауысады. Содан кейін құрылғыны сөндіріп, электр тоқ көзінен ажыратыңыз.

«Жарма» бағдарламасы

Бұл бағдарламасы жармадан пайдалы, керемет үгілгіш гарнирлерді әзірлеуге арналған. Ұтымды температуралық параметрлер мен ыдыстың жан-жағынан бірқалыпты қызуы үгітіліп тұрған тамаша гарнир әзірлеуге мүмкіндік береді.

- Құрылғыны іске қосыңыз, сол сәтте дисплейдің көмескі жарығы жанады да, “СТАРТ” сенсорлық батырмасының жарық индекаторы жыпылықтай бастайды.
- Барлық қажетті тағамдық ингредиенттерді, тағам әзірлеудің рецептурасына сәйкес, тостаққа салыңыз. Осы нұсқаулықтың «Құрылғыны пайдалану» тарауында көрсетілген нұсқауларын басшылыққа ала отырып, оның барлық ережелерін қолданыңыз.

- Бұл бағдарламада әзірлеу кезінде құрылғының қақпағын жауып, оны жабық күйінде қалдыруға кеңес беріледі. Егер құрылғының қақпағы дұрыс орнатылмаған болса тағамның әзірлену нәтижесі талабыңыздан шықпауы мүмкін.
- “МЭЗІР” сенсорлық батырмасын қолдана отырып, оны қайталап, әрбір рет басып, «Жарма» бағдарламаны таңдап алыңыз, содан кейін дисплейдің бетінде «Жарма» жазуы бар бағдарламаның атауы, сонымен қатар таймер жыпылықтай бастайды.
- Жыпылықтап тұрған таймерде әзірлеу уақытының бастапқы мәні көрініс табады, бұл бағдарламаның орындауына алдын ала әдепкі қалпы бойынша белгіленген әзірлеу уақытының бастапқы мәні - 40 минутқа тең. Әзірлеудің уақыттық диапазоны тағам әзірлеудің рецептісіне сәйкес, сонымен бірге тағамдық ингредиенттердің бастапқы температуралық ерекшеліктеріне қарай 20 минуттан бастап 2 сағатқа дейін вариацияланып, өзгертіліп орнатылады.
- “САҒАТ” және “МИНУТТАР” сенсорлық батырмаларының көмегімен тағам рецептурасының талаптарына сәйкес бұл бағдарламаның әзірлеу уақытының бастапқы мәнін өзгертуге болады: ол үшін “САҒАТ” сенсорлық батырмасын қолдана отырып, оны кезектілік ретімен әрбір рет басып, сағат мәндерін 1 сағаттық ауыспалы қадамымен орнатыңыз, сонымен қатар “МИНУТТАР” сенсорлық батырмасын кезектілік ретімен әрбір рет басып, минут мәндерін 5 минуттық ауыспалы қадамымен белгілеңіз.
- Әзірлеудің уақыттық параметрлерін орнатқан кезде дисплейдің бетінде таймер жыпылықтай бастайды.
- Сондай-ақ, әзірлеу бағдарламаның жұмысы орындалып жатқан кезде әзірлеудің уақыттық параметрлерін өзгертуге болады. Әзірлеудің уақыттық параметрлерін өзгерту үшін “САҒАТ” немесе “МИНУТТАР” сенсорлық батырмасына ұзағырақ басып, оны шамалы 2 секунд аралығында ұстап тұру қажет, содан кейін дисплейдің бетінде әзірлеу уақытының индикациясы, яғни әзірлеудің уақыттық мәндері жыпылықтай бастайды. Сонымен сәйкесінше сенсорлық батырмаларын қолдана отырып, оларды кезектілік ретімен әрбір рет басып, әзірлеудің уақыттық параметрлерін өзгертіңіз.
- Сонымен қатар, осы ретте әзірлеудің жалпы қорытынды уақытысы, яғни өтіп кеткен уақыт пен оған қоса жанадан орнатылған қосындысы уақыт, аталған бағдарлама үшін белгіленген жұмыс істеудің максималды әзірлеу уақытысынан асып кете алмайтындығын ескерген жөн.
- Бұл бағдарламаның әзірлеу параметрлерін белгілеп болған соң, “СТАРТ” сенсорлық батырмасын басыңыз, осы сәттен бастап құрылғы жанадан белгіленген параметрлері бойынша әзірлеу бағдарламаны жүзеге асыруды бастайды, немесе керісінші жағдайда, өзгерістерді енгізген соң бұл әзірлеу бағдарламаның орындалуы өздігінен шамалы 30 секундтан кейін басталады.
- Әзірлеу бағдарламаны іске қосу үшін “СТАРТ” сенсорлық батырмасын ұзағырақ басып, оны шамалы 2 секунд аралығында ұстап тұру қажет. Әзірлеу бағдарлама іске қосылған соң, құрылғының дыбыстық сигналы естіледі, егер де, бұл дыбыстық сигнал алдын-ала сөндірілмеген болса, содан кейін дисплейдің бетінде әзірлеу бағдарламаның атауы жанады, сонымен қатар құрылғының басқару панелінің бетінде “СТАРТ” сенсорлық батырмасының жарық индекаторы үнемі жанып тұрады. Сонымен әмбебап ас әзірлегіш құрылғы жанадан белгіленген параметрлері бойынша әзірлеу бағдарламаны жүзеге асыруды бастайды.
- Сонымен қатар, басқару панелінің бетінде “ЖЫЛЫТУ / БОЛДЫРМАУ” сенсорлық батырмасының жарық индекаторы жанады, бұл әзірлеу бағдарламаның жұмыс уақытысы аяқталғаннан кейін, құрылғы автоматты түрде ЖЫЛЫТУ режиміне өтетіндігін білдіреді. Бағдарламаның жұмыс үдерісінің аяқталуына дейін, яғни әзірлеу бағдарламаның жұмысы орындалып жатқан кезде, Сіз автоматтық түрде ЖЫЛЫТУ режиміне ауысу үдерісін алдан ала үзіп тастап, сөндіре аласыз, ол үшін әзірлеу бағдарлама орындалып жатқан кезде “СТАРТ ” сенсорлық батырмасына ұзағырақ басып, оны бірнеше секунд уақыт аралығында ұстап тұру қажет, сол кезде “ЖЫЛЫТУ/БОЛДЫРМАУ” сенсорлық батырмасының жарық индекаторы сөнеді. Қажет болған жағдайда, “СТАРТ” сенсорлық батырмасына тағы бір рет басып, құрылғының ЖЫЛЫТУ режиміне автоматтық түрде ауысу үдерісін қайтадан іске қосуға болады.
- Дисплейдің бетінде әзірлеу уақытының кері есебі басталады.
- Қажет болған жағдайда, кез келген уақытта, бұл әзірлеу бағдарламаның орындалуын белгіленген аяқталу уақытына дейін үзіп, тоқтатуға болады, ол үшін “ЖЫЛЫТУ / БОЛДЫРМАУ” сенсорлық батырмасына басу қажет, содан кейін әмбебап ас әзірлегіш құрылғы күту режиміне ауысады.
- Бұл әзірлеу бағдарламасы автоматтық болып табылады. Бағдарламаның орындалуы аяқталғанша, тағам белгіленген уақыттан едәуір ертерек әзірленетін болса (тостақтағы су мөлшерін қадағалауға болады, тостақ қай мөлшеріне дейін толтырылған, соған байланысты), әмбебап ас әзірлегіш құрылғы өздігінен әзірлеу үдерісін үзіп тастайды.
- Әзірлеу бағдарламаның жұмысы аяқталғаннан кейін әмбебап ас әзірлегіш құрылғының дыбыстық сигналы естіледі, егер де, бұл дыбыстық сигнал алдын ала сөндірілмеген болса. Құрылғының дыбыстық сигналы естілген соң, әмбебап ас әзірлегіш құрылғы автоматты түрде ЖЫЛЫТУ режиміне өтеді, егер де, бұл режимнің орындалуы алдын-ала үзілмеген болса. ЖЫЛЫТУ режимі қосылып тұрған кезде, дисплейдің бетінде тағамның қаншама уақыт бойы жылып жатқандығын көрсететін уақыттың тікелей есебі көрініс табады.

- «Жарма» бағдарламаның орындалуы аяқталған соң, әзірленген тағамды ЖЫЛЫТУ режимінде 10 - 15 минуттан артық уақытқа қалдыруға кеңес берілмейді.
- Жылыту режимін сөндіру үшін “ЖЫЛЫТУ / БОЛДЫРМАУ” сенсорлық батырмасына ұзағырақ басып, оны шамалы 2 секунд аралығында ұстап тұру қажет, сонымен әмбебап ас әзірлегіш құрылғы күту режиміне ауысады. Содан кейін құрылғыны сөндіріп, электр тоқ көзінен ажыратыңыз.

«Жылыту» бағдарламасы

«Жылыту» бағдарламасы әзір болған тағамдарды жылыту үшін арнайы арналған.

- Құрылғыны іске қосыңыз, сол сәтте дисплейдің көмескі жарығы жанады да, “СТАРТ” сенсорлық батырмасының жарық индикаторы жыпылықтай бастайды.
- Барлық қажетті тағамдық ингредиенттерді, тағам әзірлеудің рецептурасына сәйкес, тостаққа салыңыз. Осы нұсқаулықтың «Құрылғыны пайдалану» тарауында көрсетілген нұсқауларын басшылыққа ала отырып, оның барлық ережелерін қолданыңыз.
- Бұл бағдарламада әзірлеу кезінде құрылғының қақпағын жауып, оны жабық күйінде қалдыруға кеңес беріледі. Егер құрылғының қақпағы дұрыс орнатылмаған болса тағамның әзірлену нәтижесі талабыңыздан шықпауы мүмкін.
- “МӘЗІР” сенсорлық батырмасын қолдана отырып, оны қайталап, әрбір рет басып, «Жылыту» бағдарламаны таңдап алыңыз, содан кейін дисплейдің бетінде «Жылыту» жазуы бар бағдарламаның атауы, сонымен қатар таймер жыпылықтай бастайды.
- Жыпылықтап тұрған таймерде әзірлеу уақытының бастапқы мәні көрініс табады, бұл бағдарламаның орындауына алдын ала әдепкі қалпы бойынша белгіленген әзірлеу уақытының бастапқы мәні - 20 минутқа тең. Әзірлеудің уақыттық диапазоны тағам әзірлеудің рецептісіне сәйкес, сонымен бірге тағамдық ингредиенттердің бастапқы температуралық ерекшеліктеріне қарай 10 минуттан бастап 1 сағатқа дейін вариацияланып, өзгертіліп орнатылады.
- “САҒАТ” және “МИНУТТАР” сенсорлық батырмаларының көмегімен тағам рецептурасының талаптарына сәйкес бұл бағдарламаның әзірлеу уақытының бастапқы мәнін өзгертуге болады: ол үшін “САҒАТ” сенсорлық батырмасын қолдана отырып, оны кезектілік ретімен әрбір рет басып, сағат мәндерін 1 сағаттық ауыспалы қадамымен орнатыңыз, сонымен қатар “МИНУТТАР” сенсорлық батырмасын кезектілік ретімен әрбір рет басып, минут мәндерін 5 минуттық ауыспалы қадамымен белгілеңіз.
- Әзірлеудің уақыттық параметрлерін орнатқан кезде дисплейдің бетінде таймер жыпылықтай бастайды.
- Сондай-ақ, әзірлеу бағдарламаның жұмысы орындалып жатқан кезде әзірлеудің уақыттық параметрлерін өзгертуге болады. Әзірлеудің уақыттық параметрлерін өзгерту үшін “САҒАТ” немесе “МИНУТТАР” сенсорлық батырмасына ұзағырақ басып, оны шамалы 2 секунд аралығында ұстап тұру қажет, содан кейін дисплейдің бетінде әзірлеу уақытының индикациясы, яғни әзірлеудің уақыттық мәндері жыпылықтай бастайды. Сонымен сәйкесінше сенсорлық батырмаларын қолдана отырып, оларды кезектілік ретімен әрбір рет басып, әзірлеудің уақыттық параметрлерін өзгертіңіз.
- Сонымен қатар, осы ретте әзірлеудің жалпы қорытынды уақытысы, яғни өтіп кеткен уақыт пен оған қоса жанадан орнатылған қосындысы уақыт, аталған бағдарлама үшін белгіленген жұмыс істеудің максималды әзірлеу уақытысынан асып кете алмайтындығын ескерген жөн.
- Бұл бағдарламаның әзірлеу параметрлерін белгілеп болған соң, “СТАРТ” сенсорлық батырмасын басыңыз, осы сәттен бастап құрылғы жанадан белгіленген параметрлері бойынша әзірлеу бағдарламаны жүзеге асыруды бастайды, немесе керісінші жағдайда, өзгерістерді енгізген соң бұл әзірлеу бағдарламаның орындалуы өздігінен шамалы 30 секундтан кейін басталады.
- Әзірлеу бағдарламаны іске қосу үшін “СТАРТ” сенсорлық батырмасын ұзағырақ басып, оны шамалы 2 секунд аралығында ұстап тұру қажет. Әзірлеу бағдарлама іске қосылған соң, құрылғының дыбыстық сигналы естіледі, егер де, бұл дыбыстық сигнал алдын-ала сөндірілмеген болса, содан кейін дисплейдің бетінде әзірлеу бағдарламаның атауы жанады, сонымен қатар құрылғының басқару панелінің бетінде “СТАРТ” сенсорлық батырмасының жарық индикаторы үнемі жанып тұрады. Сонымен әмбебап ас әзірлегіш құрылғы жанадан белгіленген параметрлері бойынша әзірлеу бағдарламаны жүзеге асыруды бастайды.
- Сонымен қатар, басқару панелінің бетінде “ЖЫЛЫТУ / БОЛДЫРМАУ” сенсорлық батырмасының жарық индикаторы жанады, бұл әзірлеу бағдарламаның жұмыс уақытысы аяқталғаннан кейін, құрылғы автоматты түрде ЖЫЛЫТУ режиміне өтетіндігін білдіреді. Бағдарламаның жұмыс үдерісінің аяқталуына дейін, яғни әзірлеу бағдарламаның жұмысы орындалып жатқан кезде, Сіз автоматтық түрде ЖЫЛЫТУ режиміне ауысу үдерісін алдан ала үзіп тастап, сөндіре аласыз, ол үшін әзірлеу бағдарлама орындалып жатқан кезде “СТАРТ ” сенсорлық батырмасына ұзағырақ басып, оны бірнеше секунд уақыт аралығында ұстап тұру қажет, сол кезде “ЖЫЛЫТУ/БОЛДЫРМАУ” сенсорлық батырмасының жарық индикаторы сөнеді. Қажет болған жағдайда, “СТАРТ” сенсорлық батырмасына тағы бір рет басып, құрылғының ЖЫЛЫТУ режиміне автоматтық түрде ауысу үдерісін қайтадан іске қосуға болады.

- Дисплейдің бетінде әзірлеу уақытының кері есебі басталады.
- Қажет болған жағдайда, кез келген уақытта, бұл әзірлеу бағдарламаның орындалуын белгіленген аяқталу уақытына дейін үзіп, тоқтатуға болады, ол үшін “ЖЫЛЫТУ / БОЛДЫРМАУ” сенсорлық батырмасына басу қажет, содан кейін әмбебап ас әзірлегіш құрылғы күту режиміне ауысады.
- Әзірлеу бағдарламаның жұмысы аяқталғаннан кейін әмбебап ас әзірлегіш құрылғының дыбыстық сигналы естіледі, егер де, бұл дыбыстық сигнал алдын ала сөндірілмеген болса. Құрылғының дыбыстық сигналы естілген соң, әмбебап ас әзірлегіш құрылғы автоматты түрде ЖЫЛЫТУ режиміне өтеді, егер де, бұл режимнің орындалуы алдын-ала үзілмеген болса. ЖЫЛЫТУ режимі қосылып тұрған кезде, дисплейдің бетінде тағамның қаншама уақыт бойы жылып жатқандығын көрсететін уақыттың тікелей есебі көрініс табады.
- Жылыту режимін сөндіру үшін “ЖЫЛЫТУ / БОЛДЫРМАУ” сенсорлық батырмасына ұзағырақ басып, оны шамалы 2 секунд аралығында ұстап тұру қажет, сонымен әмбебап ас әзірлегіш құрылғы күту режиміне ауысады.
- Содан кейін құрылғыны сөндіріп, электр тоқ көзінен ажыратыңыз.

«Палау» бағдарламасы

Бұл бағдарламасы әр түрлі палау тағамдарды әзірлеу үшін арнайы арналған.

- Құрылғыны іске қосыңыз, сол сәтте дисплейдің көмескі жарығы жанады да, “СТАРТ” сенсорлық батырмасының жарық индикаторы жыпылықтай бастайды.
- Барлық қажетті тағамдық ингредиенттерді, тағам әзірлеудің рецептурасына сәйкес, тостаққа салыңыз. Осы нұсқаулықтың «Құрылғыны пайдалану» тарауында көрсетілген нұсқауларын басшылыққа ала отырып, оның барлық ережелерін қолданыңыз.
- Барлық қажетті тағамдық ингредиенттерді «Қуыру» бағдарлама бойынша рецептураға сәйкесінше алдын-ала қуырып алуға болады.
- Бұл бағдарламада әзірлеу кезінде құрылғының қақпағын жауып, оны жабық күйінде қалдыруға кеңес беріледі. Егер құрылғының қақпағы дұрыс орнатылмаған болса тағамның әзірлену нәтижесі талабыңыздан шықпауы мүмкін.
- “МЭЗІР” сенсорлық батырмасын қолдана отырып, оны қайталап, әрбір рет басып, «Жылыту» бағдарламаны таңдап алыңыз, содан кейін дисплейдің бетінде «Жылыту» жазуы бар бағдарламаның атауы, сонымен қатар таймер жыпылықтай бастайды.
- Жыпылықтап тұрған таймерде әзірлеу уақытының бастапқы мәні көрініс табады, бұл бағдарламаның орындауына алдын ала әдепкі қалпы бойынша белгіленген әзірлеу уақытының бастапқы мәні - 1 сағатқа тең. Әзірлеудің уақыттық диапазоны тағам әзірлеудің рецептісіне сәйкес, сонымен бірге тағамдық ингредиенттердің бастапқы температуралық ерекшеліктеріне қарай 20 минуттан бастап 2 сағатқа дейін вариацияланып, өзгертіліп орнатылады.
- “САҒАТ” және “МИНУТТАР” сенсорлық батырмаларының көмегімен тағам рецептурасының талаптарына сәйкес бұл бағдарламаның әзірлеу уақытының бастапқы мәнін өзгертуге болады: ол үшін “САҒАТ” сенсорлық батырмасын қолдана отырып, оны кезектілік ретімен әрбір рет басып, сағат мәндерін 1 сағаттық ауыспалы қадамымен орнатыңыз, сонымен қатар “МИНУТТАР” сенсорлық батырмасын кезектілік ретімен әрбір рет басып, минут мәндерін 5 минуттық ауыспалы қадамымен белгілеңіз.
- Әзірлеудің уақыттық параметрлерін орнатқан кезде дисплейдің бетінде таймер жыпылықтай бастайды.
- Сондай-ақ, әзірлеу бағдарламаның жұмысы орындалып жатқан кезде әзірлеудің уақыттық параметрлерін өзгертуге болады. Әзірлеудің уақыттық параметрлерін өзгерту үшін “САҒАТ” немесе “МИНУТТАР” сенсорлық батырмасына ұзағырақ басып, оны шамалы 2 секунд аралығында ұстап тұру қажет, содан кейін дисплейдің бетінде әзірлеу уақытының индикациясы, яғни әзірлеудің уақыттық мәндері жыпылықтай бастайды. Сонымен сәйкесінше сенсорлық батырмаларын қолдана отырып, оларды кезектілік ретімен әрбір рет басып, әзірлеудің уақыттық параметрлерін өзгертіңіз.
- Сонымен қатар, осы ретте әзірлеудің жалпы қорытынды уақытысы, яғни өтіп кеткен уақыт пен оған қоса жанадан орнатылған қосындысы уақыт, аталған бағдарлама үшін белгіленген жұмыс істеудің максималды әзірлеу уақытысынан асып кете алмайтындығын ескерген жөн.
- Бұл бағдарламаның әзірлеу параметрлерін белгілеп болған соң, “СТАРТ” сенсорлық батырмасын басыңыз, осы сәттен бастап құрылғы жанадан белгіленген параметрлері бойынша әзірлеу бағдарламаны жүзеге асыруды бастайды, немесе керісінші жағдайда, өзгерістерді енгізген соң бұл әзірлеу бағдарламаның орындалуы өздігінен шамалы 30 секундтан кейін басталады.
- Әзірлеу бағдарламаны іске қосу үшін “СТАРТ” сенсорлық батырмасын ұзағырақ басып, оны шамалы 2 секунд аралығында ұстап тұру қажет. Әзірлеу бағдарлама іске қосылған соң, құрылғының дыбыстық сигналы естіледі, егер де, бұл дыбыстық сигнал алдын-ала сөндірілмеген болса, содан кейін дисплейдің бетінде әзірлеу бағдарламаның атауы жанады, сонымен қатар құрылғының басқару панелінің бетінде “СТАРТ” сенсорлық батырмасының жарық индикаторы үнемі жанып тұрады. Сонымен әмбебап ас әзірлегіш құрылғы жанадан белгіленген параметрлері бойынша әзірлеу бағдарламаны жүзеге асыруды бастайды.

- Сонымен қатар, басқару панелінің бетінде “ЖЫЛЫТУ / БОЛДЫРМАУ” сенсорлық батырмасының жарық индекаторы жанады, бұл әзірлеу бағдарламаның жұмыс уақытысы аяқталғаннан кейін, құрылғы автоматты түрде ЖЫЛЫТУ режиміне өтетіндігін білдіреді. Бағдарламаның жұмыс үдерісінің аяқталуына дейін, яғни әзірлеу бағдарламаның жұмысы орындалып жатқан кезде, Сіз автоматтық түрде ЖЫЛЫТУ режиміне ауысу үдерісін алдан ала үзіп тастап, сөндіре аласыз, ол үшін әзірлеу бағдарлама орындалып жатқан кезде “СТАРТ ” сенсорлық батырмасына ұзағырақ басып, оны бірнеше секунд уақыт аралығында ұстап тұру қажет, сол кезде “ЖЫЛЫТУ/БОЛДЫРМАУ” сенсорлық батырмасының жарық индекаторы сөнеді. Қажет болған жағдайда, “СТАРТ” сенсорлық батырмасына тағы бір рет басып, құрылғының ЖЫЛЫТУ режиміне автоматтық түрде ауысу үдерісін қайтадан іске қосуға болады.
- Дисплейдің бетінде әзірлеу уақытының кері есебі басталады.
- Қажет болған жағдайда, кез келген уақытта, бұл әзірлеу бағдарламаның орындалуын белгіленген аяқталу уақытына дейін үзіп, тоқтатуға болады, ол үшін “ЖЫЛЫТУ / БОЛДЫРМАУ” сенсорлық батырмасына басу қажет, содан кейін әмбебап ас әзірлегіш құрылғы күту режиміне ауысады.
- Бұл әзірлеу бағдарламасы автоматтық болып табылады. Бағдарламаның орындалуы аяқталғанша, тағам белгіленген уақыттан едәуір ертерек әзірленетін болса (тостақтағы су мөлшерін қадағалауға болады, тостақ қай мөлшеріне дейін толтырылған, соған байланысты), әмбебап ас әзірлегіш құрылғы өздігінен әзірлеу үдерісін үзіп тастайды.
- Әзірлеу бағдарламаның жұмысы аяқталғаннан кейін әмбебап ас әзірлегіш құрылғының дыбыстық сигналы естіледі, егер де, бұл дыбыстық сигнал алдын ала сөндірілмеген болса. Құрылғының дыбыстық сигналы естілген соң, әмбебап ас әзірлегіш құрылғы автоматты түрде ЖЫЛЫТУ режиміне өтеді, егер де, бұл режимнің орындалуы алдын-ала үзілмеген болса. ЖЫЛЫТУ режимі қосылып тұрған кезде, дисплейдің бетінде тағамның қаншама уақыт бойы жылып жатқандығын көрсететін уақыттың тікелей есебі көрініс табады.
- Жылыту режимін сөндіру үшін “ЖЫЛЫТУ / БОЛДЫРМАУ” сенсорлық батырмасына ұзағырақ басып, оны шамалы 2 секунд аралығында ұстап тұру қажет, сонымен әмбебап ас әзірлегіш құрылғы күту режиміне ауысады. Содан кейін құрылғыны сөндіріп, электр тоқ көзінен ажыратыңыз.

«Пицца» бағдарламасы

Бұл бағдарламасы танымал итальяндық тағам – пиццаны әзірлеуге арналған.

- Құрылғыны іске қосыңыз, сол сәтте дисплейдің көмескі жарығы жанады да, “СТАРТ” сенсорлық батырмасының жарық индикаторы жыпылықтай бастайды.
- Барлық қажетті тағамдық ингредиенттерді, тағам әзірлеудің рецептурасына сәйкес, тостаққа салыңыз. Осы нұсқаулықтың «Құрылғыны пайдалану» тарауында көрсетілген нұсқауларын басшылыққа ала отырып, оның барлық ережелерін қолданыңыз.
- Бұл бағдарламада әзірлеу кезінде құрылғының қақпағын жауып, оны жабық күйінде қалдыруға кеңес беріледі. Егер құрылғының қақпағы дұрыс орнатылмаған болса тағамның әзірлену нәтижесі талабыңыздан шықпауы мүмкін.
- “МЭЗІР” сенсорлық батырмасын қолдана отырып, оны қайталап, әрбір рет басып, «Пицца» бағдарламаны таңдап алыңыз, содан кейін дисплейдің бетінде «Пицца» жазуы бар бағдарламаның атауы, сонымен қатар таймер жыпылықтай бастайды.
- Жыпылықтап тұрған таймерде әзірлеу уақытының бастапқы мәні көрініс табады, бұл бағдарламаның орындауына алдын ала әдепкі қалпы бойынша белгіленген әзірлеу уақытының бастапқы мәні - 20 минутқа тең. Әзірлеудің уақыттық диапазоны тағам әзірлеудің рецептісіне сәйкес, сонымен бірге тағамдық ингредиенттердің бастапқы температуралық ерекшеліктеріне қарай 20 минуттан бастап 1 сағатқа дейін вариацияланып, өзгертіліп орнатылады.
- “САҒАТ” және “МИНУТТАР” сенсорлық батырмаларының көмегімен тағам рецептурасының талаптарына сәйкес бұл бағдарламаның әзірлеу уақытының бастапқы мәнін өзгертуге болады: ол үшін “САҒАТ” сенсорлық батырмасын қолдана отырып, оны кезектілік ретімен әрбір рет басып, сағат мәндерін 1 сағаттық ауыспалы қадамымен орнатыңыз, сонымен қатар “МИНУТТАР” сенсорлық батырмасын кезектілік ретімен әрбір рет басып, минут мәндерін 5 минуттық ауыспалы қадамымен белгілеңіз.
- Әзірлеудің уақыттық параметрлерін орнатқан кезде дисплейдің бетінде таймер жыпылықтай бастайды.
- Сондай-ақ, әзірлеу бағдарламаның жұмысы орындалып жатқан кезде әзірлеудің уақыттық параметрлерін өзгертуге болады. Әзірлеудің уақыттық параметрлерін өзгерту үшін “САҒАТ” немесе “МИНУТТАР” сенсорлық батырмасына ұзағырақ басып, оны шамалы 2 секунд аралығында ұстап тұру қажет, содан кейін дисплейдің бетінде әзірлеу уақытының индикациясы, яғни әзірлеудің уақыттық мәндері жыпылықтай бастайды. Сонымен сәйкесінше сенсорлық батырмаларын қолдана отырып, оларды кезектілік ретімен әрбір рет басып, әзірлеудің уақыттық параметрлерін өзгертіңіз.

- Сонымен қатар, осы ретте әзірлеудің жалпы қорытынды уақытысы, яғни өтіп кеткен уақыт пен оған қоса жанадан орнатылған қосындысы уақыт, аталған бағдарлама үшін белгіленген жұмыс істеудің максималды әзірлеу уақытысынан асып кете алмайтындығын ескерген жөн.
- Бұл бағдарламаның әзірлеу параметрлерін белгілеп болған соң, “СТАРТ” сенсорлық батырмасын басыңыз, осы сәттен бастап құрылғы жанадан белгіленген параметрлері бойынша әзірлеу бағдарламаны жүзеге асыруды бастайды, немесе керісінші жағдайда, өзгерістерді енгізген соң бұл әзірлеу бағдарламаның орындалуы өздігінен шамалы 30 секундтан кейін басталады.
- Әзірлеу бағдарламаны іске қосу үшін “СТАРТ” сенсорлық батырмасын ұзағырақ басып, оны шамалы 2 секунд аралығында ұстап тұру қажет. Әзірлеу бағдарлама іске қосылған соң, құрылғының дыбыстық сигналы естіледі, егер де, бұл дыбыстық сигнал алдын-ала сөндірілмеген болса, содан кейін дисплейдің бетінде әзірлеу бағдарламаның атауы жанады, сонымен қатар құрылғының басқару панелінің бетінде “СТАРТ” сенсорлық батырмасының жарық индекаторы үнемі жанып тұрады. Сонымен әмбебап ас әзірлегіш құрылғы жанадан белгіленген параметрлері бойынша әзірлеу бағдарламаны жүзеге асыруды бастайды.
- Сонымен қатар, басқару панелінің бетінде “ЖЫЛЫТУ / БОЛДЫРМАУ” сенсорлық батырмасының жарық индекаторы жанады, бұл әзірлеу бағдарламаның жұмыс уақытысы аяқталғаннан кейін, құрылғы автоматты түрде ЖЫЛЫТУ режиміне өтетіндігін білдіреді. Бағдарламаның жұмыс үдерісінің аяқталуына дейін, яғни әзірлеу бағдарламаның жұмысы орындалып жатқан кезде, Сіз автоматтық түрде ЖЫЛЫТУ режиміне ауысу үдерісін алдан ала үзіп тастап, сөндіре аласыз, ол үшін әзірлеу бағдарлама орындалып жатқан кезде “СТАРТ ” сенсорлық батырмасына ұзағырақ басып, оны бірнеше секунд уақыт аралығында ұстап тұру қажет, сол кезде “ЖЫЛЫТУ/БОЛДЫРМАУ” сенсорлық батырмасының жарық индекаторы сөнеді. Қажет болған жағдайда, “СТАРТ” сенсорлық батырмасына тағы бір рет басып, құрылғының ЖЫЛЫТУ режиміне автоматтық түрде ауысу үдерісін қайтадан іске қосуға болады.
- Құрылғының тостағы қазған соң, дисплейдің бетінде әзірлеу уақытының кері есебі басталады.
- Қажет болған жағдайда, кез келген уақытта, бұл әзірлеу бағдарламаның орындалуын белгіленген аяқталу уақытына дейін үзіп, тоқтатуға болады, ол үшін “ЖЫЛЫТУ / БОЛДЫРМАУ” сенсорлық батырмасына басу қажет, содан кейін әмбебап ас әзірлегіш құрылғы күту режиміне ауысады.
- Әзірлеу бағдарламаның жұмысы аяқталғаннан кейін әмбебап ас әзірлегіш құрылғының дыбыстық сигналы естіледі, егер де, бұл дыбыстық сигнал алдын ала сөндірілмеген болса. Құрылғының дыбыстық сигналы естілген соң, әмбебап ас әзірлегіш құрылғы автоматты түрде ЖЫЛЫТУ режиміне өтеді, егер де, бұл режимнің орындалуы алдын-ала үзілмеген болса. ЖЫЛЫТУ режимі қосылып тұрған кезде, дисплейдің бетінде тағамның қаншама уақыт бойы жылып жатқандығын көрсететін уақыттың тікелей есебі көрініс табады.
- Жылыту режимін сөндіру үшін “ЖЫЛЫТУ / БОЛДЫРМАУ” сенсорлық батырмасына ұзағырақ басып, оны шамалы 2 секунд аралығында ұстап тұру қажет, сонымен әмбебап ас әзірлегіш құрылғы күту режиміне ауысады. Содан кейін құрылғыны сөндіріп, электр тоқ көзінен ажыратыңыз.

«Бұқтырып дәмдеу» бағдарламасы

«Бұқтырып дәмдеу» бағдарламасының жұмысы тағамды орыс пешінде даяулау үдерісіне ұқсас. Тағам тұрақты түрде ұлғайтылатын температурада ұзақ және өте баяу бұқтыру жолымен әзірленеді, бұл тағамдық өнімдердің пайдалы қасиеттерін сақтауға, сондай-ақ оларға ерекше дәм сыйлауға мүмкіндік береді.

- Құрылғыны іске қосыңыз, сол сәтте дисплейдің көмескі жарығы жанады да, “СТАРТ” сенсорлық батырмасының жарық индикаторы жыпылықтай бастайды.
- Барлық қажетті тағамдық ингредиенттерді, тағам әзірлеудің рецептурасына сәйкес, тостаққа салыңыз. Осы нұсқаулықтың «Құрылғыны пайдалану» тарауында көрсетілген нұсқауларын басшылыққа ала отырып, оның барлық ережелерін қолданыңыз.
- Бұл бағдарламада әзірлеу кезінде құрылғының қақпағын жауып, оны жабық күйінде қалдыруға кеңес беріледі. Егер құрылғының қақпағы дұрыс орнатылмаған болса тағамның әзірлену нәтижесі талабыңыздан шықпауы мүмкін.
- “МӘЗІР” сенсорлық батырмасын қолдана отырып, оны қайталап, әрбір рет басып, «Бұқтырып дәмдеу» бағдарламаны таңдап алыңыз, содан кейін дисплейдің бетінде «Бұқтырып дәмдеу» жазуы бар бағдарламаның атауы, сонымен қатар таймер жыпылықтай бастайды.
- Жыпылықтап тұрған таймерде әзірлеу уақытының бастапқы мәні көрініс табады, бұл бағдарламаның орындауына алдын ала әдепкі қалпы бойынша белгіленген әзірлеу уақытының бастапқы мәні - 5 сағатқа тең. Әзірлеудің уақыттық диапазоны тағам әзірлеудің рецептісіне сәйкес, сонымен бірге тағамдық ингредиенттердің бастапқы температуралық ерекшеліктеріне қарай 1 сағаттан бастап 8 сағатқа дейін вариацияланып, өзгертіліп орнатылады.
- “САҒАТ” және “МИНУТТАР” сенсорлық батырмаларының көмегімен тағам рецептурасының талаптарына сәйкес бұл бағдарламаның әзірлеу уақытының бастапқы мәнін өзгертуге болады: ол үшін “САҒАТ” сенсорлық батырмасын қолдана отырып, оны кезектілік ретімен әрбір рет басып, сағат мәндерін 1 сағаттық ауыспалы қадамымен

орнатыңыз, сонымен қатар “МИНУТТАР” сенсорлық батырмасын кезектілік ретімен әрбір рет басып, минут мәндерін 20 минуттық ауыспалы қадамымен белгілеңіз.

- Әзірлеудің уақыттық параметрлерін орнатқан кезде дисплейдің бетінде таймер жыпылықтай бастайды.
- Бұл әзірлеу бағдарламаның жұмысы орындалып жатқан кезде әзірлеудің уақыттық параметрлерін өзгерту мүмкіндігі қарастырылмаған.
- Әзірлеу бағдарламаны іске қосу үшін “СТАРТ” сенсорлық батырмасын ұзағырақ басып, оны шамалы 2 секунд аралығында ұстап тұру қажет. Әзірлеу бағдарлама іске қосылған соң, құрылғының дыбыстық сигналы естіледі, егер де, бұл дыбыстық сигнал алдын-ала сөндірілмеген болса, содан кейін дисплейдің бетінде әзірлеу бағдарламаның атауы жанады, сонымен қатар құрылғының басқару панелінің бетінде “СТАРТ” сенсорлық батырмасының жарық индикаторы үнемі жанып тұрады. Сонымен әмбебап ас әзірлегіш құрылғы жанадан белгіленген параметрлері бойынша әзірлеу бағдарламаны жүзеге асыруды бастайды.
- Сонымен қатар, басқару панелінің бетінде “ЖЫЛЫТУ / БОЛДЫРМАУ” сенсорлық батырмасының жарық индикаторы жанады, бұл әзірлеу бағдарламаның жұмыс уақытысы аяқталғаннан кейін, құрылғы автоматты түрде ЖЫЛЫТУ режиміне өтетіндігін білдіреді. Бағдарламаның жұмыс үдерісінің аяқталуына дейін, яғни әзірлеу бағдарламаның жұмысы орындалып жатқан кезде, Сіз автоматтық түрде ЖЫЛЫТУ режиміне ауысу үдерісін алдан ала үзіп тастап, сөндіре аласыз, ол үшін әзірлеу бағдарлама орындалып жатқан кезде “СТАРТ ” сенсорлық батырмасына ұзағырақ басып, оны бірнеше секунд уақыт аралығында ұстап тұру қажет, сол кезде “ЖЫЛЫТУ/БОЛДЫРМАУ” сенсорлық батырмасының жарық индикаторы сөнеді. Қажет болған жағдайда, “СТАРТ” сенсорлық батырмасына тағы бір рет басып, құрылғының ЖЫЛЫТУ режиміне автоматтық түрде ауысу үдерісін қайтадан іске қосуға болады.
- Дисплейдің бетінде әзірлеу уақытының кері есебі басталады.
- Қажет болған жағдайда, кез келген уақытта, бұл әзірлеу бағдарламаның орындалуын белгіленген аяқталу уақытына дейін үзіп, тоқтатуға болады, ол үшін “ЖЫЛЫТУ / БОЛДЫРМАУ” сенсорлық батырмасына басу қажет, содан кейін әмбебап ас әзірлегіш құрылғы күту режиміне ауысады.
- Бұл әзірлеу бағдарламасы автоматтық болып табылады. Бағдарламаның орындалуы аяқталғанша, тағам белгіленген уақыттан едәуір ертерек әзірленетін болса (тостақтағы су мөлшерін қадағалауға болады, тостақ қай мөлшеріне дейін толтырылған, соған байланысты), әмбебап ас әзірлегіш құрылғы өздігінен әзірлеу үдерісін үзіп тастайды.
- Әзірлеу бағдарламаның жұмысы аяқталғаннан кейін әмбебап ас әзірлегіш құрылғының дыбыстық сигналы естіледі, егер де, бұл дыбыстық сигнал алдын ала сөндірілмеген болса. Құрылғының дыбыстық сигналы естілген соң, әмбебап ас әзірлегіш құрылғы автоматты түрде ЖЫЛЫТУ режиміне өтеді, егер де, бұл режимнің орындалуы алдын-ала үзілмеген болса. ЖЫЛЫТУ режимі қосылып тұрған кезде, дисплейдің бетінде тағамның қаншама уақыт бойы жылып жатқандығын көрсететін уақыттың тікелей есебі көрініс табады.
- Жылыту режимін сөндіру үшін “ЖЫЛЫТУ / БОЛДЫРМАУ” сенсорлық батырмасына ұзағырақ басып, оны шамалы 2 секунд аралығында ұстап тұру қажет, сонымен әмбебап ас әзірлегіш құрылғы күту режиміне ауысады. Содан кейін құрылғыны сөндіріп, электр тоқ көзінен ажыратыңыз.

«Тұнба» бағдарламасы

«Тұнба» бағдарламасы шөптерден және т.б. өсімдік өнімдерден түрлі тұнбалар мен ішімдіктерді әзірлеуге арналған.

- Құрылғыны іске қосыңыз, сол сәтте дисплейдің көмескі жарығы жанады да, “СТАРТ” сенсорлық батырмасының жарық индикаторы жыпылықтай бастайды.
- Барлық қажетті тағамдық ингредиенттерді, тағам әзірлеудің рецептурасына сәйкес, тостаққа салыңыз. Осы нұсқаулықтың «Құрылғыны пайдалану» тарауында көрсетілген нұсқауларын басшылыққа ала отырып, оның барлық ережелерін қолданыңыз.
- Бұл бағдарламада әзірлеу кезінде құрылғының қақпағын жауып, оны жабық күйінде қалдыруға кеңес беріледі. Егер құрылғының қақпағы дұрыс орнатылмаған болса тағамның әзірлену нәтижесі талабыңыздан шықпауы мүмкін.
- “МӘЗІР” сенсорлық батырмасын қолдана отырып, оны қайталап, әрбір рет басып, «Тұнба» бағдарламаны таңдап алыңыз, содан кейін дисплейдің бетінде «Тұнба» жазуы бар бағдарламаның атауы, сонымен қатар таймер жыпылықтай бастайды.
- Жыпылықтап тұрған таймерде әзірлеу уақытының бастапқы мәні көрініс табады, бұл бағдарламаның орындауына алдын ала әдепкі қалпы бойынша белгіленген әзірлеу уақытының бастапқы мәні - 12 сағатқа тең. Әзірлеудің уақыттық диапазоны тағам әзірлеудің рецептісіне сәйкес, сонымен бірге тағамдық ингредиенттердің бастапқы температуралық ерекшеліктеріне қарай 6 сағаттан бастап 12 сағатқа дейін вариацияланып, өзгертіліп орнатылады.
- “САҒАТ” және “МИНУТТАР” сенсорлық батырмаларының көмегімен тағам рецептурасының талаптарына сәйкес бұл бағдарламаның әзірлеу уақытының бастапқы мәнін өзгертуге болады: ол үшін “САҒАТ” сенсорлық батырмасын

қолдана отырып, оны кезектілік ретімен әрбір рет басып, сағат мәндерін 1 сағаттық ауыспалы қадамымен орнатыңыз, сонымен қатар “МИНУТТАР” сенсорлық батырмасын кезектілік ретімен әрбір рет басып, минут мәндерін 20 минуттық ауыспалы қадамымен белгілеңіз.

- Әзірлеудің уақыттық параметрлерін орнатқан кезде дисплейдің бетінде таймер жыпылықтай бастайды.
- Сондай-ақ, әзірлеу бағдарламаның жұмысы орындалып жатқан кезде әзірлеудің уақыттық параметрлерін өзгертуге болады. Әзірлеудің уақыттық параметрлерін өзгерту үшін “САФАТ” немесе “МИНУТТАР” сенсорлық батырмасына ұзағырақ басып, оны шамалы 2 секунд аралығында ұстап тұру қажет, содан кейін дисплейдің бетінде әзірлеу уақытының индикациясы, яғни әзірлеудің уақыттық мәндері жыпылықтай бастайды. Сонымен сәйкесінше сенсорлық батырмаларын қолдана отырып, оларды кезектілік ретімен әрбір рет басып, әзірлеудің уақыттық параметрлерін өзгертіңіз.
- Сонымен қатар, осы ретте әзірлеудің жалпы қорытынды уақытысы, яғни өтіп кеткен уақыт пен оған қоса жанадан орнатылған қосындысы уақыт, аталған бағдарлама үшін белгіленген жұмыс істеудің максималды әзірлеу уақытысынан асып кете алмайтындығын ескерген жөн.
- Бұл бағдарламаның әзірлеу параметрлерін белгілеп болған соң, “СТАРТ” сенсорлық батырмасын басыңыз, осы сәттен бастап құрылғы жанадан белгіленген параметрлері бойынша әзірлеу бағдарламаны жүзеге асыруды бастайды, немесе керісінші жағдайда, өзгерістерді енгізген соң бұл әзірлеу бағдарламаның орындалуы өздігінен шамалы 30 секундтан кейін басталады.
- Әзірлеу бағдарламаны іске қосу үшін “СТАРТ” сенсорлық батырмасын ұзағырақ басып, оны шамалы 2 секунд аралығында ұстап тұру қажет. Әзірлеу бағдарлама іске қосылған соң, құрылғының дыбыстық сигналы естіледі, егер де, бұл дыбыстық сигнал алдын-ала сөндірілмеген болса, содан кейін дисплейдің бетінде әзірлеу бағдарламаның атауы жанады, сонымен қатар құрылғының басқару панелінің бетінде “СТАРТ” сенсорлық батырмасының жарық индикаторы үнемі жанып тұрады. Сонымен әмбебап ас әзірлегіш құрылғы жанадан белгіленген параметрлері бойынша әзірлеу бағдарламаны жүзеге асыруды бастайды.
- Дисплейдің бетінде әзірлеу уақытының кері есебі басталады.
- Қажет болған жағдайда, кез келген уақытта, бұл әзірлеу бағдарламаның орындалуын белгіленген аяқталу уақытына дейін үзіп, тоқтатуға болады, ол үшін “ЖЫЛЫТУ / БОЛДЫРМАУ” сенсорлық батырмасына басу қажет, содан кейін әмбебап ас әзірлегіш құрылғы күту режиміне ауысады.
- Әзірлеу бағдарламаның жұмысы аяқталғаннан кейін әмбебап ас әзірлегіш құрылғының дыбыстық сигналы естіледі, егер де, бұл дыбыстық сигнал алдын ала сөндірілмеген болса.

«Нан» бағдарламасы

«Нан» бағдарламасы алдын ала иленген қамырдан нан тағамдарды әзірлеу үшін пайдаланылады.

- Құрылғыны іске қосыңыз, сол сәтте дисплейдің көмескі жарығы жанады да, “СТАРТ” сенсорлық батырмасының жарық индикаторы жыпылықтай бастайды.
- Барлық қажетті тағамдық ингредиенттерді, тағам әзірлеудің рецептурасына сәйкес, тостаққа салыңыз. Осы нұсқаулықтың «Құрылғыны пайдалану» тарауында көрсетілген нұсқауларын басшылыққа ала отырып, оның барлық ережелерін қолданыңыз.
- Бұл бағдарламада әзірлеу кезінде құрылғының қақпағын жауып, оны жабық күйінде қалдыруға кеңес беріледі. Егер құрылғының қақпағы дұрыс орнатылмаған болса тағамның әзірлену нәтижесі талабыңыздан шықпауы мүмкін.
- “МӘЗІР” сенсорлық батырмасын қолдана отырып, оны қайталап, әрбір рет басып, «Нан» бағдарламаны таңдап алыңыз, содан кейін дисплейдің бетінде «Нан» жазуы бар бағдарламаның атауы, сонымен қатар таймер жыпылықтай бастайды. Бұл бағдарламада әзірлеу үдерісі екі кезеңге бөлінген. Бірінші кезеңі – қамырды ашыту, бұл әзірлену кезеңі төмен температура барысында жүреді, екінші кезеңі – нанды қыздырып пісіру режимі арқылы әзірлеу, бұл жоғары температура барысында жүргізіледі. «Нан» бағдарламасын таңдау барысында дисплейдің бетінде, оның оң жағында жоғарғы бөлігінде орналасқан бұл бағдарламаның әзірлеудің бірінші кезеңінің индикациясы жанады.
- Жыпылықтап тұрған таймерде әзірлеу уақытының бастапқы мәні көрініс табады, бұл бағдарламаның орындауылына алдын ала әдепкі қалпы бойынша белгіленген әзірлеу уақытының бастапқы мәні - 12 сағатқа тең. Әзірлеудің уақыттық диапазоны тағам әзірлеудің рецептісіне сәйкес 30 минуттан бастап 2 сағат 30 минутқа дейін вариацияланып, өзгертіліп орнатылады.
- “САФАТ” және “МИНУТТАР” сенсорлық батырмаларының көмегімен тағам рецептурасының талаптарына сәйкес бұл бағдарламаның бірінші кезеңінде тағамды дайындау үшін әзірлеудің уақыттық мәндерін белгілеп, бұл кезеңінің орындалу ұзақтығын өзгертуге болады: ол үшін “САФАТ” сенсорлық батырмасын қолдана отырып, оны кезектілік ретімен әрбір рет басып, сағат мәндерін 1 сағаттық ауыспалы қадамымен орнатыңыз, сонымен қатар “МИНУТТАР” сенсорлық батырмасын кезектілік ретімен әрбір рет басып, минут мәндерін 5 минуттық ауыспалы қадамымен белгілеңіз.
- Әзірлеудің уақыттық параметрлерін орнатқан кезде дисплейдің бетінде таймер жыпылықтай бастайды.

- Бұл бағдарламаның келесі, екінші әзірлеу кезеңінің орындалу ұзақтығын орнату үшін “ТЕМПЕРАТУРА” сенсорлық батырмасына басу қажет. Сонымен, сол сәтте дисплейдің бетінде, оның оң жағында жоғарғы бөлігінде орналасқан бұл бағдарламаның әзірлеудің екінші кезеңінің индикациясы жанады. Жыпылықтап тұрған таймерде екінші кезеңінің орындалуына алдын ала әдепкі қалпы бойынша белгіленген әзірлеу уақытының бастапқы мәні көрініс табады, бұл әзірлеу уақытының бастапқы мәні - 1 сағатқа тең. Әзірлеудің уақыттық диапазоны тағам әзірлеудің рецептісіне сәйкес 30 минуттан бастап 2 сағатқа дейін вариацияланып, өзгертіліп тұру мүмкін.
- “САҒАТ” және “МИНУТТАР” сенсорлық батырмаларының көмегімен тағам рецептурасының талаптарына сәйкес бұл бағдарламаның екінші кезеңінде тағамды дайындау үшін әзірлеудің уақыттық мәндерін белгілеп, бұл кезеңінің орындалу ұзақтығын өзгертуге болады: ол үшін “САҒАТ” сенсорлық батырмасын қолдана отырып, оны кезектілік ретімен әрбір рет басып, сағат мәндерін 1 сағаттық ауыспалы қадамымен орнатыңыз, сонымен қатар “МИНУТТАР” сенсорлық батырмасын кезектілік ретімен әрбір рет басып, минут мәндерін 5 минуттық ауыспалы қадамымен белгілеңіз.
- Әзірлеудің уақыттық параметрлерін орнатқан кезде дисплейдің бетінде таймер жыпылықтай бастайды.
- Сондай-ақ, әзірлеу бағдарламаның жұмысы орындалып жатқан кезде әрбір кезеңінің орындалу ұзақтығын, яғни әзірлеудің уақыттық параметрлерін өзгертуге болады. Әзірлеудің уақыттық параметрлерін өзгерту үшін “САҒАТ” немесе “МИНУТТАР” сенсорлық батырмасына ұзағырақ басып, оны шамалы 2 секунд аралығында ұстап тұру қажет, содан кейін дисплейдің бетінде әзірлеу уақытының индикациясы, яғни әзірлеудің уақыттық мәндері жыпылықтай бастайды. Сонымен сәйкесінше сенсорлық батырмаларын қолдана отырып, оларды кезектілік ретімен әрбір рет басып, әзірлеудің уақыттық параметрлерін өзгертіңіз.
- Сонымен қатар, осы ретте әзірлеудің жалпы қорытынды уақытысы, яғни өтіп кеткен уақыт пен оған қоса жанадан орнатылған қосындысы уақыт, аталған бағдарлама үшін белгіленген жұмыс істеудің максималды әзірлеу уақытысынан асып кете алмайтындығын ескерген жөн.
- Бұл бағдарламаның әзірлеу параметрлерін белгілеп болған соң, “СТАРТ” сенсорлық батырмасын басыңыз, осы сәттен бастап құрылғы жанадан белгіленген параметрлері бойынша әзірлеу бағдарламаны жүзеге асыруды бастайды, немесе керісінші жағдайда, өзгерістерді енгізген соң бұл әзірлеу бағдарламаның орындалуы өздігінен шамалы 30 секундтан кейін басталады.
- Әзірлеу бағдарламаны іске қосу үшін “СТАРТ” сенсорлық батырмасын ұзағырақ басып, оны шамалы 2 секунд аралығында ұстап тұру қажет. Әзірлеу бағдарлама іске қосылған соң, құрылғының дыбыстық сигналы естіледі, егер де, бұл дыбыстық сигнал алдын-ала сөндірілмеген болса, содан кейін дисплейдің бетінде әзірлеу бағдарламаның атауы жанады, сонымен қатар құрылғының басқару панелінің бетінде “СТАРТ” сенсорлық батырмасының жарық индекаторы үнемі жанып тұрады. Сонымен әмбебап ас әзірлегіш құрылғы жанадан белгіленген параметрлері бойынша әзірлеу бағдарламаны жүзеге асыруды бастайды. Әзірлеу бағдарламаның жұмысы орындалып жатқан кезде дисплейдің бетінде, оның оң жағында жоғарғы бөлігінде осы сәтте орындалып жатқан кезеңінің нөмірі көрсетіледі.
- Сонымен қатар, басқару панелінің бетінде “ЖЫЛЫТУ / БОЛДЫРМАУ” сенсорлық батырмасының жарық индекаторы жанады, бұл әзірлеу бағдарламаның жұмыс уақытысы аяқталғаннан кейін, құрылғы автоматты түрде ЖЫЛЫТУ режиміне өтетіндігін білдіреді. Бағдарламаның жұмыс үдерісінің аяқталуына дейін, яғни әзірлеу бағдарламаның жұмысы орындалып жатқан кезде, Сіз автоматтық түрде ЖЫЛЫТУ режиміне ауысу үдерісін алдан ала үзіп тастап, сөндіре аласыз, ол үшін әзірлеу бағдарлама орындалып жатқан кезде “СТАРТ” сенсорлық батырмасына ұзағырақ басып, оны бірнеше секунд уақыт аралығында ұстап тұру қажет, сол кезде “ЖЫЛЫТУ/БОЛДЫРМАУ” сенсорлық батырмасының жарық индекаторы сөнеді. Қажет болған жағдайда, “СТАРТ” сенсорлық батырмасына тағы бір рет басып, құрылғының ЖЫЛЫТУ режиміне автоматтық түрде ауысу үдерісін қайтадан іске қосуға болады.
- Дисплейдің бетінде әзірлеу уақытының кері есебі басталады.
- Қажет болған жағдайда, кез келген уақытта, бұл әзірлеу бағдарламаның орындалуын белгіленген аяқталу уақытына дейін үзіп, тоқтатуға болады, ол үшін “ЖЫЛЫТУ / БОЛДЫРМАУ” сенсорлық батырмасына басу қажет, содан кейін әмбебап ас әзірлегіш құрылғы күту режиміне ауысады.
- Әзірлеу бағдарламаның жұмысы аяқталғаннан кейін әмбебап ас әзірлегіш құрылғының дыбыстық сигналы естіледі, егер де, бұл дыбыстық сигнал алдын ала сөндірілмеген болса. Құрылғының дыбыстық сигналы естілген соң, әмбебап ас әзірлегіш құрылғы автоматты түрде ЖЫЛЫТУ режиміне өтеді, егер де, бұл режимнің орындалуы алдын-ала үзілмеген болса. ЖЫЛЫТУ режимі қосылып тұрған кезде, дисплейдің бетінде тағамның қаншама уақыт бойы жылып жатқандығын көрсететін уақыттың тікелей есебі көрініс табады.
- Жылыту режимін сөндіру үшін “ЖЫЛЫТУ / БОЛДЫРМАУ” сенсорлық батырмасына ұзағырақ басып, оны шамалы 2 секунд аралығында ұстап тұру қажет, сонымен әмбебап ас әзірлегіш құрылғы күту режиміне ауысады. Содан кейін құрылғыны сөндіріп, электр тоқ көзінен ажыратыңыз.

« Сұйық майдың көп мөлшерінде қуыру» бағдарламасы

« Сұйық майдың көп мөлшерінде қуыру» бағдарламасы тағамдарды сұйық майдың көп мөлшерінде әзірлеуге мүмкіндік береді. Тағам рецептурасының талаптарына сәйкес, сондай-ақ әзірленетін тағамдық өнімдерінің түрлері мен ерекшеліктеріне қарай қажетті уақыттық және температуралық режимдерін таңдап алуға болады.

- Құрылғыны іске қосыңыз, сол сәтте дисплейдің көмескі жарығы жанады да, “СТАРТ” сенсорлық батырмасының жарық индикаторы жыпылықтай бастайды.
- Тағам әзірлеудің рецептурасына сәйкес, тостаққа кем дегенде 1л. сұйық май құйыңыз. Әмбебап ас әзірлегіш құрылғының ішіне тостақты орнатыңыз. Осы нұсқаулықтың «Құрылғыны пайдалану» тарауында көрсетілген нұсқауларын басшылыққа ала отырып, оның барлық ережелерін қолданыңыз.
- Бұл бағдарламада әзірлеу кезінде құрылғының қақпағын жауып, оны жабық күйінде қалдыруға кеңес беріледі. Егер құрылғының қақпағы дұрыс орнатылмаған болса тағамның әзірлену нәтижесі талабыңыздан шықпауы мүмкін.
- “МӘЗІР” сенсорлық батырмасын қолдана отырып, оны қайталап, әрбір рет басып, «Сұйық майдың көп мөлшерінде қуыру» бағдарламаны таңдап алыңыз, содан кейін дисплейдің бетінде «Сұйық майдың көп мөлшерінде қуыру» жазуы бар бағдарламаның атауы, сонымен қатар таймер жыпылықтай бастайды.
- Жыпылықтап тұрған таймерде әзірлеу уақытының бастапқы мәні көрініс табады, бұл бағдарламаның орындауына алдын ала әдепкі қалпы бойынша белгіленген әзірлеу уақытының бастапқы мәні - 5 минутқа тең. Әзірлеудің уақыттық диапазоны тағам әзірлеудің рецептісіне сәйкес 3 минуттан бастап 25 минутқа дейін вариацияланып, өзгертіліп орнатылады.
- “МИНУТТАР” сенсорлық батырмасының көмегімен тағам рецептурасының талаптарына сәйкес бұл бағдарламаның әзірлеу уақытының бастапқы мәнін өзгертуге болады: ол үшін “МИНУТТАР” сенсорлық батырмасын қолдана отырып, оны кезектілік ретімен әрбір рет басып, минут мәндерін 1 минуттық ауыспалы қадамымен орнатыңыз.
- Әзірлеудің уақыттық параметрлерін орнатқан кезде дисплейдің бетінде таймер жыпылықтай бастайды
- Сондай-ақ, бұл бағдарламада әзірлеудің температуралық мәнін таңдап, орнатуға болады. Бұл бағдарламаның орындауына алдын ала әдепкі қалпы бойынша белгіленген әзірлеу температураның бастапқы мәні – 160°C градусқа тең. Әзірлеудің температуралық мәнін өзгерту үшін “ТЕМПЕРАТУРА” сенсорлық батырмасын басыңыз, сол сәтте дисплейдің экранында температураның индикациясы, яғни әзірлеудің температуралық мәні жыпылықтай бастайды. “ТЕМПЕРАТУРА” сенсорлық батырмасын кезектілік ретімен әрбір рет басып, әзірлеудің температуралық мәнін тағам әзірлеудің рецептісіне сәйкес орнатыңыз. Әзірлеудің температуралық диапазоны, яғни температураның таралу аралығы 150°C градустан бастап 170°C градусқа дейін болса, әзірлеудің температуралық мәнін 10°C градустық ауыспалы қадамымен өзгертуге болады.
- Сондай-ақ, әзірлеу бағдарламаның жұмысы орындалып жатқан кезде, бағдарламаның әзірлеу параметрлерін, яғни әзірлеудің уақыттық және температуралық мәндерін өзгертуге болады. Әзірлеудің уақыттық параметрлерін өзгерту үшін “САҒАТ” немесе “МИНУТТАР” сенсорлық батырмасына ұзағырақ басып, оны шамалы 2 секунд аралығында ұстап тұру қажет, ал әзірлеудің температуралық параметрлерін өзгерту үшін “ТЕМПЕРАТУРА” сенсорлық батырмасына басып, оны шамалы 2 секунд аралығында ұстап тұру қажет. Сонымен сәйкесінше сенсорлық батырмаларын қолдана отырып, оларды кезектілік ретімен әрбір рет басып, әзірлеудің уақыттық және температуралық параметрлерін өзгертіңіз.
- Сонымен қатар, осы ретте әзірлеудің жалпы қорытынды уақытысы, яғни өтіп кеткен уақыт пен оған қоса жанадан орнатылған қосындысы уақыт, аталған бағдарлама үшін белгіленген жұмыс істеудің максималды әзірлеу уақытысынан асып кете алмайтындығын ескерген жөн.
- Бұл бағдарламаның әзірлеу параметрлерін белгілеп болған соң, “СТАРТ” сенсорлық батырмасын басыңыз, осы сәттен бастап құрылғы жанадан белгіленген параметрлері бойынша әзірлеу бағдарламаны жүзеге асыруды бастайды, немесе керісінші жағдайда, өзгерістерді енгізген соң бұл әзірлеу бағдарламаның орындалуы өздігінен шамалы 30 секундтан кейін басталады.
- Әзірлеу бағдарламаны іске қосу үшін “СТАРТ” сенсорлық батырмасын ұзағырақ басып, оны шамалы 2 секунд аралығында ұстап тұру қажет. Әзірлеу бағдарлама іске қосылған соң, құрылғының дыбыстық сигналы естіледі, егер де, бұл дыбыстық сигнал алдын-ала сөндірілмеген болса, содан кейін дисплейдің бетінде әзірлеу бағдарламаның атауы жанады, сонымен қатар құрылғының басқару панелінің бетінде “СТАРТ” сенсорлық батырмасының жарық индекаторы үнемі жанып тұрады. Сонымен әмбебап ас әзірлегіш құрылғы жанадан белгіленген параметрлері бойынша әзірлеу бағдарламаны жүзеге асыруды бастайды.
- Сонымен қатар, басқару панелінің бетінде “ЖЫЛЫТУ / БОЛДЫРМАУ” сенсорлық батырмасының жарық индекаторы жанады, бұл әзірлеу бағдарламаның жұмыс уақытысы аяқталғаннан кейін, құрылғы автоматты түрде ЖЫЛЫТУ режиміне өтетіндігін білдіреді. Бағдарламаның жұмыс үдерісінің аяқталуына дейін, яғни әзірлеу бағдарламаның жұмысы орындалып жатқан кезде, Сіз автоматтық түрде ЖЫЛЫТУ режиміне ауысу үдерісін алдан ала үзіп тастап, сөндіре аласыз, ол үшін әзірлеу бағдарлама орындалып жатқан кезде “СТАРТ” сенсорлық батырмасына ұзағырақ басып, оны бірнеше секунд уақыт аралығында ұстап тұру қажет, сол кезде “ЖЫЛЫТУ/БОЛДЫРМАУ” сенсорлық батырмасының жарық индекаторы сөнеді. Қажет болған жағдайда, “СТАРТ”

сенсорлық батырмасына тағы бір рет басып, құрылғының ЖЫЛЫТУ режиміне автоматтық түрде ауысу үдерісін қайтадан іске қосуға болады.

- Әзірлеу уақытының кері есебі тек құрылғы толық жұмыс температурасына дейін қызып, жеткен соң ғана басталады.
- Сол сәтте құрылғының дыбыстық сигналы естіледі. Құрылғының дыбыстық сигналы естілген соң, құрылғының қақпағын ашыңыз, әбден қыздырып алған майға, қажетті тағамдық өнімдерін барлығын тостаққа сұйық майдың мөлшеріне қарай салыңыз. Жұмыс барысында, яғни қуыруға арналған тағамдық өнімдерді салған кезде абайлық таныту қажет, себебі қызып тұрған майға сулы өнімдерді салған кезде, ыстық майдың тамшылары жан жаққа шашырауы мүмкін. Құрылғының қақпағын жабыңыз.
- Қажет болған жағдайда, кез келген уақытта, бұл әзірлеу бағдарламаның орындалуын белгіленген аяқталу уақытына дейін үзіп, тоқтатуға болады, ол үшін “ЖЫЛЫТУ / БОЛДЫРМАУ” сенсорлық батырмасына басу қажет, содан кейін әмбебап ас әзірлегіш құрылғы күту режиміне ауысады.
- Әзірлеу бағдарламаның жұмысы аяқталғаннан кейін әмбебап ас әзірлегіш құрылғының дыбыстық сигналы естіледі, егер де, бұл дыбыстық сигнал алдын ала сөндірілмеген болса. Құрылғының дыбыстық сигналы естілген соң, әмбебап ас әзірлегіш құрылғы автоматты түрде ЖЫЛЫТУ режиміне өтеді, егер де, бұл режимнің орындалуы алдын-ала үзілмеген болса. ЖЫЛЫТУ режимі қосылып тұрған кезде, дисплейдің бетінде тағамның қаншама уақыт бойы жылып жатқандығын көрсететін уақыттың тікелей есебі көрініс табады.
- Жылыту режимін сөндіру үшін “ЖЫЛЫТУ / БОЛДЫРМАУ” сенсорлық батырмасына ұзағырақ басып, оны шамалы 2 секунд аралығында ұстап тұру қажет, сонымен әмбебап ас әзірлегіш құрылғы күту режиміне ауысады. Содан кейін құрылғыны сөндіріп, электр тоқ көзінен ажыратыңыз.

«Cote» бағдарламасы

«Cote» бағдарламасы cote және басқа да бұқтырылған көкөністерден әр түрлі тағамдарды әзірлеуге арналған.

- Құрылғыны іске қосыңыз, сол сәтте дисплейдің көмескі жарығы жанады да, “СТАРТ” сенсорлық батырмасының жарық индикаторы жыпылықтай бастайды.
- Барлық қажетті тағамдық ингредиенттерді, тағам әзірлеудің рецептурасына сәйкес, тостаққа салыңыз. Осы нұсқаулықтың «Құрылғыны пайдалану» тарауында көрсетілген нұсқауларын басшылыққа ала отырып, оның барлық ережелерін қолданыңыз.
- Бұл бағдарламада әзірлеу кезінде құрылғының қақпағын жауып, оны жабық күйінде қалдыруға кеңес беріледі. Егер құрылғының қақпағы дұрыс орнатылмаған болса тағамның әзірлену нәтижесі талабыңыздан шықпауы мүмкін.
- “МӘЗІР” сенсорлық батырмасын қолдана отырып, оны қайталап, әрбір рет басып, «Cote» бағдарламаны таңдап алыңыз, содан кейін дисплейдің бетінде «Cote» жазуы бар бағдарламаның атауы, сонымен қатар таймер жыпылықтай бастайды.
- Жыпылықтап тұрған таймерде әзірлеу уақытының бастапқы мәні көрініс табады, бұл бағдарламаның орындауына алдын ала әдепкі қалпы бойынша белгіленген әзірлеу уақытының бастапқы мәні - 2 сағатқа тең. Әзірлеудің уақыттық диапазоны тағам әзірлеудің рецептісіне сәйкес 1 сағаттан бастап 8 сағатқа дейін вариацияланып, өзгертіліп орнатылады.
- “САҒАТ” және “МИНУТТАР” сенсорлық батырмаларының көмегімен тағам рецептурасының талаптарына сәйкес бұл бағдарламаның әзірлеу уақытының бастапқы мәнін өзгертуге болады: ол үшін “САҒАТ” сенсорлық батырмасын қолдана отырып, оны кезектілік ретімен әрбір рет басып, сағат мәндерін 1 сағаттық ауыспалы қадамымен орнатыңыз, сонымен қатар “МИНУТТАР” сенсорлық батырмасын кезектілік ретімен әрбір рет басып, минут мәндерін 30 минуттық ауыспалы қадамымен белгілеңіз.
- Әзірлеудің уақыттық параметрлерін орнатқан кезде дисплейдің бетінде таймер жыпылықтай бастайды.
- Сондай-ақ, әзірлеу бағдарламаның жұмысы орындалып жатқан кезде әзірлеудің уақыттық параметрлерін өзгертуге болады. Әзірлеудің уақыттық параметрлерін өзгерту үшін “САҒАТ” немесе “МИНУТТАР” сенсорлық батырмасына ұзағырақ басып, оны шамалы 2 секунд аралығында ұстап тұру қажет, содан кейін дисплейдің бетінде әзірлеу уақытының индикациясы, яғни әзірлеудің уақыттық мәндері жыпылықтай бастайды. Сонымен сәйкесінше сенсорлық батырмаларын қолдана отырып, оларды кезектілік ретімен әрбір рет басып, әзірлеудің уақыттық параметрлерін өзгертіңіз.
- Сонымен қатар, осы ретте әзірлеудің жалпы қорытынды уақытысы, яғни өтіп кеткен уақыт пен оған қоса жанадан орнатылған қосындысы уақыт, аталған бағдарлама үшін белгіленген жұмыс істеудің максималды әзірлеу уақытысынан асып кете алмайтындығын ескерген жөн.
- Бұл бағдарламаның әзірлеу параметрлерін белгілеп болған соң, “СТАРТ” сенсорлық батырмасын басыңыз, осы сәттен бастап құрылғы жанадан белгіленген параметрлері бойынша әзірлеу бағдарламаны жүзеге асыруды бастайды, немесе керісінші жағдайда, өзгерістерді енгізген соң бұл әзірлеу бағдарламаның орындалуы өздігінен шамалы 30 секундтан кейін басталады.

- Әзірлеу бағдарламаны іске қосу үшін “СТАРТ” сенсорлық батырмасын ұзағырақ басып, оны шамалы 2 секунд аралығында ұстап тұру қажет. Әзірлеу бағдарлама іске қосылған соң, құрылғының дыбыстық сигналы естіледі, егер де, бұл дыбыстық сигнал алдын-ала сөндірілмеген болса, содан кейін дисплейдің бетінде әзірлеу бағдарламаның атауы жанады, сонымен қатар құрылғының басқару панелінің бетінде “СТАРТ” сенсорлық батырмасының жарық индикаторы үнемі жанып тұрады. Сонымен әмбебап ас әзірлегіш құрылғы жанадан белгіленген параметрлері бойынша әзірлеу бағдарламаны жүзеге асыруды бастайды.
- Сонымен қатар, басқару панелінің бетінде “ЖЫЛЫТУ / БОЛДЫРМАУ” сенсорлық батырмасының жарық индикаторы жанады, бұл әзірлеу бағдарламаның жұмыс уақытысы аяқталғаннан кейін, құрылғы автоматты түрде ЖЫЛЫТУ режиміне өтетіндігін білдіреді. Бағдарламаның жұмыс үдерісінің аяқталуына дейін, яғни әзірлеу бағдарламаның жұмысы орындалып жатқан кезде, Сіз автоматтық түрде ЖЫЛЫТУ режиміне ауысу үдерісін алдан ала үзіп тастап, сөндіре аласыз, ол үшін әзірлеу бағдарлама орындалып жатқан кезде “СТАРТ” сенсорлық батырмасына ұзағырақ басып, оны бірнеше секунд уақыт аралығында ұстап тұру қажет, сол кезде “ЖЫЛЫТУ/БОЛДЫРМАУ” сенсорлық батырмасының жарық индикаторы сөнеді. Қажет болған жағдайда, “СТАРТ” сенсорлық батырмасына тағы бір рет басып, құрылғының ЖЫЛЫТУ режиміне автоматтық түрде ауысу үдерісін қайтадан іске қосуға болады.
- Дисплейдің бетінде әзірлеу уақытының кері есебі басталады.
- Қажет болған жағдайда, кез келген уақытта, бұл әзірлеу бағдарламаның орындалуын белгіленген аяқталу уақытына дейін үзіп, тоқтатуға болады, ол үшін “ЖЫЛЫТУ / БОЛДЫРМАУ” сенсорлық батырмасына басу қажет, содан кейін әмбебап ас әзірлегіш құрылғы күту режиміне ауысады.
- Әзірлеу бағдарламаның жұмысы аяқталғаннан кейін әмбебап ас әзірлегіш құрылғының дыбыстық сигналы естіледі, егер де, бұл дыбыстық сигнал алдын ала сөндірілмеген болса. Құрылғының дыбыстық сигналы естілген соң, әмбебап ас әзірлегіш құрылғы автоматты түрде ЖЫЛЫТУ режиміне өтеді, егер де, бұл режимнің орындалуы алдын-ала үзілмеген болса. ЖЫЛЫТУ режимі қосылып тұрған кезде, дисплейдің бетінде тағамның қаншама уақыт бойы жылып жатқандығын көрсететін уақыттың тікелей есебі көрініс табады.
- Жылыту режимін сөндіру үшін “ЖЫЛЫТУ / БОЛДЫРМАУ” сенсорлық батырмасына ұзағырақ басып, оны шамалы 2 секунд аралығында ұстап тұру қажет, сонымен әмбебап ас әзірлегіш құрылғы күту режиміне ауысады. Содан кейін құрылғыны сөндіріп, электр тоқ көзінен ажыратыңыз.

«Сұлы жарма» бағдарламасы

Арнайы бағдарлама пайдалы және жұғымды таңғы асты сұлы жармадан тезірек әзірлеу үшін арнайы арналған. Ұтымды температуралық режимнің арқасында ботқа күйіп кетпейді және өзінің барлық пайдалы қасиеттерін сақтап қалады.

- Құрылғыны іске қосыңыз, сол сәтте дисплейдің көмескі жарығы жанады да, “СТАРТ” сенсорлық батырмасының жарық индикаторы жыпылықтай бастайды.
- Барлық қажетті тағамдық ингредиенттерді, тағам әзірлеудің рецептурасына сәйкес, тостаққа салыңыз. Осы нұсқаулықтың «Құрылғыны пайдалану» тарауында көрсетілген нұсқауларын басшылыққа ала отырып, оның барлық ережелерін қолданыңыз.
- Бұл бағдарламада әзірлеу кезінде құрылғының қақпағын жауып, оны жабық күйінде қалдыруға кеңес беріледі. Егер құрылғының қақпағы дұрыс орнатылмаған болса тағамның әзірлену нәтижесі талабыңыздан шықпауы мүмкін.
- “МӘЗІР” сенсорлық батырмасын қолдана отырып, оны қайталап, әрбір рет басып, «Сұлы жарма» бағдарламаны таңдап алыңыз, содан кейін дисплейдің бетінде «Сұлы жарма» жазуы бар бағдарламаның атауы, сонымен қатар таймер жыпылықтай бастайды.
- Жыпылықтап тұрған таймерде әзірлеу уақытының бастапқы мәні көрініс табады, бұл бағдарламаның орындауына алдын ала әдепкі қалпы бойынша белгіленген әзірлеу уақытының бастапқы мәні - 15 минутқа тең. Әзірлеудің уақыттық диапазоны тағам әзірлеудің рецептісіне сәйкес 5 минуттан бастап 1 сағатқа дейін вариацияланып, өзгертіліп орнатылады.
- “САҒАТ” және “МИНУТТАР” сенсорлық батырмаларының көмегімен тағам рецептурасының талаптарына сәйкес бұл бағдарламаның әзірлеу уақытының бастапқы мәнін өзгертуге болады: ол үшін “САҒАТ” сенсорлық батырмасын қолдана отырып, оны кезектілік ретімен әрбір рет басып, сағат мәндерін 1 сағаттық ауыспалы қадамымен орнатыңыз, сонымен қатар “МИНУТТАР” сенсорлық батырмасын кезектілік ретімен әрбір рет басып, минут мәндерін 5 минуттық ауыспалы қадамымен белгілеңіз.
- Әзірлеудің уақыттық параметрлерін орнатқан кезде дисплейдің бетінде таймер жыпылықтай бастайды.
- Сондай-ақ, әзірлеу бағдарламаның жұмысы орындалып жатқан кезде әзірлеудің уақыттық параметрлерін өзгертуге болады. Әзірлеудің уақыттық параметрлерін өзгерту үшін “САҒАТ” немесе “МИНУТТАР” сенсорлық батырмасына ұзағырақ басып, оны шамалы 2 секунд аралығында ұстап тұру қажет, содан кейін дисплейдің бетінде әзірлеу уақытының индикациясы, яғни әзірлеудің уақыттық мәндері жыпылықтай бастайды. Сонымен

сәйкесінше сенсорлық батырмаларын қолдана отырып, оларды кезектілік ретімен әрбір рет басып, әзірлеудің уақыттық параметрлерін өзгертіңіз.

- Сонымен қатар, осы ретте әзірлеудің жалпы қорытынды уақытысы, яғни өтіп кеткен уақыт пен оған қоса жанадан орнатылған қосындысы уақыт, аталған бағдарлама үшін белгіленген жұмыс істеудің максималды әзірлеу уақытысынан асып кете алмайтындығын ескерген жөн.
- Бұл бағдарламаның әзірлеу параметрлерін белгілеп болған соң, “СТАРТ” сенсорлық батырмасын басыңыз, осы сәттен бастап құрылғы жанадан белгіленген параметрлері бойынша әзірлеу бағдарламаны жүзеге асыруды бастайды, немесе керісінші жағдайда, өзгерістерді енгізген соң бұл әзірлеу бағдарламаның орындалуы өздігінен шамалы 30 секундтан кейін басталады.
- Әзірлеу бағдарламаны іске қосу үшін “СТАРТ” сенсорлық батырмасын ұзағырақ басып, оны шамалы 2 секунд аралығында ұстап тұру қажет. Әзірлеу бағдарлама іске қосылған соң, құрылғының дыбыстық сигналы естіледі, егер де, бұл дыбыстық сигнал алдын-ала сөндірілмеген болса, содан кейін дисплейдің бетінде әзірлеу бағдарламаның атауы жанады, сонымен қатар құрылғының басқару панелінің бетінде “СТАРТ” сенсорлық батырмасының жарық индекаторы үнемі жанып тұрады. Сонымен әмбебап ас әзірлегіш құрылғы жанадан белгіленген параметрлері бойынша әзірлеу бағдарламаны жүзеге асыруды бастайды.
- Сонымен қатар, басқару панелінің бетінде “ЖЫЛЫТУ / БОЛДЫРМАУ” сенсорлық батырмасының жарық индекаторы жанады, бұл әзірлеу бағдарламаның жұмыс уақытысы аяқталғаннан кейін, құрылғы автоматты түрде ЖЫЛЫТУ режиміне өтетіндігін білдіреді. Бағдарламаның жұмыс үдерісінің аяқталуына дейін, яғни әзірлеу бағдарламаның жұмысы орындалып жатқан кезде, Сіз автоматтық түрде ЖЫЛЫТУ режиміне ауысу үдерісін алдан ала үзіп тастап, сөндіре аласыз, ол үшін әзірлеу бағдарлама орындалып жатқан кезде “СТАРТ” сенсорлық батырмасына ұзағырақ басып, оны бірнеше секунд уақыт аралығында ұстап тұру қажет, сол кезде “ЖЫЛЫТУ/БОЛДЫРМАУ” сенсорлық батырмасының жарық индекаторы сөнеді. Қажет болған жағдайда, “СТАРТ” сенсорлық батырмасына тағы бір рет басып, құрылғының ЖЫЛЫТУ режиміне автоматтық түрде ауысу үдерісін қайтадан іске қосуға болады.
- Дисплейдің бетінде әзірлеу уақытының кері есебі басталады.
- Қажет болған жағдайда, кез келген уақытта, бұл әзірлеу бағдарламаның орындалуын белгіленген аяқталу уақытына дейін үзіп, тоқтатуға болады, ол үшін “ЖЫЛЫТУ / БОЛДЫРМАУ” сенсорлық батырмасына басу қажет, содан кейін әмбебап ас әзірлегіш құрылғы күту режиміне ауысады.
- Әзірлеу бағдарламаның жұмысы аяқталғаннан кейін әмбебап ас әзірлегіш құрылғының дыбыстық сигналы естіледі, егер де, бұл дыбыстық сигнал алдын ала сөндірілмеген болса. Құрылғының дыбыстық сигналы естілген соң, әмбебап ас әзірлегіш құрылғы автоматты түрде ЖЫЛЫТУ режиміне өтеді, егер де, бұл режимнің орындалуы алдын-ала үзілмеген болса. ЖЫЛЫТУ режимі қосылып тұрған кезде, дисплейдің бетінде тағамның қаншама уақыт бойы жылып жатқандығын көрсететін уақыттың тікелей есебі көрініс табады.
- Жылыту режимін сөндіру үшін “ЖЫЛЫТУ / БОЛДЫРМАУ” сенсорлық батырмасына ұзағырақ басып, оны шамалы 2 секунд аралығында ұстап тұру қажет, сонымен әмбебап ас әзірлегіш құрылғы күту режиміне ауысады. Содан кейін құрылғыны сөндіріп, электр тоқ көзінен ажыратыңыз.

PMС 0556D Әмбебап ас әзірлегіш құрылғыда тағамды әзірлеу үшін тағам рецептілерін www.polar.ru сайтында, оның «Әмбебап ас әзірлегіш құрылғыларда тағамды әзірлеу үшін рецептілері» тарауында таба аласыз.

Тағам әзірлеу бағдарламалардың қысқаша кестесі

Әзірлеу бағдарламасы	Әзірлеу уақыты мен температурасы	«Кейінге қалдырылған старт» функциясын қолдану мүмкіндігі	Құрылғы қақпағының орналасуы бойынша кеңестер
Менің рецептім Plus	<p>Әдепкі қалпы бойынша алдын ала белгіленген әзірлеу уақытының бастапқы мәні: 5 минут; Әзірлеудің уақыттық параметрлерін реттеу: әзірлеудің уақыттық диапазоны - 5 минуттан бастап – 9 сағат 55 минутқа дейін орнатылады, әзірлеудің уақыттық мәнін ауыспалы қадамымен өзертуге болады. Әзірлеудің температуралық параметрлерін реттеу: егер де, әзірлеудің температуралық диапазоны 35°C градустан бастап - 110°C градусқа дейін болса, әзірлеудің температуралық мәнін 5°C градустық ауыспалы қадамымен өзертуге болады; 110°C градустан бастап 160°C градусқа дейін болса, әзірлеудің температуралық мәнін 10°C градустық ауыспалы қадамымен өзертуге болады.</p>	Бар	Тағам әзірлеудің рецептісіне сәйкес құрылғының қақпағын жабық күйінде орнатыңыз немесе қақпақты толығымен ашып, ашық күйінде қалдырыңыз.
Дәмді пісірмелер	<p>Әдепкі қалпы бойынша алдын ала белгіленген әзірлеу уақытының бастапқы мәні: 1 сағат; Әзірлеудің уақыттық параметрлерін реттеу: егер де, әзірлеудің уақыттық диапазоны - 30 минуттан бастап – 3 сағат 30 минутқа дейін болса, әзірлеудің уақыттық мәнін 10 минуттық ауыспалы қадамымен өзертуге болады. Әзірлеудің температуралық мәні: 118°C градустан бастап - 122°C градусқа дейін орнатылады.</p>	Бар	Жабық
Көже	<p>Әдепкі қалпы бойынша алдын ала белгіленген әзірлеу уақытының бастапқы мәні: 1 сағат; Әзірлеудің уақыттық параметрлерін реттеу: егер де, әзірлеудің уақыттық диапазоны - 1 сағаттан бастап – 4 сағатқа дейін болса, әзірлеудің уақыттық мәнін 10 минуттық ауыспалы қадамымен өзертуге болады. Әзірлеудің температуралық мәні: 97°C градус.</p>	Бар	Жабық
Бұқтыру	<p>Әдепкі қалпы бойынша алдын ала белгіленген әзірлеу уақытының бастапқы мәні: 2 сағат; Әзірлеудің уақыттық параметрлерін реттеу: егер де, әзірлеудің уақыттық диапазоны - 30 минуттан бастап– 8 сағатқа дейін болса, әзірлеудің уақыттық мәнін 30 минуттық ауыспалы қадамымен өзертуге болады. Әзірлеудің температуралық мәні: 93°C градус.</p>	Бар	Жабық
Қуыру	<p>Әдепкі қалпы бойынша алдын ала белгіленген әзірлеу уақытының бастапқы мәні: 5 минут; Әзірлеудің уақыттық параметрлерін реттеу: егер де, әзірлеудің уақыттық диапазоны - 5 минуттан бастап – 1 сағатқа дейін болса, әзірлеудің уақыттық мәнін 5 минуттық ауыспалы қадамымен өзертуге болады. Әзірлеудің температуралық мәні: 100°C градустан бастап - 160°C градусқа дейін болса, әзірлеудің температуралық мәнін 10°C градустық ауыспалы қадамымен өзертуге болады.</p>	Бар	Ашық

Қыздырып пісіру	Әдепкі қалпы бойынша алдын ала белгіленген әзірлеу уақытының бастапқы мәні: 30 минут; Әзірлеудің уақыттық параметрлерін реттеу: егер де, әзірлеудің уақыттық диапазоны - 10 минуттан бастап– 2 сағатқа дейін болса, әзірлеудің уақыттық мәнін 5 минуттық ауыспалы қадамымен өзертуге болады; Әзірлеудің температуралық мәні: 145°C градус.	Бар	Жабық
Паста	Әдепкі қалпы бойынша алдын ала белгіленген әзірлеу уақытының бастапқы мәні: 8 минут; Әзірлеудің уақыттық параметрлерін реттеу: егер де, әзірлеудің уақыттық диапазоны-8 минуттан бастап– 20 минутқа дейін болса, әзірлеудің уақыттық мәнін 1 минуттық ауыспалы қадамымен өзертуге болады; Әзірлеудің температуралық мәні: 118°C градустан бастап - 120°C градусқа дейін орнатылады.	Бар	Су қайнағанша құрылғының қақпағын жабық күйінде орнатыңыз, содан кейін су қайнағаннан кейін оны ашып, ашық күйінде қалдырыңыз.
Йогурт	Әдепкі қалпы бойынша алдын ала белгіленген әзірлеу уақытының бастапқы мәні: 8 сағат; Әзірлеудің уақыттық параметрлерін реттеу: егер де, әзірлеудің уақыттық диапазоны - 4 сағаттан бастап – 12 сағатқа дейін болса, әзірлеудің уақыттық мәнін 30 минуттық ауыспалы қадамымен өзертуге болады. Әзірлеудің температуралық мәні: 38°C градустан бастап - 42°C градусқа дейін орнатылады.	Бар	Жабық
Тосап	Әдепкі қалпы бойынша алдын ала белгіленген әзірлеу уақытының бастапқы мәні: 1 сағат; Әзірлеудің уақыттық параметрлерін реттеу: егер де, әзірлеудің уақыттық диапазоны - 1 сағаттан бастап – 4 сағатқа дейін болса, әзірлеудің уақыттық мәнін 10 минуттық ауыспалы қадамымен өзертуге болады. Әзірлеудің температуралық мәні: 100°C градустан бастап - 108°C градусқа дейін орнатылады.	Бар	Су қайнағанша құрылғының қақпағын жабық күйінде орнатыңыз, содан кейін су қайнағаннан кейін оны ашып, ашық күйінде қалдырыңыз.
Буда пісіру	Әдепкі қалпы бойынша алдын ала белгіленген әзірлеу уақытының бастапқы мәні: 5 минут; Әзірлеудің уақыттық параметрлерін реттеу: егер де, әзірлеудің уақыттық диапазоны - 5 минуттан бастап – 1 сағатқа дейін болса, әзірлеудің уақыттық мәнін 1 минуттық ауыспалы қадамымен өзертуге болады. Әзірлеудің температуралық мәні: 115°C градустан бастап - 120°C градусқа дейін орнатылады.	Бар	Жабық
Сүтті ботқа	Әдепкі қалпы бойынша алдын ала белгіленген әзірлеу уақытының бастапқы мәні: 1 сағат; Әзірлеудің уақыттық параметрлерін реттеу: егер де, әзірлеудің уақыттық диапазоны - 10 минуттан бастап – 1 сағат 30 минутқа дейін болса, әзірлеудің уақыттық мәнін 5 минуттық ауыспалы қадамымен өзертуге болады. Әзірлеудің температуралық мәні: 96°C градус.	Бар	Жабық
Жарма	Әдепкі қалпы бойынша алдын ала белгіленген әзірлеу уақытының бастапқы мәні: 40 минут; Әзірлеудің уақыттық параметрлерін реттеу: егер де, әзірлеудің уақыттық диапазоны - 20 минуттан бастап– 2 сағатқа дейін болса, әзірлеудің уақыттық мәнін 5 минуттық ауыспалы қадамымен өзертуге болады. Әзірлеудің температуралық мәні: 100°C градустан	Бар	Жабық

	бастап - 135°C градусқа дейін автоматтық түрде орнатылады.		
Жылыту	Әдепкі қалпы бойынша алдын ала белгіленген әзірлеу уақытының бастапқы мәні: 20 минут; Әзірлеудің уақыттық параметрлерін реттеу: егер де, әзірлеудің уақыттық диапазоны - 10 минуттан бастап– 1 сағатқа дейін болса, әзірлеудің уақыттық мәнін 5 минуттық ауыспалы қадамымен өзертуге болады. Әзірлеудің температуралық мәні: 115°C градус.	Бар	Жабық
Палау	Әдепкі қалпы бойынша алдын ала белгіленген әзірлеу уақытының бастапқы мәні: 1 сағат; Әзірлеудің уақыттық параметрлерін реттеу: егер де, әзірлеудің уақыттық диапазоны - 20 минуттан бастап– 2 сағатқа дейін болса, әзірлеудің уақыттық мәнін 5 минуттық ауыспалы қадамымен өзертуге болады. Әзірлеудің температуралық мәні: 100°C градустан бастап - 150°C градусқа дейін автоматтық түрде орнатылады.	Бар	Жабық
Пицца	Әдепкі қалпы бойынша алдын ала белгіленген әзірлеу уақытының бастапқы мәні: 20 минут; Әзірлеудің уақыттық параметрлерін реттеу: егер де, әзірлеудің уақыттық диапазоны - 20 минуттан бастап– 1 сағатқа дейін болса, әзірлеудің уақыттық мәнін 5 минуттық ауыспалы қадамымен өзертуге болады. Әзірлеудің температуралық мәні: 140°C градус.	Бар	Жабық
Бұқтырып дәмдеу	Әдепкі қалпы бойынша алдын ала белгіленген әзірлеу уақытының бастапқы мәні: 5 сағат; Әзірлеудің уақыттық параметрлерін реттеу: егер де, әзірлеудің уақыттық диапазоны - 1 сағаттан бастап– 8 сағатқа дейін болса, әзірлеудің уақыттық мәнін 20 минуттық ауыспалы қадамымен өзертуге болады. Әзірлеудің температуралық мәні: 45°C градустан бастап - 95°C градусқа дейін орнатылады.	Бар	Жабық
Тұнба	Әдепкі қалпы бойынша алдын ала белгіленген әзірлеу уақытының бастапқы мәні: 12 сағат; Әзірлеудің уақыттық параметрлерін реттеу: егер де, әзірлеудің уақыттық диапазоны - 6 сағаттан бастап– 12 сағатқа дейін болса, әзірлеудің уақыттық мәнін 20 минуттық ауыспалы қадамымен өзертуге болады. Әзірлеудің температуралық мәні: 55°C градус.	Бар	Жабық
Нан	Әдепкі қалпы бойынша алдын ала белгіленген әзірлеу уақытының бастапқы мәні: 1 әзірлеу кезеңінде – 2 сағат; 2 әзірлеу кезеңінде – 1 сағат. Әзірлеудің уақыттық параметрлерін реттеу: 1 әзірлеу кезеңінде – әзірлеудің уақыттық диапазоны - 30 минуттан бастап– 2 сағат 30 минутқа дейін болса, әзірлеудің уақыттық мәнін 5 минуттық ауыспалы қадамымен өзертуге болады; 2 әзірлеу кезеңінде – әзірлеудің уақыттық диапазоны - 30 минуттан бастап– 2 сағатқа дейін болса, әзірлеудің уақыттық мәнін 5 минуттық ауыспалы қадамымен өзертуге болады. Әзірлеудің температуралық мәні: 1 әзірлеу кезеңінде – 35°C градус; 2 әзірлеу кезеңінде – 150°C градус.	Бар	Жабық

Соте	Әдепкі қалпы бойынша алдын ала белгіленген әзірлеу уақытының бастапқы мәні: 2 сағат; Әзірлеудің уақыттық параметрлерін реттеу: егер де, әзірлеудің уақыттық диапазоны - 1 сағаттан бастап– 8 сағатқа дейін болса, әзірлеудің уақыттық мәнін 30 минуттық ауыспалы қадамымен өзертуге болады. Әзірлеудің температуралық мәні: 88°C градустан бастап - 92°C градусқа дейін орнатылады.	Бар	Жабық
Сұйық майдың көп мөлшерінде қуыру	Әдепкі қалпы бойынша алдын ала белгіленген әзірлеу уақытының бастапқы мәні: 5 минут; Әзірлеудің уақыттық параметрлерін реттеу: егер де, әзірлеудің уақыттық диапазоны - 3 минуттан бастап– 25 минутқа дейін болса, әзірлеудің уақыттық мәнін 1 минуттық ауыспалы қадамымен өзертуге болады. Әзірлеудің температуралық мәні: 150°C градустан бастап - 170°C градусқа дейін орнатылады.	Бар	Жабық
Сұлы жарма	Әдепкі қалпы бойынша алдын ала белгіленген әзірлеу уақытының бастапқы мәні: 15 минут; Әзірлеудің уақыттық параметрлерін реттеу: егер де, әзірлеудің уақыттық диапазоны - 5 минуттан бастап– 1 сағатқа дейін болса, әзірлеудің уақыттық мәнін 5 минуттық ауыспалы қадамымен өзертуге болады. Әзірлеудің температуралық мәні: 95°C градустан бастап - 99°C градусқа дейін орнатылады.	Бар	Жабық

«Кейінге қалдырылған старт» функциясы

«Кейінге қалдырылған старт» функциясы белгілі бір уақытқа қарай тағамды әзірлеуге мүмкіндік береді. Алайда, егер әзірленетін тағам өнімдердің құрамында, яғни күрделі қосындылардың не қоспаның бөлшегі арасында тез бұзылатын өнімдер болса, тағам әзірлеудің басталу үдерісін тым ұзақ уақытқа созбауыңызды өтінеміз.

- «Кейінге қалдырылған старт» функциясы барлық әзірлеу бағдармалары үшін қолжетімді, «Йогурт» бағдарламаны қоспағанда.
- Кейінге қалдырылған старт режимін іске қосып, белсендіру үшін “МЭЗІР” сенсорлық батырмасын қолдана отырып, әзірлеу бағдарламаны таңдаңыз және таңдалынған әзірлеу бағдарламаның уақыттық және температуралық параметрлерін белгілеңіз, содан кейін “КЕЙІНГЕ ҚАЛДЫРЫЛҒАН СТАРТ” сенсорлық батырмасын басыңыз, сонымен, сол сәтте дисплейдің бетінде «Кейінге қалдырылған старт» режимнің индикациясы пайда болады.
- “САҒАТ” және “МИНУТТАР” сенсорлық батырмаларының көмегімен, тағамның қай уақытта дайын болатынын таңдап, өзіңіз қалаған уақытты орнатыңыз.
- “СТАРТ” сенсорлық батырмасына ұзағырақ басып, оны шамалы 2 секунд уақыт аралығында ұстап тұру қажет, сол кезде “СТАРТ” сенсорлық батырмасының жарық индекаторы жанады, содан кейін әмбебап ас әзірлегіш құрылғы бағдарламаның әзірлеу үдерісінің басталуына дейінгі кейінге шегеріліп қалған уақыттың кері есебін бастайды.

Ескертпе: *Әзірлеу уақытының кері есебі, мына «Буда пісіру», «Паста», «Қуыру», және «Сұйық майдың көп мөлшерінде қуыру» бағдарламаларында, құрылғы жұмыс температурасына дейін қызып жеткен соң ғана қосылады, сол себепте, тағам әзірлеу үдерісінің басталуына дейінгі сәттен ерте не кеш, яғни «Кейінге қалдырылған старт» үшін орнатылған кейінге шегеріліп қалған уақыттан ертерек немесе одан кейірек әзірленуі мүмкін (бұл тостақ қай мөлшеріне дейін толтырылған, соған байланысты).*

Құрылғыны сақтау және тасымалдау жөніндегі ережелері

- Электрлі құралдарды тасымалданатын нақты бір көлік түрінде әрекет ететін жүкті тасымалдау және жүк тиеу-түсіру жұмыстарын қамтамасыз ететін жүкті тасымалдау ережелеріне сәйкес жабық көлік құралдарының кез келген түрінде тасымалдайды.
- Құралды тасымалдау барысында түпнұсқалық зауыттық орама мен қаптама қорабын пайдаланыңыз.
- Құралдарды тасымалдау барысында оларды тікелей атмосфералық жауынның түсуінен, агрессивті ортадан сақтау қажет.

- Құралдар қоршаған ауа температурасы плюс 40°C -тан аспайтын және салыстырмалы ылғалдығы 70%-дан жоғары емес, қышқылды және электрлі құралдар материалдарына теріс әсер ететін өзге де будың, шаңның болмауы жағдайында жабық, құрғақ әрі таза бөлмежайда сақталуы тиіс.

Қалдықтарды кәдеге жарату жөніндегі талаптар

Бұйымды кәдеге жарату барысында пайда болатын қалдықтар белгіленген тәртіппен және салалық нормативті құжаттар, соның ішінде «Өндіріс пен тұтыну қалдықтарын орналастыру мен залалсыздандыру бойынша гигиеналық талаптар» Санитарлық ережелер мен нормаларға 2.1.7.1322-03 сәйкес кәдеге жарату үшін міндетті түрде жиналуы тиіс.



Назар аударыңыздар! Пайдалану мерзімі аяқталғаннан кейін электр құрылғыны әдеттегі тұрмыстық қалдықтармен бірге лақтырмай, оны одан әрі кәдеге жарату мақсатында, қалдықтарды қабылдаумен, қайта өңдеумен және кәдеге жаратумен айналысатын ресми пунктке өткізіңіз. Сөйтіп, Сіз қоршаған ортаны сақтауға көмектесесіз.



Осы құрылғыны пайдалану барысында жарақаттанып қалу мүмкіндігін болдырмау мақсатында, сондай-ақ бұл құрылғының бұзылу қаупін туғызатын себептерін болдырмау үшін, сонымен қатар өрт қаупі бар жағдайларды болдырмау үшін осы нұсқалықта берілген барлық қауіпсіздік жөніндегі талаптары мен ережелерін және де, тұрмыстық электрлі құрылғылармен пайдалану кезіндегі қауіпсіздік бойынша барлық қолданыстағы жалпы нұсқауларын және техникалық пайдалану қағидаларын, сонымен бірге бұл құрылғымен жұмыс атқару барысындағы қауіпсіздік жөніндегі негізгі сақтық шараларын қатаң сақтау қажет.

Құрылғыны тазарту және оған күтім көрсету шарттары

- Тағамәзірлеп болғаннан кейін құрылғыны алдын ала тазалап алған жөн, оны тазартпас бұрын әмбебап ас әзірлегіш құрылғыны, оның ішін әркез тағам қалдықтарынан және өзге де ластанулардан сүртіп тазартыңыз.
- Әмбебап ас әзірлегіш құрылғының ішкі қақпағы алынбалы құрылымға ие. Оны шешіп алу үшін қақпақтың бекіткіш тетіктеріне саусақпен басып, бекіткіштерді ұстай, қақпақты жоғарғы саңылауынан шығара өзіңізге қарай тарту қажет. Әрбір әзірлеуден кейін алынбалы қақпақты ысқышты пайдалана бейтарап, сабынды ерітіндіде жууға кеңес беріледі.

Внутренняя

крышка

Уплотнительное

кольцо

Фиксаторы

крышки

Внутренняя

чаша

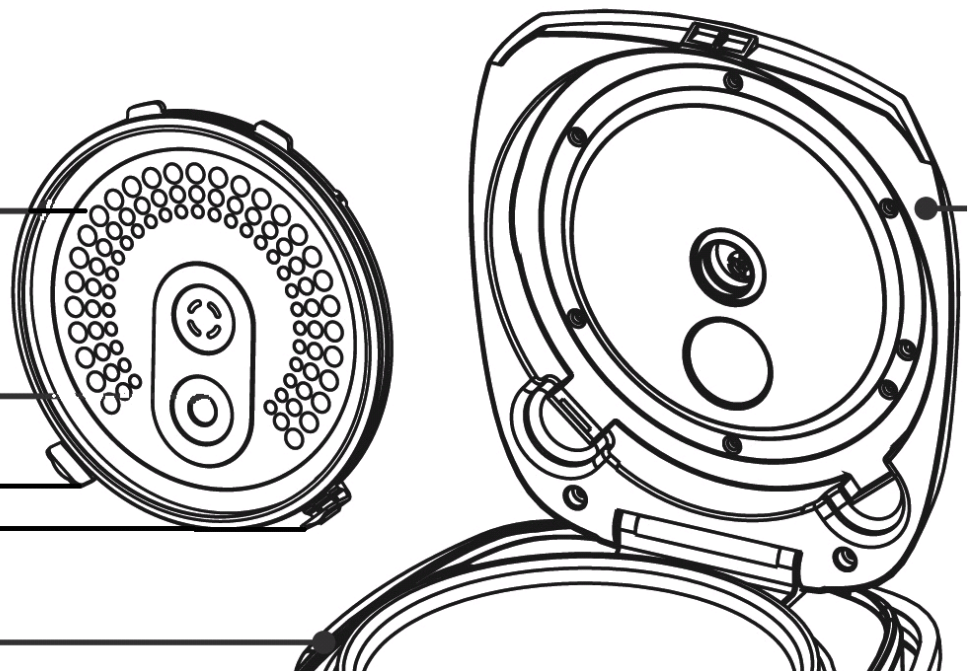

- Тазарту барысында, әмбебап ас әзірлегіш құрылғының және оның барлық бөлшектерін тазартқан кезде не жуу барысында құрылғының ластанған жерлерін, кір бөліктерін тазарту үшін метал сымы бар қылшақтарды және еріткіштерді қолданбаңыз.
- Егер де, тағамның қалдықтары құрылғының ішкі тостағына жабысып, қатып қалған болса, тостақты жуудың алдында сумен толтырып қойыңыз. Ішкі тостақты жуып болғаннан кейін, оны құрғақ шүберекпен құрғата сүртіңіз.
- Құрылғының сыртқы корпусын суға батырмаңыз. Құралдың сыртқы корпусын тазарту үшін сәл дымқыл, ыдыс жууға арналған ысқышты немесе жұмсақ шүберекті пайдаланыңыз.
- Күюге қарсы керамикалық жабыны бар ішкі тостақты және буда пісіруге арналған ыдысты, яғни тұғырық - буда пісіргіш контейнерді ыдыс жууға арналған машинада жууға болады. Ыдыс жуғыш машинаны пайдалану барысында тостақтың (ішкі кастрөлдің) машинаның құрамдас бөліктеріне зақымдалмауын қадағалаңыз.
- Бу шығаратын қақпақшаны қақпақтың ішкі жағынан алып шығару үшін, оны сағат тіліне қарсы бағытта бұраныз. Оның сыртқы жақтағы бөлігі бұралып айналуын болдырмау үшін оң қолмен сыртынан ұстап тұрыңыз, сол қолмен бұрап шығарыңыз.
- Әрбір әзірлеу үдерісінен кейін құрылғының артқы жағындағы бөлігінде орналасқан конденсат қабылдағыш құралын шешіп алып, оның ішінде жиналған суды тогіп, босатыңыз. Содан кейін оны жуып, сүртіп құрғатыңыз да, орнына орнатыңыз.

Әмбебап ас әзірлегіш құрылғының ішкі ыдысын пайдалану кезіндегі сақтық шаралары

- Тостақтағы өнімдерді араластыру үшін тек қана ағаш қасықты немесе құрылғының жеткізілім жиынтықтығымен бірге жеткізілетін арнайы пластмассалық қасықты пайдаланыңыз.
- Тостақтың ішіне сірке қышқылын құймаңыз, ол тостақтың жабының бүлдіруі мүмкін.
- Бірнеше уақыттан кейін тостақтың түсі өзгеруі мүмкін, мұндай әсердің болуы сумен және жуғыш құралдарымен жанасқандықтан болады, бұл қалыпты құбылыс болып табылады, сонымен әмбебап ас әзірлегіш құрылғыны еш қауіпсіз одан әрі пайдалана беруге болады.
- Әмбебап ас әзірлегіш құрылғыны және оның бөлшектерін тазарту үшін абразивті заттары бар жуғыш құрылғыларды ПАЙДАЛАНБАҢЫЗ.

Назар аударыңыздар:

Пайдалану мерзімі аяқталғаннан кейін электр құрылғыны әдеттегі тұрмыстық қалдықтармен бірге лақтырмай, оны одан әрі кәдеге жарату мақсатында, қалдықтарды қабылдаумен, қайта өндеумен және кәдеге жаратумен айналысатын ресми пунктке өткізіңіз. Сөйтіп, Сіз қоршаған ортаны сақтауға көмектесесіз.

Егер Сізде қандай да бір қиындық туындаса.

Ақаулар	Мүмкін себебі	Жою тәсілдері
Жұмыс индикаторы жанбайды, қыздыру элементі жұмыс істемейді.	1. Мәселе электр қоректендіруде. 2. Электр тақшасы немесе қосқыш түйіспесі зақымдалған.	Құрылғының электр желіге қосылғандығын тексеріңіз. Авторландырылған (өкілетті) қызмет көрсету орталығына хабарласыңыз.
Жұмыс индикаторы жанып тұр, бірақ қыздыру элементі жұмыс істемей тұр.	Электр тақшасы немесе жалғасу/ қосқыш түйіспесі зақымдалған.	Авторландырылған (өкілетті) қызмет көрсету орталығына хабарласыңыз.
	. Желіде ток жоқ.	Құрылғының электр желіге қосылғандығын тексеріңіз.

Тағам тым ұзақ әзірленеді.	2. Қыздыру элементі ақаулы.	Авторландырылған (өкілетті) қызмет көрсету орталығына хабарласыңыз.
	3. Әмбебап ас әзірлегіш құрылғының ішкі тостағы бір жаққа қарай қисық орнатылған.	Ішкі тостақты тексеріңіз, оның дұрыс орнатылғанына көз жеткізіңіз.
	4. Қыздыру пластинаның және тостақтың (кастрөлдің) арасында бөгде зат (кір/лас) орын алған.	Бөгде затты алып шығарыңыз, кірді жойыңыз.
Дисплейдің бетінде қателіктер кодтары көрініс табады E1, E2, E3, E4	Электрмен қоректендіру тақтасымен қиындық.	Авторландырылған (өкілетті) қызмет көрсету орталығына хабарласыңыз.

Техникалық сипаттамалары

PMC 0556D - Polaris сауда маркасымен шығарылған тұрмыстық электрлік әмбебап ас әзірлегіш құрылғы
Кернеуі: 220 - 240 В.
Жиілігі: ~50 Гц.
Қуаттылығы: 900 Вт.
Тостақтың жалпы көлемі (сыйымдылығы): 5 л.

Ескертпе: Өзгерістер мен жетілдіруді енгізудің ұдайы үрдісінің орын алуынан, нұсқаулық пен бұйымның арасында қандай да бір айырмашылық байқалуы мүмкін. Өндіруші, тұтынушының бұған назар аударатынына үлкен үміт артады.

Сертификаттау жөніндегі ақпарат

Құрылғы РФ нормативті құжаттарына сәйкестікке сертификатталған.
Сәйкестік Сертификатының тіркеу нөмірі № TC RU C-US.AB37.B.02262
сериялық нөмірі RU № 0614376
Қолданылу мерзімі: 16.10.2017 мерзімінен бастап 15.10.2018 мерзіміне дейін жарамды.
Берілген: ӨНІМДІ СЕРТИФИКАТТАУ ЖӨНІНДЕГІ ОРГАНЫ Жауапкершілігі шектеулі қоғам “АЛЪЯНС”
Мекенжайы: 105064, г. Москва, переулк Сусальный Нижний, дом 5, строение 18, помещение №1, комната №5.

Құрылғының құрылымы «Төмен вольтты құрылғы қауіпсіздігі жөнінде» ТР ТС 004/2011, сондай-ақ «Техникалық құралдардың электрлі-магнитті сәйкестігі» ТР ТС 020/2011 талаптарына сәйкес келеді.



Бұйымның есептік жарамдылық мерзімі: 3 жыл.
Кепілдік мерзімі: 3 жыл сатып алған күннен бастап санағанда.
Ішкі тостаққа (кастрөлге) берілетін кепілдік мерзімі: 6 ай сатып алған күннен бастап санағанда.
Құрылғының өнділіп шығарылған күні мен жылы құрылғының сыртында көрсетілген.

ӨНДІРУШІ / MANUFACTURER:

TEXTON CORPORATION LLC / Жауапкершілігі шектеулі қоғам «ТЕКСТОН КОРПОРЕЙШН»
160 Greentree Drive, Suite 101, City Dover, Country of Kent, State of Delaware 19904, United States of America.
160 Гринтри Драйв, 101 тұрғын үй-жайі, Дувр қаласы, Кент округі, Делавэр Штаты, 19904, Америка Құрама Штаттары.

Зауытта / At factory:

ГУАНДУН ИНЕЙТЕР ЭЛЕКТРИКАЛ АППЛАЙАНСЕС КО., ЛТД /
GUANGDONG ENAITER ELECTRICAL APPLIANCES CO., LTD
No.5, Донгхай Роуд, Дунфен таун, город Чжуншан, Гуандун, Қытай /
No.5, Donghai Road, Dongfeng Town, Zhongshan City, Guangdong, China

Ресей аумағындағы импорттаушы:

"Поларис Инт" ЖШҚ, 105005, Мәскеу қаласы, 2-ші Бауманская көшесі., 7-үй, 5-ші тұрғын үй құрылысы, 26-ші бөлмесі.

КЕПІЛДІК МІНДЕТТЕМЕ

Бұйым: Тұрмыстық электрлік әмбебап ас әзірлегіш құрылғы

Моделі: **PMC 0556D**

Бұл кепілдік әрекеттегі заңдылықпен бекітілген тұтынушының құқығына қосымша ретінде өндірушімен берілген, және тұтынушының құқығын еш шектемейді.

Бұл кепілдік бұйымды сатып алған күннен 36 ай бойына әрекетте болады, және материалдар мен жұмыс істеуіне байланысты ақаулар табылған жағдайда кепілдік қызмет көрсетуді білдіреді. Бұл жағдайда тұтынушы басқасын қоса алғанда, бұйымды тегін жөндеуге құқықты. Бұл кепілдік келесі шарттарды сақтағанда, жарамды:

1. Кепілдік міндеттеме «TEXTON CORPORATION LLC» компаниясы шығаратын барлық үлгілерге, кепілдік қызмет көрсетілетін елдердің барлығында жарамды (сатып алған жеріне қарамастан).
2. Бұйым тек қана тұрмыстық қажеттіліктерге пайдалану үшін сатып алынуы тиіс. Бұйым пайдалану бойынша нұсқаулыққа, қауіпсіздік бойынша ережелер мен талаптарды сақтай отырып, пайдаланылуы тиіс.
3. Өндірушінің міндеттемесін осы кепілдік бойынша сатушылар – өндірушінің уәкілетті дилерлері және ресми қызмет көрсететін (қызмет көрсету) орталықтар орындайды. Бұл кепілдік өндіруші құзырлық бермеген сатушылардан сатып алынған бұйымдарға таралмайды, олар тұтынушы алдында заңға сәйкес, өздігінен жауап береді.
4. Бұл кепілдік келесі жәйттердің нәтижесінде пайда болған ақауларды жөндеуге таралмайды:
 - Химиялық, механикалық немесе өзге де әсер етулер, бөгде заттардың бұйымның ішіне түсіп кетуі;
 - Бұйымды тікелей мақсаты бойынша емес, дұрыс пайдаланбағанда, жинаққа кірмейтін, қосымша аксессуарларды пайдаланғанда, сондай-ақ, бұйымды техника қауіпсіздігі ережелері мен талаптарын бұза отырып, орнатқанда және пайдаланғанда;
 - Жарамдылық мерзімі шектеулі әрлеу бөлшектері, шам, батареялар, қорғаныс экрандары, қоқыс жинақтауыштар, белдіктер, қылшақтар тозған жағдайда, сондай-ақ басқа да бұйымдарды, олардың пайдалану мерзімі шектеулі болған жағдайда;
 - Авторландырылған (өкілетті) қызмет көрсету орталықтар болып табылмайтын*, тұлғалар немесе фирмалар өндірген бұйымдардың жөндеуі;
5. Бұл кепілдік тек талонның түпнұсқасымен, сатушы берген тауарлы чектің түпнұсқасымен және ақау табылған бұйыммен бірге көрсеткенде ғана жарамды болмақ.
6. Бұл кепілдік тек қана жеке тұрмыстық қажеттілік үшін пайдаланылатын бұйымдарға ғана жарамды, және коммерциялық, өнеркәсіптік немесе кәсіби мақсатта қолданылатын бұйымдарға таралмайды.

POLARIS бұйымдарына кепілдік қызмет көрсету мәселелері бойынша Өзіңіздің жергілікті POLARIS ресми сатушыңызға хабарласыңыз.

* Авторландырылған (өкілетті) сервистік орталықтардың мекен-жайлары Компания сайтында: www.polar.ru